

## راهنمای مالکان خودرو

بابت انتخاب BMW از شما متشکریم.

هرچقدر شما با خودروی خود بیشتر آشنا باشید، کنترل بهتری روی جاده خواهید داشت. بنابراین موارد زیر به شدت توصیه می شود:

قبل از شروع کار با BMW جدید خود، راهنمای مالکان خودرو را بخوانید. همچنین درون خودرو از راهنمای یکپارچه مالکان استفاده نمایید. این راهنما حاوی اطلاعات مهمی در مورد عملکرد خودرو می باشد که به شما در استفاده کامل از ویژگی هایی که BMW شما دارد کمک می کند. این راهنما همچنین شامل اطلاعاتی است که برای ارتقای قابلیت اطمینان عملیات و ایمنی جاده و کمک به حفظ ارزش BMW شما طراحی شده است.

هرگونه به روزرسانی ای که بعد از پایان ویرایش برای راهنمای یکپارچه مالکان ایجاد می شود را می توان در قسمت ضمیمه ی مرجع چاپ شده برای خودرو پیدا کرد. اطلاعات تکمیلی در بروشورهای دیگری که در داخل خودرو قرار داده شده است، موجود می باشد.

ما برای شما رانندگی ایمن و لذت بخشی آرزومندیم.

BMW

راهنمای دارندگان خودرو در بسیاری از کشورها به صورت اپلیکیشن در دسترس میباشد. اطلاعات بیشتر در اینترنت:

[www.bmw.com/bmw\\_drivers\\_guide](http://www.bmw.com/bmw_drivers_guide)



# فهرست

۶ یادداشت

## جابجایی خودرو

سوخت گیری	۱۹۰
سوخت	۱۹۲
چرخ ها و تایر	۱۹۳
محفظه موتور	۲۰۴
روغن موتور	۲۰۶
مایع خنک کننده	۲۰۹
نگهداری	۲۱۱
تعویض قطعات	۲۱۳
سیستم کمکی از کار افتادن خودرو	۲۲۲
نگهداری و مراقبت	۲۲۷

## منابع

اطلاعات فنی	۲۳۴
ضمیمه	۲۳۷
قانون حمایت از حقوق مصرف کنندگان خودرو	۲۳۸
آیین نامه اجرایی قانون حمایت از حقوق مصرف کنندگان خودرو	۲۴۳
لیست تماس با نمایندگی های مجاز خدمات پس از فروش پرشیا خودرو	۲۴۶

## در یک نگاه

اتاق	۱۴
iDrive	۱۸
سیستم فرمان صوتی	۲۷
دفتر چه یکپارچه راهنمای مالکان خودرو	۲۹

## کنترل ها

باز کردن و بستن	۳۴
تنظیم کردن	۵۲
حمل و نقل ایمن کودکان	۶۲
رانندگی	۶۶
صفحات نمایش	۸۰
چراغ ها	۹۵
ایمنی	۱۰۰
سیستم های کنترل پایداری رانندگی	۱۲۳
سیستم راحتی در رانندگی	۱۳۰
سیستم تهویه مطبوع	۱۵۲
تجهیزات داخلی خودرو	۱۶۰
محفظه های نگهداری اشیاء	۱۶۸

## توصیه های رانندگی

نکاتی که باید هنگام رانندگی به یاد داشته باشید	۱۷۴
بارگیری	۱۷۸
صرفه جویی در سوخت	۱۸۱

# یادداشت

## استفاده از این دفترچه راهنما

### راهنما

سریعترین راه برای پیدا کردن اطلاعات در مورد موضوعی خاص، استفاده از فهرست می باشد. مرور کلی و اولیه روی وسیله نقلیه در فصل اول انجام می شود.

### به روزرسانی های صورت گرفته پس از ویرایش نهایی

همه به روز رسانی های انجام شده بعد از زمان ویرایش را می توان در ضمیمه نسخه چاپی دفترچه راهنمای مالک خودرو یافت.

### راهنمای کاربر برای مسیر یابی، سرگرمی و ارتباط

موضوعات مسیر یابی، سرگرمی و ارتباط و دستورهای کوتاه سیستم فرمان صوتی در یک راهنمای کاربر جداگانه توضیح داده شده اند.

## منابع تکمیلی اطلاعات

مرکز سرویس دهی از پاسخگویی به سوالات دیگر احتمالی شما خوشحال خواهد شد. اطلاعات در مورد BMW مثلا در مورد تکنولوژی در اینترنت در سایت زیر قابل دریافت می باشد:

[www.bmw.com](http://www.bmw.com)

## اپلیکیشن راهنمای راننده BMW

راهنمای مالکین خودرو در بسیاری از کشورها بصورت اپلیکیشن قابل دسترسی می باشد. اطلاعات تکمیلی بر روی اینترنت:

[www.bmw.com/bmw\\_drivers\\_guide](http://www.bmw.com/bmw_drivers_guide)

## نمادها

### نمادهای به کار رفته در این دفترچه راهنما

⚠️ به احتیاط هایی اشاره میکند که به جهت جلوگیری از امکان آسیب فردی و ضررهای جدی به خودرو، باید مورد توجه قرار گیرند.

▶ نشان دهنده ی پایان یک دسته از اطلاعات است.

⚙️ به معیارهایی اشاره دارد که برای حفاظت از محیط زیست باید در نظر گرفته شوند.

"..." مربوط به متن های نمایشگر در خودرو می باشد که برای انتخاب عملکردهای فردی مورد استفاده قرار می گیرند.

«...» دستورات عملیهای کلامی برای استفاده در سیستم فرمان صوتی.

«...» پاسخ های تولید شده توسط سیستم فرمان صوتی را نشان می دهد.

### علائم روی قطعات خودرو

ⓘ نشان دهنده این است که شما می باید برای اطلاعات بیشتر در مورد یک قطعه خاص یا مجموعه آن به دفترچه راهنمای خودرو مراجعه نمایید.

## ویژگی ها و آپشن های خودرو

این راهنما همه ی مدل ها و همه ی استانداردها، ویژگی های مربوط به هر کشور و تجهیزات متنوعی که در هر سری دارا می باشند را توضیح می دهد. بنابراین در این راهنما خصوصیات و ویژگی هایی که ممکن است بدلیل آپشن های انتخابی و یا بسته به ورژن کشور در خودروی شما وجود نداشته باشد توضیح داده می شود. این امر همچنین در مورد عملکردهای مربوط به ایمنی خودرو نیز صدق می کند.

زمان استفاده از سیستم ها و ویژگی های مورد نظر باید به امکانات قابل اجرا در هر کشور توجه نمود.

برای اطلاع از هر گونه آپشن و تجهیزاتی که در این دفترچه راهنما توضیح داده نشده است میتوان به دفترچه راهنمای تکمیلی مالکان رجوع کرد.



تولید کننده خودرو به شما توصیه می کند تا وظیفه نگهداری و تعمیر BMW را به مراکز مجاز خدمات رسانی واسطه BMW بسپارید. در صورتی که شما تمایل دارید از مراکز مجاز خدمات رسانی دیگری استفاده کنید، BMW به شما توصیه می کند مراکزی را انتخاب نمایید که کار تعمیر و نگهداری از خودرو را بر اساس استانداردهای شرکت BMW انجام می دهند. و هم چنین از پرسنل مجرب و کارآمد استفاده می کنند. این مراکز در این دفترچه راهنما با عنوان "مراکز دیگر واجد شرایط برای خدمات رسانی" نام برده می شوند. در صورتی که نگه داری و تعمیر دستگاه به صورت نامناسب و غیرحرفه ای انجام شود، احتمال خرابی و هم چنین خطر امنیتی در خودرو وجود خواهد داشت.

### قطعات و تجهیزات جانبی

BMW پیشنهاد می کند از قطعات و تجهیزات جانبی که مورد تایید BMW می باشد، استفاده نمایید. قطعات و لوازم جانبی مورد تایید و همچنین راهنمای نصب، استفاده و نگهداری از آن ها در مراکز خدمات دهی BMW موجود است.

قطعات و لوازم جانبی BMW قبلا از نظر امنیت و تناسب با خودرو های BMW توسط شرکت BMW آزمایش شده است. گارانتی تنها شامل قطعات و لوازم جانبی اصلی BMW خواهد شد.

BMW در مورد استفاده از قطعات ساخته شده توسط سازنده دیگر و یا قطعات خودروهای دیگر در BMW تضمینی ارائه نداده و پیش بینی نمی کند که امنیت خودرو به خطر می افتد یا خیر. حتی اگر قطعه های استفاده شده استانداردهای مورد نیاز را داشته باشد. بنابراین، BMW استفاده از قطعات غیراصل را توصیه نکرده و هیچ مسئولیتی در مورد استفاده صحیح در قبال آن قبول نخواهد کرد.

خودرو شما، وابسته به شرایط خاص کشور و قاره شما طراحی شده است. این امر با دقت و بررسی جزئیات انجام شده است تا لذت رانندگی - با رعایت شرایط - حاصل شود. چنانچه مایل به رانندگی به خودروتان در کشور دیگری هستید، ممکن است خودروی شما به شرایط و ملزومات دیگری نیاز پیدا کند. شما همچنین میبایست محدودیت های گارانتی و یا استثنائات آن از قبیل کشور یا منطقه آگاه باشید. در چنین مواردی برای

در خودروهایی که فرمان در سمت راست قرار دارد بعضی کنترل ها متفاوت با آنچه در توضیحات نمایش داده می شود قرار گرفته اند.

## وضعیت دفترچه راهنمای مالک

### اطلاعات اساسی

سازنده خودروی شما سیاست توسعه پایدار را دنبال می کند که تضمین می کند خودروی ما همواره دارای بالاترین استانداردهای کیفیت و ایمنی می باشد. بنابراین در موارد نادر، ویژگی های تشریح شده در این دفترچه راهنما ممکن است با ویژگی هایی که در خودروی شما وجود دارد متفاوت باشد.

### به روز رسانی های انجام شده بعد از زمان ویرایش

همه به روز رسانی های انجام شده بعد از زمان ویرایش را می توان در ضمیمه نسخه چاپی دفترچه راهنمای مالک خودرو یافت.

## برای ایمنی خود

### گارانتی

خودروی شما به صورت پیش فرض براساس شرایط کاری و الزامات ثبتی کشوری که اولین بار به آنجا تحویل داده می شود و اصطلاحا آن را homologation می نامند، تنظیم شده است. در صورتی که شما قصد استفاده از خودرو در کشور دیگری را دارید، نیاز است تا وسیله نقلیه خود را بر اساس شرایط کاری در کشور ثانویه تنظیم نمایید و الزامات مورد نیاز را مد نظر قرار دهید. در صورتی که خودروی شما در کشور ثانویه با الزامات خودرو در کشور مبدا تطابق نداشته باشد، شما قادر به استفاده از گارانتی خودرو در آن کشور نخواهید بود. برای اطلاعات بیشتر در مورد گارانتی خودروی خود می توانید به واحد گارانتی شرکت پرشیا خودرو مراجعه نمایید.

### نگهداری و تعمیرات

تکنولوژی پیشرفته خودرو که به معنی استفاده از مواد مدرن و وسایل الکترونیکی با بازده بالا می باشد، آن را نیازمند نگهداری مناسب و تعمیرات کرده است.

اطلاعات بیشتر، لطفاً با امور مشتریان تماس حاصل فرمایید.

### ملاحظات گارانتی

جهت حفظ گارانتی به مندرجات دفترچه گارانتی مراجعه شود

### شرایط عمومی گارانتی

محدوده گارانتی برای عیوبی است که ناشی از اشکالات تولید در خودرو باشد که مدت آن برحسب زمان و کیلومتر بر روی کارت گارانتی خودرو ذکر شده است. شرکت پرشیا خودرو برآورده شدن تعهدات گارانتی را منوط به رعایت موارد درج شده در این کتابچه، کارت و دفترچه گارانتی می‌داند. در صورت رعایت این موارد، نمایندگی‌های مجاز خدمات پس از فروش می‌بایست ایراد بوجود آمده را بدون اخذ هیچگونه هزینه‌ای از مشتری به صورت رایگان برای ایشان برطرف نماید.

پاره‌ای از این موارد عبارتند از:

مراجعه به نمایندگی‌های مجاز شرکت پرشیا خودرو و استفاده از قطعات اصلی در همه موارد تعمیرات و تنظیمات، جهت حفظ گارانتی و اطمینان از صحت انجام آنها، الزامیست.

کلیه اقلام مورد نیاز خودرو (اعم از غیر مصرفی و مصرفی مانند سیالات، روانکارها و...) می‌بایست توسط شرکت پرشیا خودرو تهیه و توسط نمایندگان مجاز خدمات پس از فروش شرکت تعویض و یا تعمیر گردد.

تحويل کارت گارانتی به اولین مالک به منزله اطلاع کامل مالک/ مشتری از شرایط مندرج در کارت گارانتی و دفترچه راهنمای گارانتی و سرویس می‌باشد و شرکت پرشیا خودرو هیچ‌گونه مسئولیتی در قبال اطلاع رسانی و تحويل کارت گارانتی به مالکین بعدی خودرو ندارد.

انجام خدمات گارانتی در صورتی امکان پذیر است که خودرو در زمان تعمیر تحت پوشش گارانتی باشد.

عدم انجام هریک از سرویس‌های دوره‌ای در زمان و کیلومتر مقرر، مندرج در دفترچه گارانتی موجب ابطال گارانتی میگردد.

انجام هرگونه سرویس دوره‌ای و یا تعمیرات خارج از مجموعه نمایندگی‌های مجاز خدمات پس از فروش پرشیا خودرو (اعم از سرویس روغن ولنت).

هرگونه تغییر و یا تعمیر غیر مجاز در بدنه، شاسی و سیستم‌های تعلیق، انتقال قدرت، مکانیکی، جلوبندی، اگزوز و الکترونیکی.

دستکاری یا جدا کردن کیلومتر شمار خودرو، به غیر از مواردی که توسط نمایندگی مجاز صورت می‌پذیرد.

نصب هرگونه تجهیزات و آپشن‌های تایید نشده توسط شرکت پرشیا خودرو و یا اصلاحات صورت گرفته توسط شرکت‌های تایید نشده.

هرگونه خسارت وارده به خودرو بر اثر استفاده نادرست و یا غیر متعارف.

مواردی که تحت پوشش گارانتی نمی‌باشند:

هر اشکال و ایرادی که به علت استفاده ناصحیح و غیرمتعارف، بی‌دقتی و یا سانحه باشد.

خرابی‌ها و ضایعاتی که ناشی از عدم استفاده قطعات اصلی یا استفاده از روغن‌ها و مواد مصرفی به غیر از موارد اعلامی BMW و توصیه شده توسط شرکت پرشیا خودرو باشد.

نصب هرگونه وسیله تزئینی یا اضافی که در استاندارد شرکت BMW و شرکت پرشیا خودرو نباشد و یا خارج از شبکه نمایندگی‌های خدمات پس از فروش شرکت پرشیا خودرو تهیه و نصب شده باشند.

قطعاتی که به طور عادی مصرفی بوده و یا در معرض استهلاک قرار دارند و یا در سرویس‌های ادواری مورد نیاز خواهند بود که شامل: بنزین، سر ریز کردن و یا تعویض انواع سیالات (مانند مایع شیشه‌شوی، گاز کولر و مایع خنک‌کننده موتور)، روغن‌ها و روانکارها (مانند روغن موتور، ترمز، فرمان هیدرولیک، گیربکس، دیفرانسیل و کلاچ) کلیه فیلترها، لنت ترمز، تسمه‌ها، شمع‌ها، دیسک ترمز، صفحه کلاچ، لاستیک‌ها، شیشه‌ها، تیغه‌های برف پاک‌کن و لامپ‌ها می‌باشند.

بازدیدها، تنظیمات و چک کردن‌ها، سرویس‌های ادواری، تمیزکاری شستشو و روغن‌کاری، استفاده از دستگاه عیب‌یاب، بالانس چرخ، رگلاژ درب‌ها، تنظیم ترمز دستی، شستشوی انژکتور و سیستم سوخت‌رسانی، تنظیم زوایای چرخ‌ها و آچارکشی.

صدماتی که به علت عدم استفاده از خودرو برای مدت طولانی به آن وارد می‌شود مانند: خسارت ناشی از روغن

## حافظه اطلاعات

بسیاری از قطعات الکترونیکی در خودروی شما به حافظه های اطلاعاتی ای مجهز شده اند که اطلاعات فنی در مورد شرایط خودرو، رویدادها و عیوب را به طور موقتی یا دائمی ذخیره می کنند. این اطلاعات فنی عموماً وضعیت یک قطعه، یک واحد، یک سیستم یا محیط را ثبت می کنند:

- ◀ حالت عملیاتی قطعات سیستم، برای مثال سطح پر شدن.
- ◀ پیام های وضعیت برای خودرو و قطعات معین آن، مثلاً سرعت گردش چرخ/سرعت موتور، کاهش سرعت، شتاب عرضی.
- ◀ اختلال ها و عیوب در قطعات مهم سیستم، مانند چراغ ها و ترمزها.
- ◀ پاسخ های خودرو به شرایط خاص مانند عمل کردن کیسه هوا یا درگیر شدن سیستم کنترل پایداری.
- ◀ شرایط محیطی مانند دما.

ماهیت این اطلاعات کاملاً فنی است و برای تشخیص و تصحیح عیوب و بهینه کردن کارکردهای خودرو مورد استفاده قرار می گیرد. نمودارهای حرکت در طول مسیرهای پیموده شده را نمی توان از این اطلاعات ایجاد کرد. هنگامی که ارائه خدمات مانند خدمات تعمیرات، فرایندهای خدماتی، مطالبات گارانتی و تضمین کیفیت مورد استفاده قرار می گیرد، این اطلاعات فنی را می توان از حافظه های رویداد و عیوب توسط کارمندان مرکز مجاز خدماتی مجاز یا هر مرکز مجاز خدمات یا تعمیرگاه واجد شرایط دیگر مانند سازنده، با استفاده از ابزارهای تشخیصی خاص خواند. شما می توانید اطلاعات بیشتر را در صورت نیاز در آنجا کسب کنید. بعد از این که یک خطا تصحیح شد، اطلاعات در حافظه خطا پاک می شوند یا به طور مداوم بازنویسی می شوند.

وقتی از خودرو استفاده می کنید، شرایطی وجود دارد که در آن، می توانید این اطلاعات فنی را در صورت ترکیب با سایر اطلاعات مانند گزارش یک تصادف، آسیب به خودرو، گزارش های شاهد عینی -احتمالاً به کمک یک متخصص- به افراد مرتبط اعلام نمایید.

کارکردهای بیشتری که طبق قرارداد با مشتری مورد توافق قرار گرفته اند -مانند تعیین محل خودرو در مواقع اضطراری- شما می توانید اطلاعات معین خودرو را از آن منتقل نمایید.

موتوری که به دلیل عدم روشن شدن موتور برای مدت طولانی به آن وارد می گردد، خالی شدن باتری و یا هرگونه آسیبی (اعم از طبیعی یا غیر طبیعی) به رنگ و بدنه به دلیل عدم استفاده طولانی مدت از خودرو.

◀ خسارت وارد به خودرو به دلیل عدم سرویس و نگهداری صحیح، عدم مراجعه به موقع برای سرویس های ادواری، عدم استفاده از سوخت مناسب و روغن ها و روانکارهای تایید شده توسط شرکت پرشیا خودرو.

◀ خسارت وارد به خودرو ناشی از حوادث طبیعی و غیر طبیعی مانند باران اسیدی، تگرگ، سیل، طوفان، نمک، آتش سوزی، سرقت، زلزله، تصادف و دیگر سوانح.

◀ آسیب دیدگی ناشی از حمل بار غیر مجاز و زیاد، استفاده ناصحیح از خودرو (کم بودن سوخت، مایعات، روان کارها و روانسازها) و همچنین جابجایی نامناسب خودرو.

◀ هرگونه آسیب و خسارت به خودرو که در اثر عدم توجه به علائم هشداردهنده و یا عدم رعایت دستورالعمل های نگهداری در خودرو پدیدار گردد مانند عدم توجه به علامت هشدار تعویض روغن موتور که نتیجه آن خرابی موتور خودرو خواهد بود.

◀ کلیه قطعات تزئینی داخلی اعم از روکش صندلی و فرمان، زه های کرومی و استیل و قطعات دکوراتیو، لاستیک های دور درب و شیشه ها و سانروف، خرابی و زدگی قطعات آبکاری شده و رنگ شده، پوسیدگی قطعات پلاستیکی،

لوازم داخلی و تودوزی تحت شرایط عادی یا در اثر نور. خسارات مستقیم یا اتفاقی، مانند هزینه های سوخت، تلفن، سفر، بارگیری نامناسب، ضرر شخصی یا تجاری و ضررهایی که در نتیجه عدم امکان استفاده از خودرو پیش آید.

◀ هرگونه آسیب دیدگی رنگ بدنه خودرو یا شیشه ها اعم از خراشیدگی فرو رفتگی، و یا آسیب های ناشی از حمل و نقل، فضولات پرندگان، عناصر جاده (مانند شن، ماسه، سنگریزه، گرد و غبار) ریخته شدن مواد شیمیایی و نظایر آنها.

◀ در صورت وجود هرگونه سوال و پرسشی در خصوص گارانتی خودرو و شرایط آن می توانید با آدرس ایمیل [warranty@persiakhodro.ir](mailto:warranty@persiakhodro.ir) مکاتبه نمایید.

## شماره شناسایی خودرو

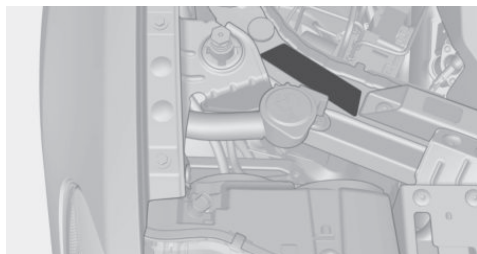

شماره شناسایی خودرو را می توان در محفظه موتور پیدا کرد. این شماره همچنین در قسمت پشت شیشه جلوی خودرو نیز وجود دارد.

## ثبت کننده اطلاعات رویداد (EDR)

این خودرو به یک ثبت کننده اطلاعات رویداد (EDR) مجهز است. هدف اصلی یک EDR ثبت داده ها در یک تصادف معین یا سایر شرایط مانند به کار افتادن کیسه هوا یا برخورد به مانعی در جاده است که به فهم چگونگی کار سیستم های خودرو کمک می کند. EDR برای ثبت اطلاعات مربوط به دینامیک و سیستم های ایمنی خودرو برای یک دوره زمانی کوتاه، معمولاً ۳۰ ثانیه یا کمتر، طراحی شده است.

EDR در این خودرو برای ثبت داده های زیر طراحی شده است:

- < چرخه سیستم های متنوعی در خودروی شما کار می کنند.
- < کمربندهای ایمنی راننده و مسافران بسته شده اند یا خیر.
- < راننده پدال گاز و/یا ترمز را تا چه حدی فشار می دهد.
- < خودرو با چه سرعتی حرکت می کند.

این اطلاعات می تواند به فراهم کردن فهم بهتر در مورد شرایطی که در آن تصادفات و صدمات رخ می دهد، کمک کند.

داده های EDR توسط خودروی شما فقط در صورتی که تصادف مهمی رخ دهد ثبت می شود. تحت شرایط عادی هیچ اطلاعاتی ثبت نمی شود و هیچگونه اطلاعات شخصی مانند نام، جنسیت، سن و محل تصادف ثبت نمی گردد. با این حال، سایر طرفین، مانند سازمان های اجرای قانون، می توانند داده های EDR را با انواع داده های تعیین هویت که به طور معمول در حین ارزیابی یک تصادف کسب می شوند، ترکیب کنند.

برای خواندن اطلاعات ثبت شده توسط یک EDR، تجهیزات خاص لازم است و دستیابی به خودرو یا EDR مورد نیاز است. علاوه بر سازنده خودرو، سایر طرفین مانند سازمان های اجرای قانون، که دارای تجهیزات خاص هستند، اگر به خودرو یا EDR دسترسی داشته باشند می توانند اطلاعات را بخوانند.







## در یک نگاه

این بررسی ها در مورد دکمه ها، سویچ ها و صفحات نمایش با هدف آشنایی شما با خودرویتان انجام می شود. همچنین شما سریعاً با مفاهیم کنترل و آپشن های موجود، آشنا می شوید.



## اتاق





### ویژگی ها و آپشن های خودرو

در این بخش همه استانداردها، ویژگی های خاص هر کشور و آپشن هایی که در ورژن ها ارائه شده، توضیح داده می شود. ویژگی هایی که با توجه به آپشن های انتخابی یا ورژن کشور شما، ممکن است در خودروی شما وجود نداشته باشند نیز توضیح

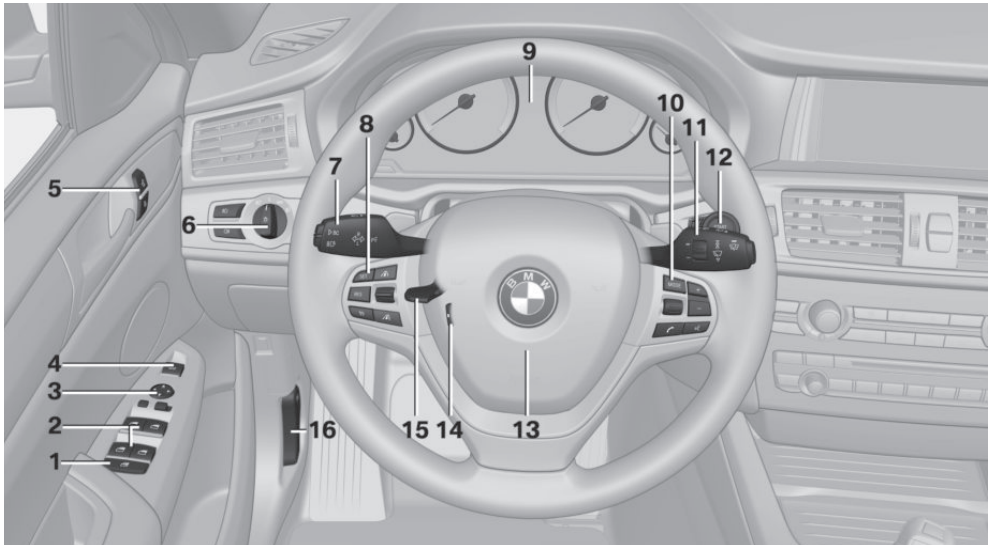
داده شده اند. این موضوع در مورد عملکردها و سیستمهای مربوط به ایمنی خودرو نیز صدق می کند. مقررات خاص هر کشور بایستی هنگام استفاده از امکانات و سیستم ها مورد توجه قرار گیرد.

### همه چیز درباره فرمان









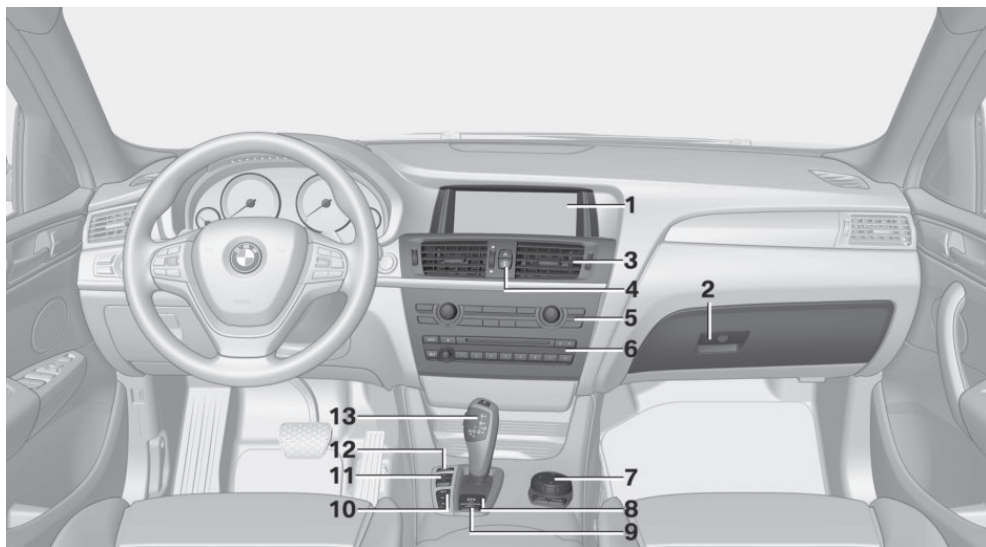

- |   |                                     |   |                               |
|---|-------------------------------------|---|-------------------------------|
| ۱ | سوئیچ ایمنی پنجره ی عقب - صفحه ۴۸   | ۶   | چراغ ها                       |
| ۲ | پنجره های برقی - صفحه ۴۹            |   | چراغ های مه شکن جلو - صفحه ۹۸ |
| ۳ | تنظیم آینه ی بیرونی - صفحه ۵۹       |  |                               |
| ۴ | باز کردن و بستن صندوق عقب - صفحه ۴۰ |  | چراغ های پارک - صفحه ۹۵       |
| ۵ | باز کردن سیستم قفل مرکزی - صفحه ۴۰  |  | چراغ نور پایین - صفحه ۹۵      |
|   | قفل کردن سیستم قفل مرکزی - صفحه ۴۰  |  |                               |



۹	صفحه آمپر - صفحه ۸۰	کنترل اتوماتیک چراغ جلو - صفحه ۹۶	
۱۰	دکمه های روی فرمان سمت راست منبع سرگرمی	چراغ های رانندگی در روز - صفحه ۹۶	
	صدا	کنترل چراغ های Adaptive - صفحه ۹۶	
	سیستم فرمان صوتی - صفحه ۲۷	سیستم کمکی نور بالا - صفحه ۹۷	
	تلفن، دفترچه راهنما را جهت آشنایی با مسیریابی، سرگرمی و ارتباطات ملاحظه نمایید.	چراغ تنظیم نور پشت آمپر - صفحه ۹۸	
	کلید چرخشی برای انتخاب لیست ها - صفحه ۸۹	اهرم سمت چپ فرمان	۷
	اهرم سمت راست فرمان	راهنما - صفحه ۷۲	
	برف پاک کن - صفحه ۷۳	نور بالا، فلاشر چراغ جلو - صفحه ۷۲	
	سنسور باران - صفحه ۷۴	سیستم کمکی نور بالا - صفحه ۹۷	
	تمیز کردن شیشه جلو و چراغ ها صفحه ۷۴	چراغ های پارک کردن سمت جاده صفحه ۹۶	
	برف پاک کن شیشه عقب - صفحه ۷۴	کامپیوتر On-Board - صفحه ۹۰	
	روشن خاموش کردن موتور، باز و بست سوییچ - صفحه ۶۷	دکمه های روی فرمان سمت چپ	۸
	کارکرد خودکار Start/Stop - صفحه ۶۸	ذخیره سرعت - صفحه ۱۳۰ و ۱۳۷	
	بوق	از سرگیری سرعت - صفحه ۱۳۰ و ۱۳۷	
	گرمنکن فرمان - صفحه ۶۱	کروز کنترل روشن / خاموش، قطع صفحه ۱۳۷	
	تنظیم فرمان - صفحه ۶۱	اکتیبو کروز کنترل روشن / خاموش، قطع کردن صفحه ۱۳۰	
	باز کردن درب موتور - صفحه ۲۰۴	کاهش فاصله - صفحه ۱۳۰	
		افزایش فاصله - صفحه ۱۳۰	
		راکر سوییچ کروز کنترل - صفحه ۱۳۰ و ۱۳۷	





## همه چیز پیرامون کنسول وسط

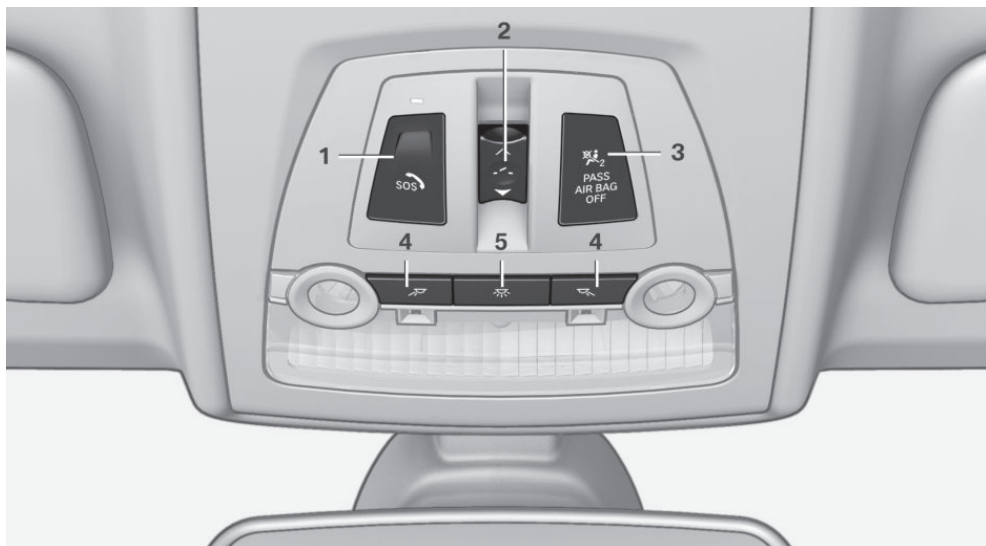

- |   |   |    |   |  |
|---|---|----|---|--|
| ۱ | صفحه نمایش - صفحه ۱۸  | ۱۰ |    | کنترل فاصله پارک PDC - صفحه ۱۳۹        |
| ۲ | جعبه داشبورد - صفحه ۱۶۸   |    |   | دوربین دید از عقب - صفحه ۱۴۱           |
| ۳ | تهویه - صفحه ۱۵۸  |    |   | دید بالا - صفحه ۱۴۴                    |
| ۴ | سیستم هشدار خطر - صفحه ۲۲۲  |    |   | سیستم کمکی پارک - صفحه ۱۴۸             |
|   | ایمنی هوشمند - صفحه ۱۰۸   |    |  | دید کناری - صفحه ۱۴۶                   |
| ۵ | تهویه مطبوع - صفحه ۱۵۲  |    |    | کنترل پایین آمدن از تپه HDC - صفحه ۱۲۵ |
| ۶ | راديو/پخش، دفترچه راهنما را برای مسیر یابی، سرگرمی و ارتباطات ببینید. | ۱۱ |   | کنترل دینامیکی رانندگی - صفحه ۱۲۶      |
| ۷ | کنترلر و دکمه ها - صفحه ۱۸  | ۱۲ |  | کنترل پایداری دینامیکی - صفحه ۱۲۳      |
| ۸ | ترمز دستی - صفحه ۷۰   | ۱۳ |  | گیربکس استپترونیک - صفحه ۷۶            |
| ۹ | ترمز دستی اتوماتیک - صفحه ۷۱  |    |   |  |

## همه چیز درباره سقف



- |                          |   |   |   |  |   |
|--------------------------|---|---|---|--|---|
| چراغ مطالعه - صفحه ۹۹    |  | ۴ | درخواست کمک هوشمند - صفحه ۲۲۲                 |  | ۱ |
| چراغ های داخلی - صفحه ۹۸ |  | ۵ | سان روف پانوراما - صفحه ۴۹                    |  | ۲ |
|                          |   |   | چراغ نشانگر، کیسه هوای سرنشین جلو<br>صفحه ۱۰۲ |  | ۳ |

# iDrive

## ویژگی ها و آپشن های خودرو

در این بخش همه استانداردها، ویژگی های خاص هر کشور و آپشن هایی که در ورژن ها ارائه شده است توضیح داده می شود. ویژگی هایی که با توجه به آپشن های انتخابی یا ورژن کشور شما ممکن است در خودروی شما وجود نداشته باشند نیز توضیح داده شده اند. این موضوع در مورد عملکردها و سیستمهای مربوط به ایمنی خودرو نیز صدق می کند. مقررات خاص هر کشور بایستی زمان استفاده از امکانات و سیستم ها مورد توجه قرار گیرد.

## مفهوم اصلی

iDrive عملکرد بسیاری از سویچ ها و کلید ها را با هم ترکیب می کند. بنابراین، این کارکرد ها تنها از طریق یک محل مرکزی قابل دسترسی و اجرا هستند.

استفاده از iDrive در حین سفر 

به منظور جلوگیری از سردرگمی و ایجاد بی مورد خطر برای سرنشینان خودرو و بقیه ی خودروها هیچگاه اقدام به استفاده از کنترل ها و یا وارد کردن اطلاعات نکنید. مگر اینکه شرایط جاده و ترافیک به شما این اجازه را بدهد. ▶

## عناصر کنترلی در یک نگاه

### عناصر کنترلی

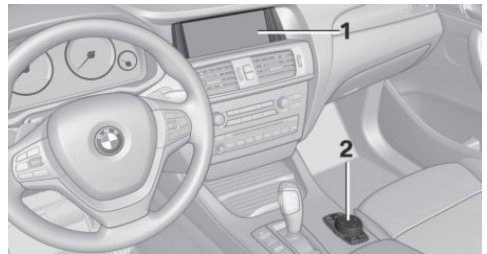

۱ صفحه نمایش

۲ کنترلر همراه با دکمه ها و -وابسته به نوع تجهیزات-:

صفحه ی لمسی

## صفحه نمایش

### اطلاعات

- ◀ برای تمیز کردن مانیتور، از دستورات عمل های نگهداری پیروی کنید.
- ◀ از قرار دادن اجسام در نزدیکی مانیتور خودداری کنید. در غیر این صورت مانیتور ممکن است آسیب ببیند.
- ◀ در مواقعی که دمای مانیتور مثلا بخاطر تابش شدید خورشید بسیار بالا باشد؛ میزان روشنایی صفحه ممکن است به میزان بسیار پایین و حتی در حد غیرفعال برسد. به محض اینکه دما بواسطه قرارگیری در سایه یا سیستم تهویه مطبوع کاسته شود، وضعیت به حال عادی بازمیگردد.

### روشن کردن

۱. سویچ را باز کنید.
۲. کنترلر را فشار دهید.

### خاموش کردن

۱. دکمه را فشار دهید. 
۲. "خاموش کردن مانیتور"

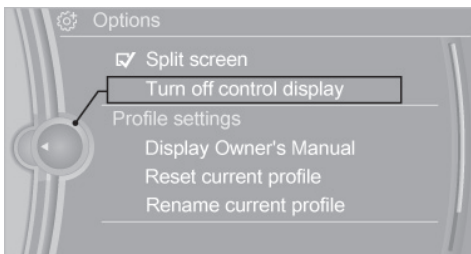

### کنترلر با سیستم مسیر یابی

دکمه ها می توانند مستقیما برای باز کردن منوها مورد استفاده قرار بگیرند. کنترلر می تواند برای انتخاب عبارت های منو و ایجاد تنظیمات، مورد استفاده قرار گیرد. بعضی از عملکردهای iDrive را می توان با استفاده از صفحه ی لمسی مورد استفاده قرار داد.

### کنترلر بدون سیستم مسیریابی

دکمه‌ها می‌توانند مستقیماً برای باز کردن منوها مورد استفاده قرار گیرند. کنترلر می‌تواند برای انتخاب عبارت‌های منو و ورود تنظیمات مورد استفاده قرار گیرد.

۱. چرخاندن.

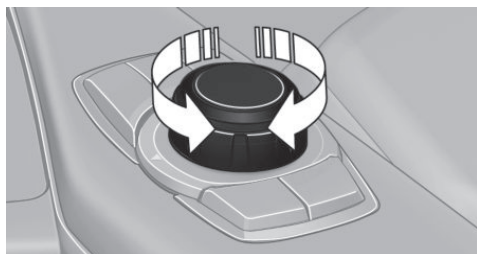

۲. فشار دادن.

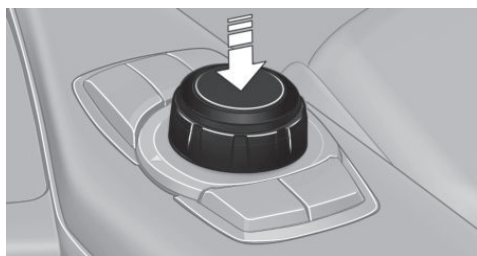

۳. حرکت در دو جهت.

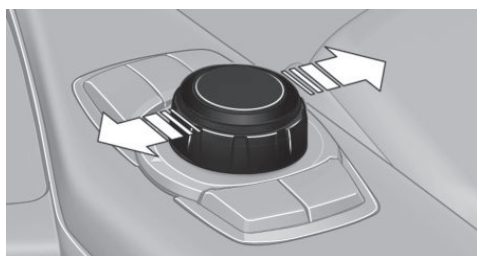

۱. چرخاندن.

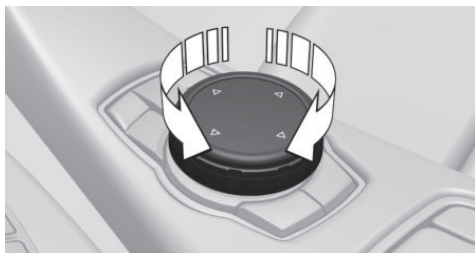

۲. فشار دادن.



۳. حرکت در چهار جهت.



### دکمه‌های روی کنترلر

دکمه	عملکرد
MENU	منوی اصلی را باز می‌کند.
RADIO	منوی رادیو را باز می‌کند.
MEDIA	منوی چند رسانه ای را باز می‌کند.
NAV	منوی مسیریابی را باز می‌کند.
TEL	منوی تلفن را باز می‌کند.
BACK	قسمت قبلی را نمایش می‌دهد.
OPTION	منوی آپشن‌ها را باز می‌کند.

## دکمه های رو کنترلر

دکمه	عملکرد
MENU	منوی اصلی را باز می کند.
Audio	باز کردن منوی آهنگ های آخرین بار شنیده شده و تغییر بین منوهای صوتی.
TEL	منوی تلفن را باز می کند.
BACK	قسمت قبلی را نمایش می دهد
OPTION	منوی آپشن ها را باز می کند.

## انتخاب عبارت های منو

عبارت هایی که در منو برجسته می باشند را می توان انتخاب کرد.

- کنترلر را تا زمانی که منوی مورد نظر برجسته می شود بچرخانید.

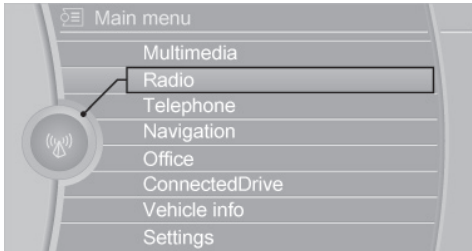

- کنترلر را فشار دهید.

## عبارت های منو در دفترچه راهنمای مالکان

در دفترچه راهنمای مالک، آیتم های منوی قابل انتخاب، در علامت گیومه " قرار داده می شوند، مثلا "Setting".

## تغییر بین صفحه ها

بعد از اینکه یک منو برای مثال "راديو" انتخاب می شود، صفحه ی جدیدی نمایش داده می شود. صفحه ها می توانند همدیگر را بیوشانند.

◀ کنترل را به سمت چپ حرکت دهید.

صفحه ی فعلی را می بندد و صفحه ی قبلی را نمایش می دهد.

با فشار دادن دکمه ی BACK دوباره صفحه ی قبلی را نمایش می دهد. در این مورد صفحه فعلی بسته نمی شود.

◀ کنترل را به سمت راست حرکت دهید.

روی صفحه ی قبلی صفحه جدیدی باز می شود.

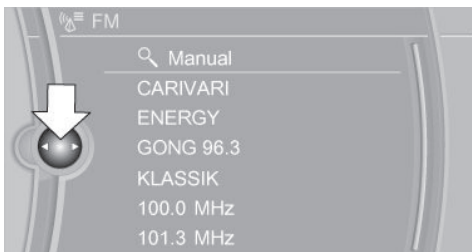

## باز کردن منوی اصلی

دکمه را فشار دهید.

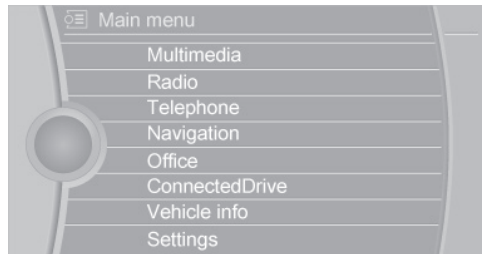

منوی اصلی نمایش داده می شود. همه ی عملکردهای iDrive را می توان در منوی اصلی اجرا کرد.

۲. کنترلر را تا زمانی که تنظیمات مورد نظر نمایش داده می شود بچرخانید.

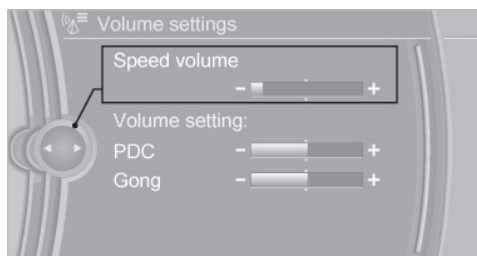

۳. کنترلر را فشار دهید.

### فعالسازی / غیرفعالسازی کارکردها

چندین آیتم از منو با یک باکس مشخص شده اند. این باکس ها مشخص می کنند که هر کارکرد فعال یا غیرفعال است. انتخاب آیتم های منو می تواند کارکردها را فعال یا غیرفعال کند. کارکرد فعال است.  کارکرد غیرفعال است.

### پد لمسی

#### انتخاب عملکردها

۱. "Setting"
۲. "Touchpad"
۳. کارکرد مورد نظر خود را انتخاب کنید:
  - ◀ "Speller": وارد کردن اعداد و حروف.
  - ◀ "Interactive map": تماشای نقشه های تعاملی.
  - ◀ "browser": وارد کردن آدرس اینترنتی.
  - ◀ "Audio feedback": تلفظ اعداد و حروف وارد شده.

#### وارد کردن حروف و اعداد

در آغاز وارد کردن حروف نیازمند کمی تمرین است. هنگام وارد کردن به موارد زیر توجه کنید:

- ◀ سیستم حروف بزرگ و کوچک را از هم تشخیص می دهد. برای وارد کردن حروف کوچک و بزرگ و اعداد، زمانی که حروف کوچک و بزرگ به یک شکل نوشته می شوند،

فلش های سفیدی که به سمت چپ یا راست اشاره می کنند نشانگر آن است که صفحه های بیشتری می تواند باز شود.

### نمایش یک منوی باز

هنگام انتخاب یک منو، صفحه ی آن به همراه صفحه ای که آخرین بار در آن منو انتخاب شده است باز می شود. برای نمایش صفحه ی اول یک منو:
 

- ◀ کنترلر را به سمت چپ بطور مکرر حرکت دهید تا زمانی که صفحه ی اول نمایش داده شود.
- ◀ دکمه ی منو را روی کنترلر دوبار فشار دهید.

### باز کردن منوی آپشن ها

دکمه را فشار دهید.



منوی آپشن ها نمایش داده می شود.

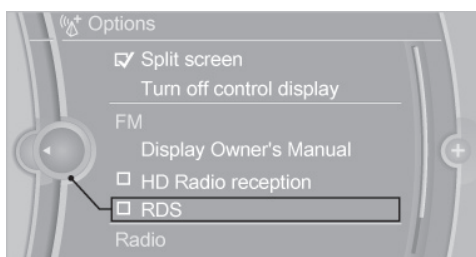

گزینه های دیگر: کنترلر را به سمت راست حرکت دهید تا زمانی که منوی "OPTIONS" نمایش داده شود.

### منوی آپشن ها

منوی "OPTIONS" از قسمت های مختلفی تشکیل شده است:

- ◀ تنظیمات صفحه نمایش مانند "Split screen".
- ◀ گزینه های کنترلی برای منوی اصلی انتخاب شده برای مثال برای "Radio".
- ◀ در صورت امکان، تنظیمات اجرایی بیشتر برای منوی انتخاب شده مانند "Store station".

### تغییر دادن تنظیمات

۱. یک زمینه را انتخاب کنید.

## مثال: تنظیم ساعت

### تنظیم ساعت

روی مانیتور:

۱. دکمه را فشار دهید. منوی اصلی نمایش داده می شود.
۲. کنترلر را تا زمانی که "Setting" برجسته شود بچرخانید و سپس کنترلر را فشار دهید.

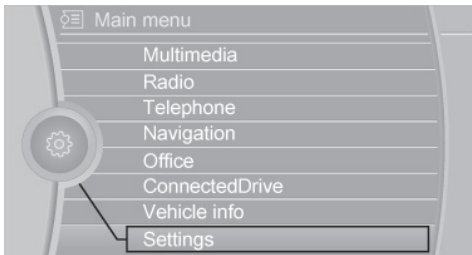

۳. در صورت نیاز کنترلر را به سمت چپ حرکت دهید تا گزینه "Time/Date" دیده شود.
۴. کنترلر را تا زمانی که "Time/Date" انتخاب شود بچرخانید. سپس کنترلر را فشار دهید.

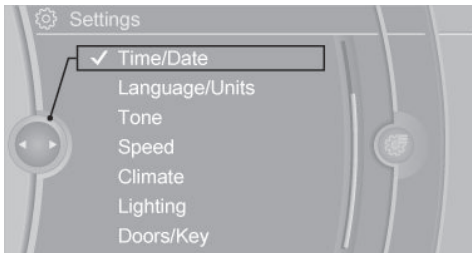

۵. کنترلر را تا زمانی که "Time" انتخاب شود بچرخانید. سپس کنترلر را فشار دهید.



- ممکن است لازم باشد که از حالت Input مناسب استفاده کنید. برای اطلاع از نحوه سوییچ کردن بین حروف، اعداد، و حروف کوچک و بزرگ به صفحه ۲۵ رجوع کنید.
- ◀ حروف را به همان صورتی که روی مانیتور نشان داده شده است، وارد نمایید.
  - ◀ همیشه حروف مرتبط را به صورتی وارد کنید که حروف از هم قابل تشخیص باشند. ورودی های قابل قبول، وابسته به زبان تنظیم شده اند. در جایی که نیاز به وارد کردن کاراکترهای خاص دارید، از کنترلر استفاده کنید.
  - ◀ برای پاک کردن یک کاراکتر، بر روی پد لمسی، دست خود را به سمت چپ بکشید.
  - ◀ برای وارد کردن فاصله (Space)، بر روی مرکز پد لمسی، دست خود را به سمت راست بکشید.
  - ◀ برای وارد کردن خط فاصله، در ناحیه بالایی پد لمسی، دست خود را به طرف راست بکشید.
  - ◀ برای وارد کردن خط زیرین، در ناحیه پایینی پد لمسی دست خود را به طرف راست بکشید.

### استفاده از نقشه تعاملی و اینترنت

از طریق پد لمسی، روی نقشه در سیستم مسیر یابی و سایت های اینترنتی حرکت کنید.

کارکرد ها	کنترل
حرکت روی نقشه یا سایت های اینترنتی.	با دست به سمت مورد نظر بکشید.
بزرگ کردن / کوچک کردن نقشه یا سایت های اینترنتی.	با دوانگشت نقشه را به بیرون یا داخل بکشید.
نمایش منو یا باز کردن لینک در اینترنت.	یک بار ضربه بزنید.

### تغییر دادن تنظیمات

شما می توانید تنظیمات مانیتور را از طریق پد لمسی تغییر دهید. متناسب با نحوه ی مورد نظر پد لمسی را به سمت چپ یا راست بکشید.



نماد	معنا
	یامک دریافت شد.
	سیم کارت را بررسی کنید.
	سیم کارت مسدود می باشد.
	سیم کارت موجود نیست.
	PIN خود را وارد نمایید.

### نمادهای سرگرمی

نماد	معنا
	پخش سی دی / دی وی دی.
	مجموعه موسیقی.
	پایگاه داده GRACENOTE.
	درگاه AUX-IN.
	رابط USB.
	رابط صوتی تلفن همراه.

### سایر نمادها

نماد	معنا
	دستورالعمل های صوتی خاموش می باشد.

## Split screen

### اطلاعات کلی

اطلاعات اضافه دیگر مانند اطلاعات کامپیوتر On-Board می تواند در سمت راست صفحه نمایش Split نشان داده شود. در تصویر صفحه نمایش تقسیم شده، که آن را اصطلاحاً صفحه نمایش Split می نامند، این اطلاعات حتی اگر شما منوی دیگری را باز کنید، آشکار باقی می ماند.

۶. کنترلر را برای تنظیم ساعت بچرخانید و کنترلر را فشار دهید.

۷. کنترلر را را برای تنظیم دقیقه بچرخانید و کنترلر را فشار دهید.

## اطلاعات وضعیت

### فیلد وضعیت

در گوشه بالای سمت راست، در قسمت فیلد وضعیت، اطلاعات زیر نمایش داده می شود:

- < زمان.
- < منبع سرگرمی فعلی.
- < خروجی صدا، روشن / خاموش.
- < قدرت دریافت شبکه تلفن همراه.
- < وضعیت تلفن.
- < دریافت وضعیت ترافیک.

### نماد های فیلد وضعیت

نمادها به صورت زیر گروه بندی شده است.

### نمادهای رادیو

نماد	معنا
	ایستگاه رادیویی HD دریافت می شود.
	رادیوی ماهواره ای روشن می باشد.

### نمادهای تلفن

نماد	معنا
	تماس دریافتی یا ارسالی.
	تماس از دست رفته.
	قدرت دریافت شبکه تلفن همراه.
	چشمک زدن نماد: جستجوی شبکه.
	شبکه تلفن همراه موجود نمی باشد.
	بلوتوث روشن می باشد.
	رومینگ فعال می باشد.

## روشن و خاموش کردن صفحه نمایش Split

روی مانیتور:

۱. دکمه را فشار دهید.



۲. "Split screen" را انتخاب نمایید.

## انتخاب نمایشگر

روی مانیتور:

۱. دکمه را فشار دهید.



۲. "Split screen"

۳. کنترلر را تا زمانی که "Split Screen" انتخاب می شود حرکت دهید.

۴. کنترلر را فشار دهید و یا "Split screen content" را انتخاب کنید.

۵. عبارت منوی مورد نظر را انتخاب کنید.

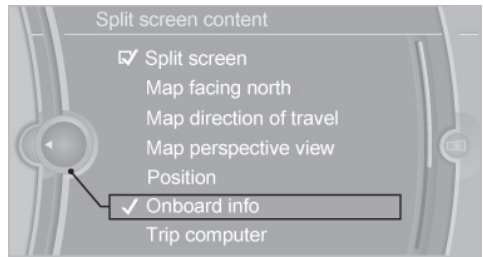

## دکمه های حافظه قابل برنامه ریزی

### اطلاعات کلی

کارکرد های iDrive می توانند بر روی دکمه های حافظه قابل برنامه ریزی، ذخیره شوند و مستقیماً برای انجام امور، فراخوانی شوند. برای مثال ایستگاه های رادیویی، نقاط مقصد مسیر یابی، شماره های تلفن و ورودی های منوها. تنظیمات برای پروفایلی که اخیراً استفاده شده است، ذخیره می شود.

## بدون سیستم مسیر یابی و تلفن

در این حالت تنها ایستگاه های رادیویی می توانند روی دکمه ها ذخیره شوند. به دفترچه ی راهنمای کاربر برای مسیر یابی، سرگرمی و ارتباطات رجوع کنید

## ذخیره ی یک عملکرد

۱. از طریق iDrive، کارکرد مورد نظر خود را انتخاب کنید.

۲. دکمه مورد نظر خود را فشار داده و نگهدارید



تا زمانی که سیگنال به صدا درآید.

## اجرای یک عملکرد

دکمه را فشار دهید.

کارکرد بدون درنگ شروع به کار خواهد کرد. این همانند آن است که به محض فشار دادن یک دکمه، شماره تلفن مورد نظر شماره گیری شود.

## نشان دادن منوی تخصیص دکمه ها

با انگشتان خود، دکمه ها را لمس کنید. توجه داشته باشید که برای لمس دکمه ها باید از پوشیدن دستکش یا استفاده از اشیاء دیگر خودداری شود.

منوی تخصیص دکمه ها در نوار بالایی مانیتور دیده خواهد شد.

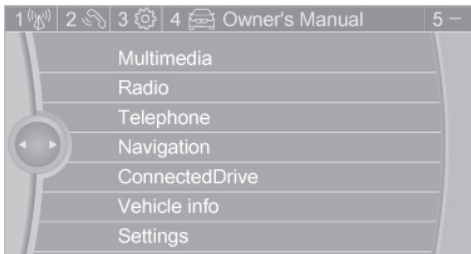

## حذف تنظیم برنامه برای دکمه ها

۱. دکمه های ۱ و ۸ را همزمان به مدت حدود ۵ ثانیه فشار دهید.

۲. "OK"

## حذف کردن اطلاعات شخصی در خودرو

### مفهوم

بر اساس نحوه استفاده شما از خودرو، اطلاعات و داده های شخصی مانند ایستگاه های رادیویی استفاده شده ذخیره می شود. این اطلاعات شخصی می تواند از طریق iDrive برای همیشه از حافظه خودرو پاک شود.

### اطلاعات کلی

با توجه به نوع تجهیزات، اطلاعات زیر می توانند حذف شوند:

- < تنظیمات پروفایل شخصی.
- < ایستگاه های رادیویی ثبت شده.
- < دکمه های دلخواه ثبت شده.
- < اطلاعات کامپیوتر و سفر.
- < مجموعه موسیقی.
- < مسیر بای. مثلا مقاصد ذخیره شده.
- < دفترچه تلفن.
- < داده های آنلاین. مثلا موارد دلخواه.
- < یادداشت های صوتی.
- < Login account
- < RemoteApp مربوط به گوشی های هوشمند.
- حذف همگی آنها می تواند تا ۳۰ دقیقه به طول بینجامد.

### الزامات عملکردی

اطلاعات تنها در زمان توقف و سکون می توانند حذف شوند.

## حذف کردن اطلاعات

برای حذف داده ها، به دستور العمل های روی مانیتور توجه کرده و آن ها را دنبال کنید.

۱. سوییچ خودرو را باز کنید.
۲. "Setting"
۳. "Option" را باز کنید.
۴. "Delete personal data"
۵. "Continue"
۶. "OK"

## وارد کردن حروف و اعداد

### اطلاعات کلی

روی صفحه نمایش:

۱. کنترلر را بچرخانید: حروف یا اعداد را انتخاب کنید.
۲. در صورت نیاز حروف یا اعداد اضافی را انتخاب کنید.
۳. "OK" تایید ورودی می باشد.

نماد	عملکرد
←	کنترلر را فشار دهید: حرف یا عدد حذف می شود.
←	کنترلر را برای مدت بیشتری فشار دهید: همه ی حروف و اعداد حذف می شوند.

### تغییر بین موارد، حروف و اعداد

بسته به منو، شما می توانید بین نوع بزرگ یا کوچک، حروف و اعداد، تغییر ایجاد کنید:

نماد	عملکرد
A <sup>B</sup> C	حروف را وارد کنید.
1@+	اعداد را وارد کنید.
abc یا	کنترلر را به سمت بالا فشار دهید.

### بدون سیستم مسیر یابی

@<sup>A</sup> A<sup>a</sup> a<sup>@</sup> نماد را انتخاب کنید.

## مقایسه ورودی

- وارد کردن نام ها و آدرس ها: با وارد کردن هر حرف انتخاب ها محدود می شود و حروف به صورت اتوماتیک اضافه می شوند. موارد ورودی با اطلاعات ذخیره شده مدام مقایسه می شوند.
- < هنگام وارد کردن حروف، تنها آندسته از حروف پیشنهاد می شوند که برای آنها اطلاعاتی موجود باشد.
  - < جستجوی هدف: نام محل ها تنها به زبانی که در مانیتور تعریف شده هستند، می تواند وارد شود.

## سیستم فرمان صوتی

### ویژگی ها و آپشن های خودرو

در این بخش همه استانداردها، ویژگی های خاص هر کشور و خصوصیات و آپشن هایی که در ورژن های مختلف ارائه شده است توضیح داده می شود. ویژگی هایی که با توجه به آپشن های انتخابی یا ورژن کشور ممکن است در خودروی شما وجود نداشته باشند نیز توضیح داده شده اند. این موضوع در مورد عملکردها و سیستمهای مربوط به ایمنی خودرو نیز صدق می کند. مقررات خاص هر کشور بایستی زمان استفاده از امکانات و سیستم ها مورد توجه قرار گیرد.

### مفهوم

- < اغلب عملکردهایی که روی مانیتور نشان داده می شود را می توان با فرمان های صوتی و از طریق سیستم فرمان صوتی، بکار گرفت. سیستم در زمان وارد کردن فرمان ها با دادن اعلان هایی از شما پشتیبانی می کند.
- < عملکردهایی که تنها در صورتیکه خودرو ساکن باشد قابل اجرا هستند نمی توانند از طریق سیستم فرمان صوتی مورد استفاده قرار گیرند.
- < سیستم از یک میکروفون ویژه که سمت راننده وجود دارد استفاده می کند.
- < «...» دستورات عمل های کلامی در دفترچه راهنمای مالکان برای استفاده به توسط سیستم فرمان صوتی.

### الزامات

زبانی را از طریق مانیتور تنظیم کنید که توسط سیستم فرمان صوتی پشتیبانی می شود تا بدین طریق فرمان های صوتی قابل تشخیص باشند. برای تنظیم زبان به صفحه ی ۹۳ رجوع کنید.

### استفاده از سیستم فرمان صوتی

#### آماده به کار کردن سیستم فرمان صوتی

۱. دکمه را روی فرمان فشار دهید. 
  ۲. برای دریافت سیگنال صبر کنید.
  ۳. دستور را بگویید.
- دستوری که توسط سیستم فرمان صوتی تشخیص داده می شود، اعلام می شود و بر روی صفحه امپر نمایش داده می شود.
- این علامت نشان دهنده ی آن است که سیستم فرمان صوتی آماده به کار می باشد. در صورتی که دستوری در دسترس نمی باشد، آن را از طریق iDrive اجرا کنید.

#### پایان دادن به سیستم فرمان صوتی

- به آرامی دکمه روی فرمان را فشار دهید و یا  را بگویید. **Cancel** را بگویید.

### دستور های قابل اجرا

اغلب بخش های منو بر روی صفحه نمایش را می توان به از طریق فرمان صوتی به اجرا گذاشت. دستورات صوتی قابل دسترس، بستگی به منویی دارد که در حال حاضر روی صفحه کنترل، نمایش داده می شوند. فرمان های کوتاه برای خیلی از عملکردها وجود دارد. شما می توانید لیستی مانند لیست تلفن را از طریق سیستم فرمان صوتی انتخاب کنید. بدین منظور آنها را با صدای بلند دقیقاً همانطور که در لیست مورد نظر نمایش داده می شوند، بخوانید.

### اعلام فرمان های صوتی موجود

سیستم میتواند گزینه های دستوری ممکن و قابل اجرا را به برای شما باز خوانی کند:

**«Voice commands»**

برای مثال اگر منوی "Setting" در حال نمایش باشد، دستوراتی مربوط به Setting بصورت بلند خوانده می شوند.

## تنظیمات گفتگوی صوتی

سیستم را در حالت استاندارد یا ورژن کوتاه قرار دهید. ورژن کوتاه دیالوگ صوتی، پیام های کوتاه را به صورت مخفف اجرا می کند.

۱. "Setting"
۲. "Language/Units"
۳. "Speech type"
۴. تنظیمات را انتخاب کنید.

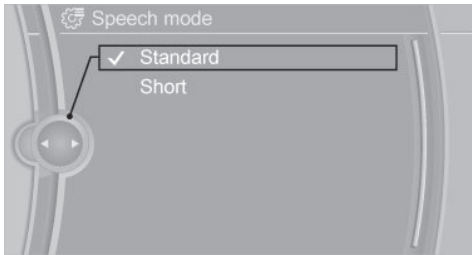

## تنظیم صدا

هنگام دادن یک دستورالعمل، دکمه ی صدا را تا رسیدن به صدای دلخواه بچرخانید.

- ◀ میزان صدا ثابت می ماند؛ حتی اگر میزان صدای منابع دیگر تغییر کند.
- ◀ میزان صدا برای پروفایل مورد استفاده ی فعلی ذخیره می شود.

## نکاتی در مورد درخواست اضطراری

برای یک درخواست اضطراری از سیستم فرمان صوتی استفاده نکنید. زبری و بمی صدا ممکن است در موقعیت های پر استرس تغییر کنند.

این می تواند باعث تاخیر غیر ضروری در برقراری ارتباطات تلفنی شود.

به جای آن از دکمه ی SOS که در کنار آینه ی وسط است استفاده کنید. رجوع به صفحه ۲۲۶.

## اجرای عملکردها با استفاده از فرمان های کوتاه

عملکردهای مختلف منوی اصلی را از طریق فرمان های کوتاه اجرایی کنید. این که کدام منو را انتخاب کرده باشید تقریباً تفاوتی ندارد. مثلاً «Vehicle status» برای مشاهده ی لیست فرمان های کوتاه برای سیستم فرمان صوتی، دفترچه راهنمای مسیر یابی، سرگرمی و ارتباطات را مشاهده نمایید.

## گفتگوی کمکی با سیستم فرمان صوتی

فراخوانی گفتگوی کمکی: «Help»

فرمان های بیشتر برای گفتگوی کمکی:

- ◀ «Help with examples» اطلاعاتی در مورد آپشن های عملیاتی موجود و مهم ترین فرمان ها برای آنها اعلام می کند.
- ◀ «Help with voice activation» اطلاعاتی در مورد اساس کارکرد سیستم فرمان صوتی اعلام میکند.

## یک مثال: باز کردن تنظیمات صدا

### از طریق منوی اصلی

دستور های بخش های منو، دقیقاً به همان صورتی که از طریق کنترلر انتخاب میشوند، بیان می شوند.

۱. در صورت نیاز خروجی صدای بخش Entertainment را روشن نمایید.
۲. دکمه روی فرمان را فشار دهید. 
۳. «Radio»
۴. «Tone»

### از طریق فرمان کوتاه

تنظیمات صدای دلخواه، از طریق فرمان کوتاه نیز می تواند انجام شود.

۱. در صورت نیاز خروجی صدای بخش Entertainment را روشن نمایید.
۲. دکمه روی فرمان را فشار دهید. 
۳. «Tone»

## شرایط محیطی

- ◀ دستورها، اعداد و حروف را به آرامی و شمرده شمرده و با بلندی صدای نرمال، بدون تاکید یا تکیه، و سرعت نرمال بیان کنید.
- ◀ همیشه دستورها را به زبان سیستم فرمان صوتی بیان کنید.
- ◀ درها، پنجره ها و شیشه سانروف را ببندید تا از تداخل صداها جلوگیری شود.
- ◀ هنگام صحبت کردن با سیستم، از ایجاد صداهاى دیگر بپرهیزید.

## دسترسی به راهنمای مالکان خودرو

### جستجو توسط تصویر

جستجو توسط تصویر اطلاعات و توصیفاتی را فراهم می آورد. این ویژگی زمانی که لغتی برای یک ویژگی در دست نیست، مفید می باشد.

### دسترسی به راهنمای مالکان خودرو

جستجو بر اساس اطلاعات و توضیحات با وارد نمودن بخش های انتخاب شده از فهرست انجام می پذیرد.

### انتخاب مولفه ها

۱. این دکمه را فشار دهید.
۲. کنترلر را بچرخانید: "Vehicle info" را باز کنید.
۳. کنترلر را فشار دهید.
۴. انتخاب بازه ی مورد نظر:

"Quick reference" <

"Search by picture" <

"Owner`s Manual" <

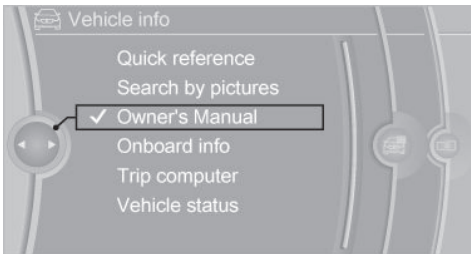

### ورق زدن در دسترسی به راهنمای مالکان خودرو

#### صفحه به صفحه توسط دسترسی لینک

کنترلر را تا زمانی که صفحه قبلی یا بعدی نمایش داده می شود بچرخانید

#### صفحه به صفحه بدون لینک دسترسی

صفحات را با پریدن از روی لینک ها ورق بزنید. علامتی را یکبار انتخاب کنید. حالا برای جستجو بین صفحه ها

### ویژگی ها و آپشن های خودرو

در این بخش همه استانداردها، ویژگی های خاص هر کشور و آپشن هایی که در ورژن های مختلف ارائه شده است توضیح داده می شود. ویژگی هایی که با توجه به آپشن های انتخابی یا ورژن کشور ممکن است در خودروی شما وجود نداشته باشند نیز توضیح داده شده اند. این موضوع در مورد عملکردها و سیستمهای مربوط به ایمنی خودرو نیز صدق می کند. مقررات خاص هر کشور بایستی هنگام استفاده از امکانات و سیستم ها مورد توجه قرار گیرد.

### دسترسی به راهنمای یکپارچه مالکان خودرو

دسترسی به راهنمای یکپارچه ی خودروی مالکین، می تواند روی مانیتور نمایش داده شود. این دسترسی به طور ویژه، آپشن ها و عملکردهای موجود در خودرو را توضیح می دهد.

### بخش های دسترسی به راهنمای مالکان خودرو

دسترسی به یکپارچه راهنمای مالکان خودرو از سه بخش تشکیل شده که سطوح مختلف اطلاعاتی یا دسترسی های ممکن را ارائه می دهند.

#### راهنمای مرجع فوری

راهنمای مرجع فوری اطلاعات مورد نیاز در زمینه نحوه کار با خودرو، نحوه کار با قابلیت های اصلی خودرو و همچنین اقدامات ضروری در هنگام خرابی خودرو را در اختیار مالک قرار می دهد. این اطلاعات در زمان رانندگی نیز قابل نمایش و دسترسی است.

#### راهنمای مرجع سریع

راهنمای مرجع سریع یا Reference Guide Quick در مورد چگونگی بکارگیری خودرو، چگونگی استفاده از عملکردهای اساسی خودرو و یا در خصوص اقدامات لازم در صورت بروز خرابی، اطلاعاتی را ارائه می دهد. این اطلاعات در هنگام رانندگی نیز قابل نمایش می باشد.



به سادگی کنترلر را فشار دهید.

حرکت به عقب



حرکت به جلو



برای رفتن دائمی به آخرین عملکرد نمایش داده شده، و Owner`s Manual گام های ۴ و ۵ را تکرار کنید. هر بار نمایشگر صفحه جدیدی را باز می کند.

## دکمه های حافظه ی قابل برنامه ریزی

### اطلاعات عمومی

دفترچه راهنمای مالکان خودرو می تواند بر روی دکمه های حافظه قابل برنامه ریزی، ذخیره شود، و به طور مستقیم فراخوانی و اجرا شود.

### ذخیره کردن

۱. "Owner`s Manual" را از طریق iDrive انتخاب کنید.
۲. دکمه انتخاب شده را بیش از ۲ ثانیه نگه دارید.

### اجرا کردن

۱. دکمه مورد نظر را فشار دهید.
۲. دفترچه راهنمای مالکان خودرو فوراً نمایش داده می شود.

## دفترچه ی راهنمای مالکان خودرو برای عملکرد

### انتخاب شده ی موقتی

شما می توانید اطلاعات مربوطه را مستقیماً باز کنید.

### باز کردن از طریق iDrive

برای رفتن مستقیم از اپلیکیشن روی مانیتور به منوی Options:

۱. این دکمه را فشار دهید یا کنترلر را آنقدر به سمت راست حرکت دهید تا منوی "Options" نمایش داده شود.
۲. "Display Owner`s Manual"

### باز کردن، زمانی که یک پیام Check Control

#### نمایش داده می شود

مستقیماً از پیام Check Control روی مانیتور:

"Display Owner`s Manual"

## تغییر بین یک عملکرد و دفترچه ی راهنمای

### مالکان خودرو

برای رفتن از یک کارکرد مثل رادیو، به Owner`s Manual

بر روی مانیتور و رفتن بین دو صفحه ی نمایش:

۱. این دکمه را فشار دهید یا کنترلر را آنقدر به سمت راست بطور مکرر حرکت دهید تا منوی "Options" نمایش داده شود.

"Display Owner`s Manual"

۲. صفحه ی مورد نظر را در Owner`s Manual انتخاب کنید.

۴. این دکمه را دوباره فشار دهید تا به آخرین کارکردی که نمایش داده شده است بازگردید.

۵. این دکمه را برای بازگشت به آخرین صفحه ای که از Owner`s Manual نمایش داده شده

است فشار دهید.





## کنترل ها

این بخش به منظور فراهم آوردن اطلاعاتی که به شما کنترل کاملی از خودرویتان می دهد، ایجاد شده است. همه ی ویژگی ها و تجهیزات جانبی ای که برای رانندگی و ایمنی و رفاه شما مفید می باشد در این بخش توصیف شده اند.

## بازکردن و بستن

### ویژگی‌ها و آپشن‌های خودرو

در این بخش همه استانداردها، ویژگی‌های خاص هر کشور و آپشن‌هایی که در ورژن‌های مختلف ارائه شده است توضیح داده می‌شود. ویژگی‌هایی که با توجه به آپشن‌های انتخابی یا ورژن کشور ممکن است در خودروی شما وجود نداشته باشند نیز توضیح داده شده‌اند. این موضوع در مورد عملکردها و سیستم‌های مربوط به ایمنی خودرو نیز صدق می‌کند. مقررات خاص هر کشور بایستی زمان استفاده از امکانات و سیستم‌ها مورد توجه قرار گیرد.

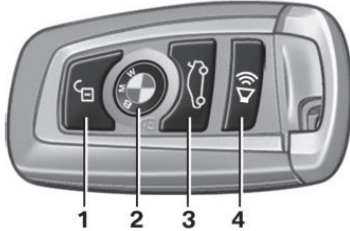

- ۱ باز کردن
  - ۲ قفل کردن
  - ۳ باز کردن صندوق عقب
  - ۴ فشردن مختصر: ویژگی تاخیر چراغ‌های جلو فعال می‌گردد
- در صورتی که فشار دهید و نگه دارید: Panic Mode (حالت خطر) فعال می‌شود

### ریموت کنترل/کلید

#### اطلاعات کلی

خودرو دارای دو عدد ریموت کنترل به همراه کلید یکپارچه است. هر کدام از کنترل‌های ریموت دارای یک باتری قابل جایگزینی می‌باشد. شما باید بسته به آپشن‌های انتخابی و مختص به هر کشور، عملکردهای کلید آن را تنظیم کنید. برای تنظیمات به صفحه ۴۵ رجوع کنید. خودرو اطلاعات شخصی را برای هر ریموت کنترل ذخیره می‌کند. بخش پروفایل شخصی، رجوع به صفحه ۳۵. ریموت کنترل‌ها اطلاعات مربوط به سرویس و نگهداری را در خود ذخیره می‌کنند بخش اطلاعات سرویس در ریموت کنترل، رجوع به صفحه ۲۱۱.

#### کلید یکپارچه

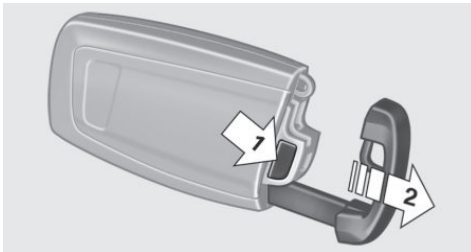

- دکمه را فشار دهید، فلش ۱ و کلید را خارج کنید، فلش ۲. کلید یکپارچه همراه ریموت برای قفل‌های زیر است:
- ◀ درب راننده.
  - ◀ جعبه داشبورد سمت سرنشین جلو.

در صورت باز کردن سویچ و یا روشن کردن موتور یک پیام در صورت باز کردن سویچ و یا روشن کردن موتور یک پیام **Check Control** نمایش داده می‌شود.

## روشن کردن موتور با تشخیص اضطراری ریموت کنترل

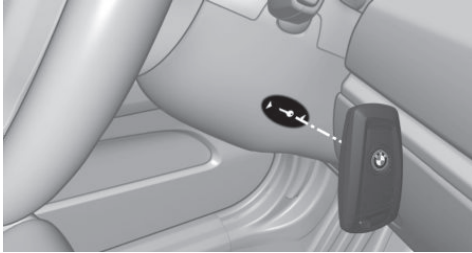

گیربکس استپترونیک: در صورت ظاهر شدن یک پیام **Check Control**، ریموت کنترل را همانطور که در شکل نشان داده شده است در مقابل محل نشان داده شده روی ستون فرمان نگه دارید و ضمن فشار دادن پدال ترمز، دکمه **Start/Stop** را برای مدت ۱۰ ثانیه فشار دهید. در صورتی که ریموت کنترل شناخته نشد: ارتفاع ریموت کنترل را به آرامی تغییر دهید و روند را دوباره تکرار کنید.

## پروفایل شخصی

### مفهوم

پروفایل شخصی شامل سه پروفایل است که تنظیمات شخصی برای هر کدام قابل ذخیره سازی است. هر ریموت کنترل یکی از این پروفایل‌ها را به خود اختصاص می‌دهد. اگر با استفاده از یک ریموت کنترل، خودرو باز شود پروفایل اختصاص داده شده به آن فعال می‌شود. همه تنظیمات ذخیره شده در پروفایل به صورت اتوماتیک اعمال می‌شوند. اگر چند راننده از ریموت کنترل خود استفاده کنند، خودرو تنظیمات شخصی خود آنها را هنگام باز کردن خودرو، اعمال می‌کند. در ضمن هنگامی که خودرو در یک زمان مشخص توسط یک فرد با ریموت کنترل متفاوت مورد استفاده قرار گیرد، این تنظیمات جدید، ذخیره می‌شوند. تغییرات ایجاد شده در تنظیمات به صورت خودکار در پروفایل شخصی ذخیره می‌شوند.

## تعویض باتری

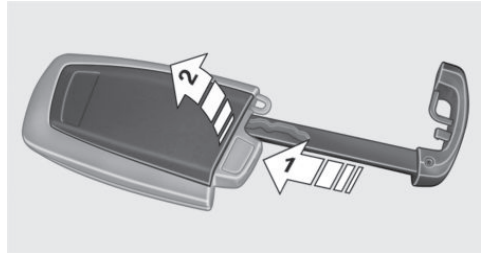

۱. کلید یکپارچه راه از ریموت کنترل بیرون بکشید.
  ۲. زبانه در پوش پشت ریموت را به وسیله کلید فشار دهید، فلش ۱.
  ۳. درب روی محفظه باتری را بردارید، فلش ۲.
  ۴. یک باتری از نوع مشابه را به طوری که قسمت مثبت آن به طرف بالا باشد جایگذاری کنید.
  ۵. درب محفظه را فشار داده و ببندید.
- باتری استفاده شده را به یک مرکز بازیافت یا مرکز مجاز خدماتی تحویل دهید.



## ریموت کنترل‌های جدید

ریموت کنترل جدید در مراکز سرویس دهی قابل دسترس می‌باشد.

## ریموت کنترل‌های گم شده

کنترل‌های ریموت گم شده توسط مراکز سرویس دهی غیر فعال می‌شوند.

## تشخیص اضطراری ریموت کنترل

در مواردی مانند شرایط زیر می‌توان سویچ و یا موتور را روشن کرد:

- < مداخله در ارتباط رادیویی ریموت کنترل توسط منابع خارجی مانند دکل‌های رادیویی.
- < باتری ریموت کنترل خالی شده باشد.
- < مداخله در ارتباط رادیویی توسط تلفن‌های همراه نزدیک ریموت کنترل.
- < مداخله در ارتباط رادیویی توسط شارژر در هنگام شارژ کردن مواردی مانند تلفن‌های همراه در خودرو.

- ◀ پروفایل فراخوانی شده، مختص به ریموت کنترلی است که در حال حاضر از آن استفاده می شود.
- ◀ در صورتی که پروفایل قبلا به ریموت کنترول دیگری تخصیص پیدا کرده باشد، این پروفایل به هر دو ریموت کنترول اختصاص پیدا می کند. از این پس دیگر تفاوتی بین تنظیمات این دو ریموت کنترول وجود ندارد.

### تغییر نام پروفایل

به منظور جلوگیری از آشفتگی بین پروفایل ها، یک نام شخصی می تواند به هر پروفایلی اختصاص یابد.

۱. "Settings"
۲. "Profiles"
۳. "Options"
۴. "Rename current profile"

### ریست کردن پروفایل

تنظیمات پروفایل فعال به مقادیر پیش فرض (Default) بازگردانده می شوند.

۱. "Settings"
۲. "Profiles"
۳. "Options"
۴. "Reset current profile"

### Export کردن اطلاعات پروفایل

بیشتر تنظیمات پروفایل فعال را می توان Export کرد. Export اطلاعات پروفایل به منظور حفظ و بازیابی تنظیمات شخصی به هنگام تحویل خودرو به یک تعمیرگاه می تواند مفید باشد. برای مثال، همچنین می توان پروفایل ها را به خودروی دیگری که مجهز به سیستم پروفایل شخصی می باشد منتقل کرد.

آپشن های Export به قرار زیر، فراهم می باشند:

- ◀ از طریق BMW آنلاین.
  - ◀ از طریق پورت USB به یک فلش USB.
- فایل های سیستمی مشهور و پرکاربرد (پسوند های مشهور)، برای USB قابل پشتیبانی می باشند. فرمت های توصیه شده برای Export کردن اطلاعات پروفایل ها، FAT32 و exFAT می باشند.

در مجموع سه پروفایل شخصی و یک پروفایل مهمان می توان ایجاد کرد.

### تنظیم کردن

تنظیمات برای سیستم ها و عملکردهای زیر در پروفایل فعال ذخیره می شوند. دامنه ی تنظیمات قابل ذخیره، به کشور و تجهیزات بستگی دارد.

- ◀ بازکردن و بستن.
- ◀ چراغ ها.
- ◀ تهویه مطبوع.
- ◀ رادیو.
- ◀ صفحه آمپر.
- ◀ دکمه های حافظه قابل برنامه ریزی.
- ◀ صدا، Tone.
- ◀ صفحه نمایش.
- ◀ سیستم مسیر یابی.
- ◀ کنترل فاصله پارک PDC.
- ◀ دوربین دید عقب.
- ◀ دید کنار خودرو.
- ◀ Head-up Display
- ◀ کنترل دینامیکی رانندگی.
- ◀ موقعیت صدنلی راننده، موقعیت آینه بغل و موقعیت فرمان.
- ◀ کروز کنترول.
- ◀ ایمنی هوشمند.
- ◀ تشخیص فعال نقطه کور.

### مدیریت پروفایل

### باز کردن پروفایل

بدون در نظر گرفتن ریموت کنترول در حال استفاده، پروفایل متفاوتی ممکن است فعال باشد.

۱. "Settings"
۲. "Profiles"
۳. یک پروفایل را انتخاب کنید.
- ◀ همه تنظیمات ذخیره شده در پروفایل فراخوانده شده، به صورت خودکار اعمال می شوند.



بر روی مانیتور:

۱. "Settings"
۲. "Profiles"
۳. "Options"
۴. "Display user list at startup"

## استفاده از ریموت کنترل

### توجه



ریموت کنترل را با خود ببرید.

افراد یا حیواناتی که بی مراقب در خودروی پارک شده حضور دارند، می توانند خودرو را از داخل قفل کنند. همیشه ریموت کنترل را هنگام ترک خودرو با خود ببرید تا بتوانید از بیرون، خودرو را باز کنید. ▶

### باز کردن



این دکمه را بر روی ریموت کنترل فشار دهید.

- ◀ همه درب ها، صندوق عقب و درب باک سوخت باز می شوند.
- ◀ چراغ های داخلی و چراغ های خوشامدگویی فعال می شوند. در صورتی که چراغ های داخلی به صورت دستی خاموش شده باشند این قابلیت اجرا نمی شود.
- ◀ چراغ های خوشامدگویی، در صورت فعال بودن روشن می شوند.
- ◀ آینه های بغل که توسط بستن راحت بسته شده باشند باز می شوند.
- شما می توانید نحوه ی باز شدن خود رو را تنظیم کنید. برای تنظیمات به صفحه ی ۴۵ رجوع کنید.
- سیستم هشدار غیرفعال است. رجوع به صفحه ۴۶.

### باز شدن راحت



این دکمه را بر روی ریموت کنترل پس از باز شدن

قفل ها فشار داده و نگه دارید.

پنجره ها و سانروف مادامی که دکمه روی ریموت کنترل فشار داده شود باز می شوند.

فرمت های دیگر Export اطلاعات را پشتیبانی نمی کنند.

بر روی مانیتور:

۱. "Settings"
۲. "Profiles"
۳. "Export profile"
۴. BMW Online: "BMW Online"
- رابط "USB device":USB

## Import کردن اطلاعات پروفایل

پروفایل هایی که توسط BMW آنلاین Export شده است، می توانند توسط همان BMW آنلاین، بازخوانی یا Import شوند. پروفایل هایی که روی USB ذخیره شده اند می توانند از طریق رابط Import، USB شوند. تنظیمات Import شده، جایگزین تنظیمات فعلی خواهند شد.

بر روی مانیتور:

۱. "Settings"
۲. "Profiles"
۳. "Import profile"
۴. BMW Online: "BMW Online"
- رابط "USB device":USB

## استفاده از پروفایل مهمان

پروفایل مهمان برای تنظیماتی است که در هیچ کدام از سه پروفایل شخصی دیگر، ذخیره نشده است. این امکان برای آن دسته از افرادی که به صورت موقتی از خودرو استفاده می کنند و دارای پروفایل شخصی نمی باشند، سودمند خواهد بود.

بر روی مانیتور:

۱. "Settings"
۲. "Profiles"
۳. "Guest"

پروفایل مهمان قابلیت تغییر نام ندارد و به ریموت کنترل فعلی تخصیص داده نمی شود.

## نمایش لیست پروفایل در زمان استارت

در زمان استارت، لیست پروفایل می تواند به منظور انتخاب پروفایل مورد نظر، نمایش داده شود.

## قفل کردن

قفل کردن از بیرون 

خودرو را در حالی که افرادی درون آن هستند از بیرون قفل نکنید چرا که خودرو از داخل بدون داشتن اطلاعات خاص، باز نمی‌شود. ▶

درب راننده بایستی بسته باشد.

این دکمه را بر روی ریموت کنترل فشار دهید. 

همه ی درب ها، درب صندوق عقب و درب باک قفل می‌شوند. سیستم هشدار (رجوع به صفحه ۴۶) فعال می‌شود.

## فعال کردن چراغ های داخلی و چراغ خوشامدگویی

این دکمه را بر روی ریموت کنترل زمانی که خودرو قفل می‌باشد فشار دهید. 

این قابلیت، در صورتی که چراغ های داخلی به صورت دستی خاموش شده باشند اجرا نمی‌شود.

بعد از اینکه خودرو قفل شد، اگر پس از گذشت کمتر از ۱۰ ثانیه دکمه دوباره فشار داده شود، سنسور هشدار شیب و سنسور داخلی حرکت (رجوع به صفحه ۴۷) خاموش می‌شوند. بعد از قفل کردن خودرو ۱۰ ثانیه صبر نموده، سپس دکمه را فشار دهید.

## حالت خطر

در صورتی که شما در موقعیت خطرناکی قرار دارید، می‌توانید سیستم هشداردهنده را فعال نمایید.

دکمه ریموت کنترل را حداقل برای ۳ ثانیه فشار دهید. 

برای غیرفعال کردن هشدار، می‌توانید هر دکمه ای را فشار دهید.

## باز کردن صندوق عقب

عملکرد خودکار صندوق عقب:

محورهای درب صندوق عقب، به عقب و بالا حرکت می‌کنند. قبل از باز شدن درب، از نبود موانع اطینان حاصل کنید. در غیر این صورت ممکن است خسارت ایجاد شود. ▶ 

دکمه روی ریموت کنترل را حدود ۱ ثانیه فشار دهید. 

صرف نظر از اینکه خودرو قبلاً قفل یا باز بوده است، درب صندوق عقب باز خواهد شد.

با عملکرد خودکار درب صندوق: درب صندوق بسته شده به صورت خودکار باز می‌گردد

وابسته به ویژگی های خودرو و ورژن خاص هر کشور، امکان باز شدن درب وجود دارد. برای ایجاد تنظیمات به صفحه ۴۵ رجوع شود.

اگر درب ها قفل باشند، درب صندوق عقب به محض بسته شدن دوباره قفل می‌شود.

ریموت کنترل را در صندوق عقب قرار ندهید. 

ریموت کنترل را با خود ببرید و آن را در صندوق عقب جا نگذارید. در غیر این صورت هنگامی که درب صندوق عقب بسته شود، ریموت کنترل درون خودرو می‌ماند. ▶

لبه های اجسام را ببوشانید. 

اجسام تیز و یا اجسامی که دارای لبه می باشند می‌توانند در حین رانندگی با شیشه عقب برخورد کرده و به مدار گرمکن شیشه عقب صدمه بزنند. لبه های اجسام را ببوشانید. ▶

## فعال کردن ویژگی تاخیر چراغ های جلو

به آرامی دکمه روی ریموت کنترل را فشار دهید. 

مدت زمان را می‌توان در مانیتور تنظیم کرد.

## اختلال در عملکرد

ریموت کنترل خودرو می‌تواند تحت شرایط زیر دچار اختلال در عملکرد باشد:

- ◀ اگر باتری ریموت کنترل شارژ نداشته باشد. باتری را تعویض کنید (رجوع به صفحه ۳۵).
- ◀ بروز تداخل در ارتباط رادیویی ناشی از دکل های مخابراتی یا سایر تجهیزات با توان انتقال بالا.
- ◀ نگهداری ریموت کنترل در کنار اجسام فلزی.
- ◀ تداخل در ارتباط رادیویی ناشی از مجاورت مستقیم با تلفن های همراه یا وسایل الکترونیکی دیگر.



## بدون ریموت کنترل

ریموت کنترل را به همراه اجسام فلزی یا وسایل الکترونیکی جایجا نکنید.

در صورت تداخل رادیویی، خودرو می‌تواند از بیرون و بدون استفاده از ریموت کنترل، قفل یا باز شود. (رجوع به صفحه ۳۹).

### از بیرون خودرو

قفل کردن از بیرون 

زمانی که سرنشین‌ها درون خودرو هستند، خودرو را از بیرون قفل نکنید؛ زیرا بدون داشتن اطلاعات خاص، قفل خودرو از درون باز نمی‌شود. ►

قبل از کشیدن دستگیره ی درب، کلید را از آن خارج کنید. 

قبل از کشیدن دستگیره ی خارجی درب، کلید را از آن خارج کنید تا به رنگ و کلید آسیبی وارد نشود. ►

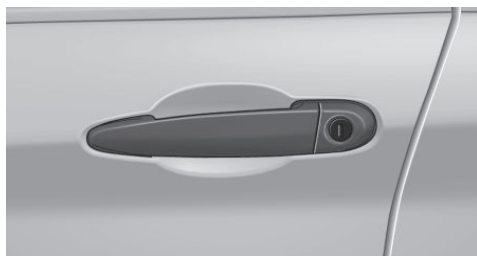

با استفاده از کلید یکپارچه، از طریق قفل درب می‌توانید درب راننده را باز یا قفل کنید. رجوع به صفحه ی ۳۴. باز شدن یا قفل شدن بقیه ی درب‌ها باید از داخل صورت گیرد.

### سیستم هشدار

در صورت قفل کردن خودرو توسط کلید یکپارچه، سیستم هشدار فعال نمی‌شود.

اگر خودرو از طریق قفل درب باز شود، سیستم هشدار هنگام باز شدن درب به صدا در می‌آید.

به منظور پایان دادن به این هشدار، درب را توسط ریموت کنترل باز کنید ویا سوییچ را باز کنید. در صورت نیاز با استفاده از تشخیص اضطراری ریموت کنترل به صفحه ی ۳۵ رجوع کنید.

## از داخل

## باز کردن و قفل کردن



از طریق دکمه‌های سیستم قفل مرکزی.

با فشار دادن این دکمه زمانی که درها بسته باشد، خودرو قفل می‌شود



با فشار دادن این دکمه، خودرو باز می‌شود.



با قفل کردن، خودرو در برابر سرقت ایمن نمی‌شود.

درب باک بنزین باز باقی می‌ماند.

در صورت بروز یک تصادف شدید درب‌های خودرو به صورت خودکار باز می‌شود. سیستم هشدار خطر و چراغ‌های داخلی روشن می‌شوند.

## باز کردن قفل

دکمه سیستم قفل مرکزی را برای باز شدن درب‌ها فشار دهید و سپس دستگیره‌ای درب داخلی را بکشید.



برای باز کردن از روی دربی که باید باز شود: دستگیره‌ی درب داخلی را دو بار بکشید. بار اول قفل را باز می‌کند و بار دوم درب را باز می‌کند. بقیه‌ی درب‌ها قفل باقی می‌مانند.

## صندوق عقب

## باز کردن

محوره‌های درب صندوق عقب، به عقب و بالا حرکت می‌کنند. قبل از باز شدن درب، از نبود مانع مطمئن شوید.

## باز کردن از بیرون

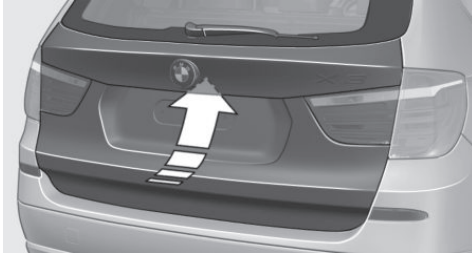

دکمه کنار صندوق عقب را فشار دهید.

دکمه روی ریموت کنترل را حدود ۱ ثانیه فشار دهید.



بسته به تنظیمات، درب‌ها نیز باز می‌شوند. برای باز کردن با ریموت کنترل به صفحه‌ی ۳۸ رجوع کنید. درب صندوق عقب باز می‌شود و به سمت بالا حرکت می‌کند.

## بستن

## توجه

مسیر بسته شدن را از موانع خالی کنید



مطمئن شوید که مسیر بسته شدن درب صندوق عقب خالی از مانع می‌باشد. در غیر اینصورت خطر آسیب وجود دارد.





ریموت کنترل را در قسمت صندوق عقب قرار ندهید. ریموت کنترل را با خود ببرید و آن را در قسمت حمل بار جا نگذارید. در غیر اینصورت هنگامی که درب صندوق عقب بسته شود، ریموت کنترل درون خودرو می‌ماند.



لبه‌های اجسام را بپوشانید  
اجسام تیز و یا اجسامی که دارای لبه‌ی تیز می‌باشند می‌توانند در حین رانندگی با شیشه‌ی عقب برخورد کرده و به مدار گرمکن شیشه‌ی عقب صدمه بزنند. لبه‌های اجسام را بپوشانید.

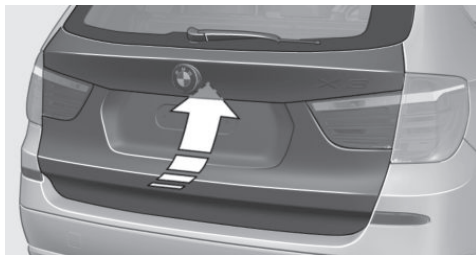





- ◀ دکمه روی قسمت بیرونی صندوق عقب را فشار دهید.
- ◀ دکمه روی ریموت را کنترل برای حدود ۱ ثانیه فشار دهید 
- بسته به تنظیم، درب‌ها نیز باز می‌شوند. برای باز کردن با ریموت کنترل به صفحه ی ۳۸ رجوع کنید.
- ◀ دکمه تعبیه شده بر روی درب سمت راننده را فشار دهید. 

در صورت ثابت بودن خودرو، درب صندوق عقب به اندازه ی ارتفاع تنظیم شده باز می‌شود.

در موارد زیر روند باز شدن متوقف می‌شود:

- ◀ فشار دادن دوباره ی یک دکمه.
- ◀ استارت زدن موتور خودرو.
- ◀ با شروع حرکت خودرو.
- ◀ با فشار دادن دکمه ی داخل درب صندوق عقب.

### بستن درب

- ◀ مسیر بسته شدن درب را آزاد بگذارید  از آزاد بودن مسیر بسته شدن درب اطمینان حاصل کنید. در غیر این صورت ممکن است خسارت ایجاد شود. ►
- ◀ بر بسته شدن درب نظارت کنید.  برای اطمینان از اینکه کسی در صندوق محبوس نشود، بر روند بسته شدن درب نظارت کنید. ►
- ◀ ریموت کنترل را در قسمت صندوق عقب قرار ندهید.  ریموت کنترل را با خود ببرید و آن را در قسمت صندوق عقب جا نگذارید. در غیر اینصورت هنگامی که درب صندوق عقب بسته شود، ریموت کنترل درون خودرو می‌ماند. ►

### بستن



دستگیره ی داخلی صندوق عقب می‌تواند برای پایین کشیدن درب صندوق عقب مورد استفاده قرار گیرد.

### عملکرد خودکارصندوق عقب

#### تنظیم ارتفاع باز شدن

شما می‌توانید میزان باز شدن درب صندوق عقب را تنظیم کنید.

تنظیم میزان ارتفاع باز شدن 

هنگام تنظیم ارتفاع باز شدن، از آزاد بودن فضای بالای صندوق به اندازه ی حداقل ۱۰ سانتیمتر اطمینان حاصل کنید. در غیر این صورت اگر نحوه بارگذاری تغییر کند، ارتفاع سقف برای درب صندوق عقب در حالت باز شده کافی نمی‌باشد. ►

۱. "Settings"

۲. "Tailgate"

۳. کنترلر را تا بدست آمدن میزان ارتفاع دلخواه بچرخانید.

### باز کردن

- ◀ به ارتفاع باز شدن صندوق عقب توجه نمایید. محوره‌ای  درب صندوق عقب به عقب و بالا حرکت می‌کند. قبل از باز شدن درب، از نبود مانع اطمینان حاصل کنید. در غیر این صورت ممکن است خسارت ایجاد شود.
- میزان ارتفاع باز شدن درب صندوق عقب را مطابق موقعیت موجود، تنظیم کنید. ►

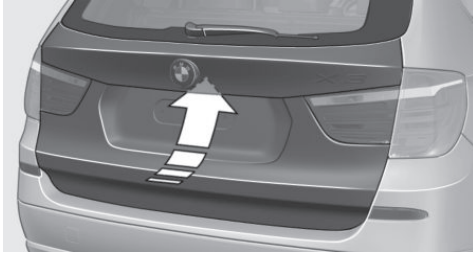

◀ دکمه روی قسمت بیرونی صندوق عقب را فشار دهید.  
در صورت فشار دادن دوباره دکمه، حرکت متوقف می‌شود.  
◀ دکمه موجود در درب سمت راننده را بکشید و نگه دارید. رها کردن این دکمه موجب متوقف شدن حرکت پنجره/سقف می‌شود.  
برای اجرای این کارکرد، ریموت کنترل بایستی درون خودرو باشد.

یک علامت صوتی به صدا در می‌آید و صندوق عقب بسته می‌شود.

در موارد زیر عملیات بسته شدن متوقف می‌شود:

- ◀ زمان روشن کردن موتور.
- ◀ خودرو با تکان روشن شود.

### عملیات دستی

◀ در صورت گیر کردن، درب صندوق عقب را به صورت دستی جابجا نکنید.

در صورت گیر کردن، درب صندوق عقب را به صورت دستی جابجا نکنید چرا که در غیر این صورت ممکن است درب صندوق عقب دچار صدمه شود.

با مرکز سرویس دهی خود تماس بگیرید. ▶

در صورت یک نقص الکتریکی، درب باز شده صندوق عقب را به صورت دستی و به آرامی حرکت دهید.

### دسترسی راحت

#### مفهوم

خودرو بدون فعال کردن ریموت کنترل قابل دسترسی می‌باشد. همه آنچه باید انجام دهید همراه داشتن ریموت کنترل مثلاً در جیب شلوارتان است.

⚠ لبه‌های اجسام را بپوشانید

اجسام تیز و یا اجسامی که دارای لبه می‌باشند می‌توانند در حین رانندگی با شیشه عقب برخورد کرده و به مدار گرمکن شیشه عقب صدمه بزنند. لبه‌های اجسام را بپوشانید. ▶

بدون دسترسی راحت:

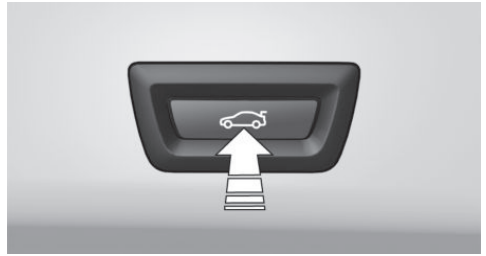

◀ دکمه‌ی درون صندوق عقب را فشار دهید.  
با دسترسی راحت:

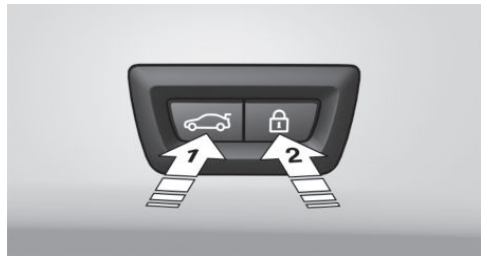

◀ دکمه‌ی درون درب صندوق عقب را فشار دهید. (فلش ۱).  
اگر دکمه را دوباره فشار دهید حرکت متوقف خواهد شد.

◀ دکمه را فشار دهید (فلش ۲)  
بعد از بسته شدن درب صندوق عقب، خودرو قفل می‌شود. بدین منظور درب سمت راننده بایستی قفل باشد و ریموت کنترل بیرون از خودرو و خارج از قسمت صندوق عقب آن باشد.  
در صورت فشار دادن دوباره دکمه، حرکت متوقف می‌شود.

### قفل کردن

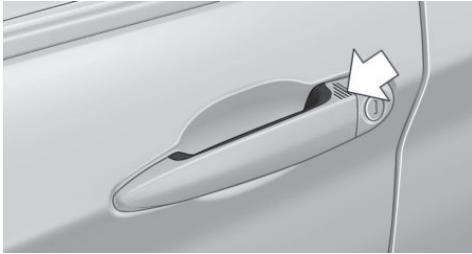

سطح شیار دار روی دستگیره درب راننده یا سرنشین جلو را توسط انگشت خود برای مدت حدود ۱ ثانیه بدون گرفتن و نگه داشتن آن لمس کنید (مطابق فلش).

این امر مطابق فشار دادن دکمه روی ریموت کنترل می باشد. 

برای ذخیره ی باتری، از خاموش بودن سیستم های الکترونیکی، بسته بودن سوئیچ یا مصرف کننده های انرژی، قبل از قفل کردن خودرو اطمینان حاصل کنید.

### بستن راحت

نظارت بر بسته شدن 

هنگام بسته شدن، جهت باقی نماندن افراد در خودرو،

نظارت لازم را داشته باشید. ▶

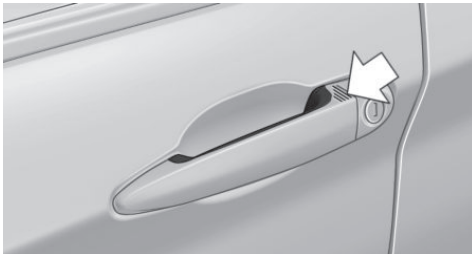

سطح شیاردار روی دستگیره درب راننده یا سرنشین جلو را توسط انگشت خود لمس کنید و بدون کشیدن دستگیره، همانجا نگه دارید (مطابق فلش).

این امر مطابق فشار دادن و نگه داشتن دکمه  روی ریموت کنترل، عمل میکند.

خودرو زمانی که ریموت کنترل در مجاورت و یا درون آن قرار دارد به صورت خودکار آن را تشخیص می دهد.

دسترسی راحت عملکردهای زیر را پشتیبانی می کند:

◀ باز کردن / قفل کردن خودرو.

◀ بستن راحت.

◀ باز کردن درب صندوق عقب به صورت مجزا.

◀ باز کردن / بستن درب صندوق عقب با فعالسازی بدون تماس.

◀ روشن کردن موتور.

### الزامات اجرایی

◀ منبعی خارجی که بتواند تداخل ایجاد کند در مجاورت وجود نداشته باشد.

◀ برای قفل کردن خودرو، ریموت کنترل بایستی خارج از آن قرار داشته باشد.

◀ قفل کردن و باز کردن بعدی تا حدود ۲ ثانیه ممکن نیست.

◀ موتور خودرو تنها در صورت قرار داشتن ریموت کنترل در خودرو، روشن می شود.

### باز کردن

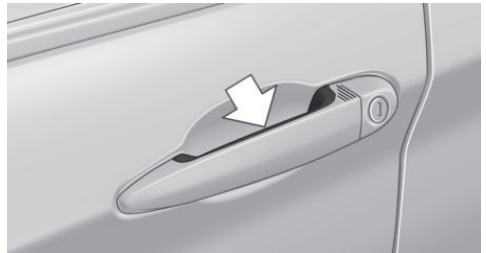

دستگیره ی درب راننده یا درب سرنشین جلو را بگیرید (فلش). این امر مانند فشار دادن دکمه روی ریموت کنترل می باشد. 



علاوه بر قفل شدن، پنجره‌ها و سانروف و آیینه‌های بغل بسته می‌شوند.

### باز کردن جداگانه درب صندوق عقب

دکمه روی قسمت بیرونی صندوق عقب را فشار دهید.

این امر مطابق فشار دادن دکمه روی ریموت کنترل می‌باشد.



وضیعت درب‌ها تغییر نمی‌کند.

به ارتفاع باز شدن صندوق عقب توجه نمایید.



محورهای درب صندوق عقب به عقب و بالا حرکت

می‌کنند. قبل از باز شدن درب، از نبود مانع اطمینان حاصل کنید.

در غیر این صورت ممکن است خسارت ایجاد شود. ▶

ریموت کنترل را در قسمت صندوق عقب قرار ندهید.



ریموت کنترل را با خود ببرید و آن را در قسمت صندوق

عقب جا نگذارید. در غیر اینصورت هنگامی که درب صندوق

عقب بسته شود، ریموت کنترل درون خودرو می‌ماند. ▶

### باز کردن

حرکت پا را همانطور که پیش‌تر توضیح داده شد انجام دهید. درب صندوق عقب بدون توجه به اینکه قفل بوده یا نبوده است، باز می‌شود.

محورهای درب صندوق عقب به عقب و بالا حرکت می‌کنند.

قبل از باز شدن درب، از نبود مانع اطمینان حاصل کنید.

قبل از باز شدن، سیستم هشدار خطر، چشمک می‌زند.

جلوگیری از باز شدن ناخواسته



در مواقعی که صندوق عقب نباید با فعالسازی بدون

تماس باز شود، مطمئن شوید که ریموت کنترل خارج از محدوده سنسور و در فاصله‌ی حداقل ۱/۵ متری از پشت خودرو قرار داشته باشد.

در غیر اینصورت درب صندوق ممکن است در اثر حرکت ناخواسته پا، باز شود. ▶

### باز کردن و بستن درب صندوق عقب با فعالسازی بدون تماس

درب صندوق عقب می‌تواند بدون دخالت دست با استفاده از

ریموت کنترلی که در اختیار دارید باز شود. همچنین می‌توان

این عمل را برای بستن آن نیز انجام داد. دو عدد سنسور، حرکت

مستقیم پا در مرکز قسمت عقبی خودرو را تشخیص می‌دهد

و درب صندوق باز و/یا بسته می‌شود.

### انجام حرکت پا

خودرو را لمس نکنید.



در مورد حرکت پا اطمینان حاصل کنید که حرکت آن

در کنترل باشد و خودرو را لمس نکند. در غیر این صورت خطر

آسیب مثلا در اثر لمس قسمت‌های داغ سیستم‌های اگزوز وجود

دارد. ▶

۱. در قسمت عقب خودرو به اندازه طول یک دست، از

خودرو فاصله بگیرید.

۲. پای خود را تا جایی که ممکن است به سمت جلو و زیر

خودرو ببرید و فوراً به عقب بکشید. با این حرکت، پای شما از

محدوده‌ی دو سنسور عبور می‌کند.

### بستن

حرکت پا را همانطور که پیش‌تر توضیح داده شد انجام دهید.

سیستم هشدار خطر چشمک می‌زند و قبل از بسته شدن

صندوق عقب، یک سیگنال صوتی به صدا در می‌آید.

هنگام بسته شدن محورهای درب صندوق به سمت عقب و پایین

حرکت می‌کنند.

بسته شدن درب صندوق عقب تأثیری بر روی قفل شدن خودرو

ندارد.

حرکت دیگری از پا، می‌تواند باعث توقف عملیات بسته شدن

شود.

## تنظیم کردن

### باز کردن

تنظیمات در پروفایل فعال ذخیره شده است. رجوع به صفحه ۳۵.

### درب‌ها

۱. "Settings"

۲. "Doors/key"

۳. علامت  را انتخاب کنید.

۴. کارکرد مورد نظر را انتخاب کنید:

◀ "Driver's door only"

تنها درب راننده و درب باک باز می شوند. با فشار دوباره، کل خودرو باز می شود.

◀ "All doors"

کل خودرو باز می شود.

### صندوق عقب

بسته به ویژگی های انتخابی و کشور خاص ممکن است این تنظیمات در برخی موارد فراهم نباشد.

۱. "Settings"

۲. "Doors/key"

۳. نماد  را انتخاب کنید.

۴. عملکرد مورد نظر را انتخاب کنید.

◀ "Tailgate"

بسته به آپشن های خودروی شما، قفل صندوق عقب باز می شود و یا درب صندوق باز می شود.

◀ "Tailgate + door(s)"

بسته به آپشن های خودروی شما، قفل صندوق عقب باز می شود و یا درب صندوق باز می شود و همچنین قفل درب های خودرو باز می شود.

### سیگنال های تایید از خودرو

تنظیمات در پروفایل فعال ذخیره شده است. رجوع به صفحه ۳۵.

۱. "Settings"

 جلوگیری از بسته شدن ناخواسته

در مواقعی که صندوق عقب نباید با فعالسازی بدون تماس باز شود، مطمئن شوید که ریموت کنترل خارج از محدوده سنسور و در فاصله ی حداقل ۱/۵ متری از پشت خودرو قرار داشته باشد. در غیر اینصورت درب صندوق ممکن است در اثر حرکت ناخواسته پا، باز شود. ▶

 مسیر بسته شدن را باز نگه دارید

از نبود مانع در مسیر بسته شدن درب اطمینان حاصل کنید. در غیر این صورت ممکن است خسارت ایجاد شود. ▶

 ریموت کنترل را در قسمت صندوق عقب قرار ندهید. ریموت کنترل را با خود ببرید و آن را در قسمت صندوق عقب جا نگذارید. در غیر اینصورت هنگامی که درب صندوق عقب بسته شود، ریموت کنترل درون خودرو می ماند. ▶

### اختلال در عملکرد

تشخیص ریموت کنترل توسط خودرو می تواند در شرایط زیر، عملکرد ناقصی داشته باشد:

◀ باتری ریموت کنترل شارژ نداشته باشد. باتری را تعویض نمایید. رجوع به صفحه ۳۵.

◀ بروز تداخل در ارتباط رادیویی ناشی از دکل های مخابراتی یا سایر تجهیزات با توان انتقال بالا.

◀ محدود شدن ریموت کنترل در اثر نگهداری در کنار اجسام فلزی.

◀ تداخل در ارتباط رادیویی ناشی از مجاورت مستقیم تلفن های همراه یا وسایل الکترونیکی دیگر.

ریموت کنترل را به همراه اجسام فلزی یا وسایل الکترونیکی جایجا نکنید.

در صورت اختلال در عملکرد، با استفاده از دکمه های روی ریموت کنترل و یا کلید یکپارچه، خودرو را باز و قفل کنید. رجوع به صفحه ۳۹.

## سیستم هشدار

### مفهوم

سیستم هشدار خودرو در زمان قفل بودن خودرو به موارد زیر واکنش نشان می‌دهد:

- ◀ باز شدن یک درب، درب موتور و یا درب صندوق عقب
  - ◀ حرکات در درون خودرو
  - ◀ تغییر در شیب خودرو، برای مثال هنگام تلاش برای به سرقت بردن یک چرخ یا زمان پدک کشیدن یا بکسل کردن خودرو.
  - ◀ قطع ولتاژ باتری.
- سیستم هشدار در موارد زیر علائم مختصری صادر میکند:
- ◀ به صدا در آمدن یک هشدار صوتی.
  - ◀ با روشن کردن سیستم هشدار خطر.
  - ◀ با چشمک زدن چراغ‌های روشن در طول روز.

### فعال و غیر فعال کردن سیستم هشدار

وقتی که شما چه از طریق ریموت کنترل و چه از طریق دسترسی راحت خودرو را قفل می‌کنید یا قفلش را باز می‌کنید، همزمان، سیستم هشدار فعال یا غیر فعال می‌شود.

### قفل درب و سیستم هشدار فعال

سیستم هشدار زمانی که درب خودرو، توسط قفل روی درب باز می‌شود و درب گشوده می‌شود فعال می‌شود.

### صندوق عقب و سیستم فعال هشدار

صندوق عقب حتی زمانی که سیستم هشدار فعال می‌باشد می‌تواند باز شود.

زمانی که درب‌ها قفل باشند، بعد از این که درب صندوق عقب بسته شود، قفل می‌شود و دوباره تحت کنترل سیستم هشدار در می‌آید. سیستم هشدار خطر، یک بار چشمک می‌زند.

### حالت خطر

اگر شما در موقعیت خطرناکی قرار دارید می‌توانید سیستم هشدار را فعال کنید.

۲. "Doors/key"

۳. سیگنال‌های تایید مورد نظر را غیرفعال یا فعال کنید.

◀ "Acoustic sig. lock/unlock"

◀ "Flash when lock/unlock"

### قفل کردن خودکار

تنظیمات در پروفایل فعال ذخیره می‌شوند.  
رجوع به صفحه ۳۵.

۱. "Settings"

۲. "Doors/key"

۳. عملکرد مورد نظر را انتخاب کنید.

◀ "Lock if no door is opened"

اگر هیچ دربی باز نشود، خودرو پس از مدت کوتاهی به صورت خودکار مجدداً قفل می‌شود.

◀ "Lock after start driving"

پس از شروع رانندگی خودرو به صورت خودکار قفل می‌شود.

### بازیابی تنظیمات صندلی و آینه

موقعیت صندلی راننده و آینه‌های بغل، که برای آخرین بار مورد استفاده قرار گرفته‌اند، برای ریموت کنترل فعلی ذخیره می‌شوند.

در صورت فعال بودن این قابلیت، زمان باز شدن قفل خودرو این موقعیت‌های ذخیره شده به صورت خودکار بازیابی می‌شوند.

هشدار هنگام حرکت دادن صندلی به عقب 

در صورت استفاده از این قابلیت، از خالی بودن فضای زیرپا در پشت صندلی راننده اطمینان حاصل کنید.

در غیر این صورت ممکن است سرنشینان عقب یا اجسام، هنگام عقب بردن صندلی دچار آسیب شوند. ▶

در موارد زیر روند عملیات تنظیم صندلی قطع می‌شود:

- ◀ وقتی یک دکمه موقعیت صندلی، فشار داده می‌شود.
- ◀ وقتی یک دکمه حافظه صندلی و آینه، فشار داده می‌شود.

### فعال کردن تنظیمات

۱. "Settings"

۲. "Doors/key"

۳. "Last seat position autom."



### سنسور داخلی حرکت

به منظور عملکرد مناسب این سیستم، بایستی پنجره‌ها و سانروف بسته باشد.

### پرهیز از هشدارهای ناخواسته

- سنسور هشدار شیب و سنسور داخلی حرکت، -مانند موارد زیر- می‌توانند باهم خاموش شوند:
  - ◀ در کارواش‌های اتوماتیک.
  - ◀ در گاراژهای دوبلکس.
  - ◀ در زمان انتقال توسط قطارهای حمل خودرو، روی کشتی یا روی تریلر.
  - ◀ حیوانات درون خودرو باشند.

### خاموش کردن سنسور هشدار شیب و سنسور

#### حرکت داخل خودرو

- ◀ به محض قفل شدن خودرو، ظرف مدت ۱۰ ثانیه دوباره دکمه‌ی ریموت کنترل را فشار دهید.
- ◀ چراغ نشانگر برای حدود ۲ ثانیه روشن می‌شود و سپس به چشمک زدن ادامه می‌دهد.
- ◀ تا زمانی که خودرو دوباره قفل شود، سنسور هشدار شیب و سنسور حرکت داخل خودرو خاموش می‌شوند.

#### خاموش کردن هشدار

- ◀ قفل خودرو را توسط ریموت کنترل باز کنید و یا سویچ خودرو را باز کنید. در صورت نیاز، این کار را توسط تشخیص اضطراری ریموت کنترل انجام دهید. رجوع به صفحه‌ی ۳۵.
- ◀ توسط دسترسی راحت: در صورتی که ریموت کنترل، همراه شما می‌باشد دستگیره‌ی درب راننده و یا سرنشین را کاملا لمس کنید و نگه دارید.

دکمه‌ی روی کنترل ریموت را حداقل برای ۳ ثانیه فشار دهید.

برای غیرفعال کردن هشدار می‌توانید هر دکمه‌ای را فشار دهید.

### چراغ نشانگر روی آینه وسط

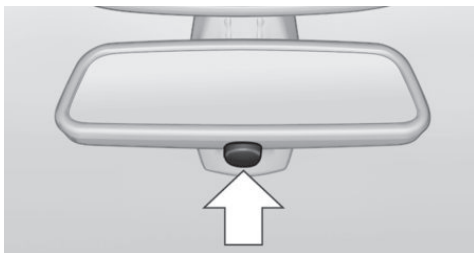

- ◀ چراغ نشانگر هر ۲ ثانیه یک بار بطور کوتاه چشمک می‌زند: سیستم فعال است.
- ◀ چراغ نشانگر بعد از قفل کردن، چشمک می‌زند: درب‌ها، درب موتور یا صندوق عقب به خوبی بسته نشده‌اند ولی باقی خودرو ایمن می‌باشد.
- ◀ بعد از ۱۰ ثانیه چراغ نشانگر به صورت پیوسته چشمک می‌زند. در این حالت سنسور حرکت داخلی و سنسور هشدار شیب خودرو فعال نمی‌باشند.
- ◀ هنگامی که دربی که قبلاً باز بوده بسته شود سنسور داخلی حرکت و سنسور هشدار شیب روشن خواهد شد.
- ◀ چراغ نشانگر بعد از باز کردن قفل خاموش می‌شود: خودرو دستکاری نشده است.
- ◀ بعد از باز کردن قفل‌ها تا زمانی که سویچ باز شود تقریباً به مدت ۵ دقیقه چراغ نشانگر چشمک می‌زند.
- ◀ سیستم هشدار یکبار فعال شده است.

### سنسور هشدار شیب خودرو

شیب خودرو کنترل می‌شود. سیستم هشدار در مواقعی مانند تلاش برای سرقت چرخ خودرو یا یدک کشیدن خودرو واکنش نشان می‌دهد.

## پنجره های برقی

### نکات

ریموت کنترل را با خود ببرید. 

زمانی که کودکان را در خودرو تنها میگذارید برای جلوگیری از کارکردن با بالا برهای پنجره های و آسیب رساندن به خود، ریموت کنترل را همراه خود ببرید. ▶



### سیستم حفاظتی Pinch

خطر گیر کردن اجسام حتی با وجود سیستم حفاظتی علیرغم وجود سیستم حفاظتی Pinch، از باز بودن

مسیر بسته شدن پنجره اطمینان حاصل کنید. در غیر اینصورت عمل بسته شدن در مواردی خاص مانند قرار گیری اجسام نازک متوقف نمی شود. ▶

عدم استفاده از لوازم یدکی پنجره 

در محدوده حرکتی پنجره، هیچ چیزی را نصب نکنید. در غیر این صورت سیستم حفاظتی جلوگیری از آسیب دچار صدمه می شود. ▶

اگر نیروی بستن، از حد مشخصی فراتر رود، بسته شدن پنجره متوقف می شود.

در این حالت، پنجره مجدداً باز می شود.

### باز کردن

این دکمه را تا حد مقاومت به سمت پایین فشار دهید. 

تا زمانی که دکمه نگه داشته شود پنجره باز می شود.

این دکمه را کاملاً و فراتر از حد مقاومت آن، به سمت پایین فشار دهید. 

پنجره به صورت خودکار باز می شود. با فشار دوباره دکمه، حرکت متوقف می شود.

باز کردن راحت را از طریق ریموت کنترل در صفحه ۳۷ ببینید.

### بستن

مسیر بسته شدن را آزاد و باز نگه دارید 

بسته شدن را کنترل کنید و از آزاد بودن مسیر بسته شدن پنجره اطمینان حاصل کنید. در غیر این صورت ممکن است صدماتی ایجاد شود. ▶

این دکمه را تا حد مقاومت آن، به سمت بالا بکشید. 

تا زمانی که نگه داشته شود، پنجره بسته می شود.

این دکمه را فراتر از حد مقاومت به سمت بالا بکشید. 

### بسته شدن بدون سیستم حفاظتی Pinch

مسیر بسته شدن پنجره را باز نگه دارید 

بسته شدن را کنترل کنید و از آزاد بودن مسیر بسته شدن پنجره اطمینان حاصل کنید. در غیر این صورت ممکن است صدماتی ایجاد شود. ▶

به طور مثال در هنگام احساس خطر از بیرون و یا یخ زدگی که ممکن است از بسته شدن مناسب پنجره جلوگیری کند، طبق موارد زیر عمل کنید:

۱. دکمه ی بالابر را بطور کامل به بالا بکشید و نگه دارید. سیستم حفاظتی محدود می باشد و اگر نیروی بستن پنجره از مقدار مشخصی بیشتر شود پنجره به آرامی باز می شود.

۲. دکمه بالابر را دوباره و بطور کامل بالا بکشید و به مدت ۴ ثانیه نگه دارید. پنجره بدون محافظت در برابر گیرکردن، بسته می شود.

## سوئیچ ایمنی

### اطلاعات کلی

قفل ایمنی کودکان در درب راننده و برای جلوگیری از باز کردن و بستن شیشه‌های عقب توسط کودکان مورد استفاده قرار می‌گیرد.

### روشن و خاموش کردن قفل ایمنی

این دکمه را فشار دهید.  با فعال شدن قفل ایمنی چراغ LED روشن می‌شود.

### کلید ایمنی برای پنجره‌های عقب

هنگام حمل و نقل کودکان در صندلی‌های عقب، کلید ایمنی را فشار دهید. در غیر اینصورت عدم نظارت بر بستن پنجره‌ها توسط کودکان، ممکن است صدماتی ایجاد شود. 

## پرده‌های آفتاب‌گیر

### پرده‌های آفتاب‌گیر برای پنجره‌های عقب

آفتاب‌گیر غلتکی را از حلقه آن بکشید و به قلاب بیاویزید. در هنگام کشیده بودن پرده آفتاب‌گیر، پنجره را باز نکنید 

در هنگام کشیده بودن پرده آفتاب‌گیر، پنجره را باز نکنید. در غیر اینصورت در سرعت‌های بالا خطر امکان بروز صدمه و ایجاد آسیب برای افراد وجود دارد. ►

## سانروف پانوراما

### اطلاعات کلی

سانروف آفتابگیر کشویی می‌تواند با هم و یا جداگانه با استفاده از یک دکمه عمل کنند. سانروف زمانیکه سوئیچ باز باشد قابلیت فعال شدن دارد.

 مسیر بسته شدن را آزاد نگه دارید

مسیر بسته شدن سانروف را کنترل کنید و از آزاد بودن آن اطمینان حاصل کنید. در غیر این صورت ممکن است خساراتی ایجاد شود. ►

 ریموت کنترل را با خود ببرید

هنگام تنها گذاشتن کودکان در خودرو، جهت جلوگیری از دستکاری سانروف و ایجاد آسیب برای آنها، ریموت کنترل را همراه خود ببرید. ►



### شیب دار کردن سانروف

دکمه را کمی به سمت بالا فشار دهید.

سانروف بسته شده شیبدار می‌شود و آفتاب‌گیر کشویی به آرامی باز می‌شود. 

سانروف باز شده تا جایگیری در موقعیت خود در حالت شیبدار بسته می‌شود. آفتابگیر کشویی حرکتی نخواهد کرد.

### باز کردن / بستن سانروف و آفتابگیر کشویی به صورت جداگانه

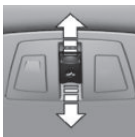
دکمه را در جهت دلخواه تا حد مقاومت آن فشار دهید. آفتابگیر کشویی تا زمانی که دکمه پایین نگه داشته شود باز می‌شود. اگر آفتابگیر کشویی از قبل کاملاً باز باشد، این بار سانروف باز خواهد شد. سانروف تا زمانی که دکمه نگه داشته شود بسته می‌شود. 

## بستن سانروف بدون سیستم حفاظتی Pinch

برای مثال در صورت وجود خطر بیرونی، به شیوه زیر عمل کنید:

۱. دکمه ی سانروف را فراتر از حد مقاومت فشرده و نگه دارید.  
سیستم حفاظتی محدود می باشد و اگر نیروی بستن سانروف از مقدار مشخصی بیشتر شود به آرامی باز می شود.
۲. دکمه ی سانروف را مجدداً فراتر از حد مقاومت فشرده و تا زمانی که سانروف بدون محافظت بسته می شود نگه دارید. از آزاد بودن مسیر بسته شدن اطمینان حاصل کنید.

## بستن سانروف از حالت شیب دار بدون سیستم حفاظتی Pinch

در صورت وجود خطر خارجی، دکمه را فراتر از حد مقاومت فشار دهید و نگه دارید.  
سانروف بدون سیستم حفاظتی بسته می شود.

## راه اندازی پس از قطع برق

اگر در زمان روند باز شدن یا بستن سانروف برق خودرو قطع شود، سانروف تنها به مقدار محدودی قابلیت جابجایی خواهد داشت.

## راه اندازی سیستم

سیستم زمانی می تواند راه اندازی شود که خودرو ثابت و موتور در حال کار باشد.  
در حین راه اندازی سانروف بدون سیستم محافظت بسته می شود.



مسیر بسته شدن را آزاد نگه دارید  
مسیر بسته شدن سانروف را کنترل کنید و از باز بودن آن اطمینان حاصل کنید. در غیر این صورت ممکن است خساراتی ایجاد شود.►

در صورتی که سانروف از قبل بسته یا در موقعیت شیبدار باشد، آفتابگیر کشویی بسته می شود.

- ◀ دکمه را در جهت دلخواه فراتر از حد مقاومت فشار دهید. آفتابگیر کشویی به صورت خودکار باز می شود. اگر آفتابگیر کشویی قبلاً باز باشد، این بار سانروف باز خواهد شد. سانروف به صورت خودکار بسته می شود. در صورتی که سانروف از قبل بسته یا در موقعیت شیبدار باشد، آفتابگیر کشویی به صورت خودکار بسته می شود.  
با فشار دکمه به سمت بالا، حرکت متوقف می شود.

## باز کردن / بستن همزمان سانروف و آفتابگیر کشویی

دوبار دکمه را به صورت متوالی و بطور کامل در جهت دلخواه فشار دهید.  
سانروف و آفتابگیر کشویی با هم حرکت خواهند کرد. با فشار دکمه به سمت بالا حرکت متوقف می شود.

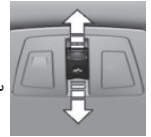

- ◀ باز کردن راحت از طریق ریموت کنترل را در صفحه ۳۷ ببینید.
- ◀ بستن با دسترسی راحت را در صفحه ۴۲ ببینید.

## وضعیت راحت

در صورتی که سانروف در حالت خودکار کاملاً باز نشود، وضعیت راحت بدست آمده است. در این موقعیت سروصدای باد درون خودرو به حداقل می رسد.  
در صورت تمایل، با فشار دکمه، حرکت آن را ادامه دهید.

## سیستم حفاظتی Pinch

اگر نیروی بستن سانروف از میزان مشخصی بیشتر شود، حرکت آن متوقف می شود. این امر تقریباً از وسط سانروف و یا از موقعیت شیبدار شروع می شود.  
سانروف دوباره به آرامی باز می شود.



خطر گیر کردن اجسام حتی با وجود سیستم حفاظتی علیرغم وجود سیستم حفاظتی Pinch، از باز بودن مسیر بسته شدن پنجره اطمینان حاصل نمایید. در غیر اینصورت عمل بسته شدن در مواردی خاص مانند قرار گیری اجسام نازک متوقف نمی شود.►

دکمه را به سمت بالا فشار دهید و تا زمانی که راه اندازی کامل شود آن را نگه دارید: < راه اندازی ظرف مدت ۱۵ ثانیه شروع می شود و زمانی که سانروف و آفتابگیر کشویی کاملا بسته شوند، تمام می شود.



< سانروف بدون سیستم حفاظتی بسته می شود.

## تنظیم کردن

### صندلی با قابلیت تنظیم دستی

#### در یک نگاه

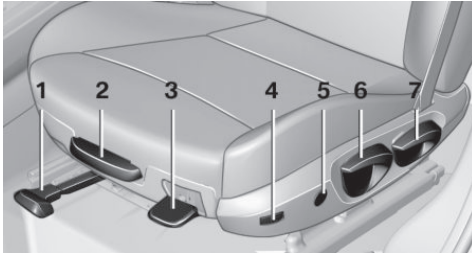

- ۱ جلو و عقب رفتن
- ۲ پشتیان ران
- ۳ شیب صندلی
- ۴ عرض پشتی
- ۵ محافظ ناحیه کمر
- ۶ ارتفاع
- ۷ شیب پشتی صندلی

### ویژگی‌ها و آپشن‌های خودرو

در این بخش همه استانداردها، ویژگی‌های خاص هر کشور و آپشن‌هایی که در ورژن‌های مختلف ارائه شده است توضیح داده می‌شود. ویژگی‌هایی که با توجه به آپشن‌های انتخابی یا ورژن کشور ممکن است در خودروی شما وجود نداشته باشند نیز توضیح داده شده‌اند. این موضوع در مورد عملکردها و سیستم‌های مربوط به ایمنی خودرو نیز صدق می‌کند. مقررات خاص هر کشور بایستی زمان استفاده از امکانات و سیستم‌ها مورد توجه قرار گیرد.

### نشستن ایمن

موقعیت نشستن ایده آل می‌تواند به رانندگی بدون خستگی و با راحتی منتهی شود. موقعیت نشستن به همراه موارد زیر نقش مهمی را در زمان وقوع تصادفات ایفا می‌کنند:

- < کمربندهای ایمنی (رجوع به صفحه ۵۵).
- < پشتی سر (رجوع به صفحه ۵۶).
- < کیسه‌های هوا (رجوع به صفحه ۱۰۰).

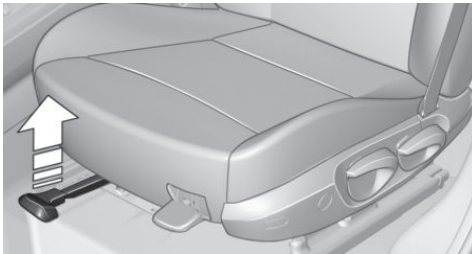

### جلو و عقب بردن



اهرم را بکشید و صندلی را در جهت دلخواه حرکت دهید. بعد از رها کردن اهرم، برای اطمینان از جا افتادن صندلی آن را به آرامی به عقب یا جلو حرکت دهید.

### صندلی‌ها

#### نکات

- صندلی را هنگام رانندگی تنظیم نکنید 
- صندلی را هنگام رانندگی تنظیم نکنید. در غیر اینصورت ممکن است صندلی حرکت ناخواسته‌ای داشته باشد که منجر به از دست دادن کنترل خودرو و وقوع تصادف گردد. ►
- پشتی صندلی را خیلی به عقب خم نکنید 
- در زمان رانندگی پشت صندلی را خیلی به عقب خم نکنید زیرا ممکن است در صورت بروز تصادف از زیر کمر بند ایمنی سر بخورید. این امر ممکن است باعث جلوگیری از حفاظت کمر بند ایمنی در حالت عادی شود. ►
- محدوده حرکتی صندلی را از موانع خالی کنید 
- هنگام تغییر موقعیت صندلی، محدوده حرکتی آن را از موانع خالی کنید. در غیر اینصورت سرنشینان و یا اجسام موجود ممکن است دچار آسیب شوند. ►

## ارتفاع

## صندلی با قابلیت تنظیم الکتریکی

### در یک نگاه

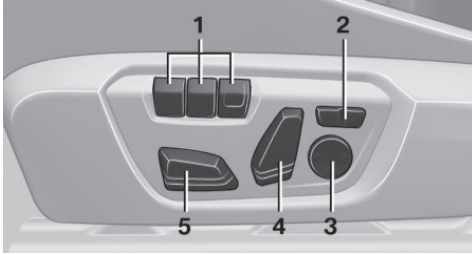

- ۱ حافظه صندلی و آینه
- ۲ عرض پشتی
- ۳ تکیه گاه کمر
- ۴ شیب پشتی صندلی
- ۵ جلو/ عقب، ارتفاع و شیب صندلی

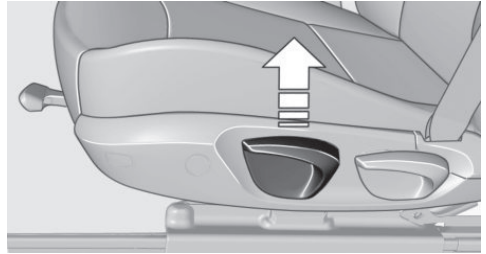

اهرم را بکشید و با کمک وزن خود صندلی را پایین برده و در صورت نیاز بالا ببرید.

### شیب پشتی صندلی



اهرم را بکشید و با کمک وزن خود پشتی صندلی را پایین برده و در صورت نیاز آن را بالا ببرید.

### اطلاعات کلی

تنظیمات صندلی راننده بر روی پروفایلی که در حال حاضر استفاده می شود ذخیره می گردد. در صورت فعال بودن این قابلیت، هنگام باز کردن قفل خودرو توسط ریموت کنترل، موقعیت صندلی به صورت خودکار بازخوانی می شود. رجوع به صفحه ۴۶.

### شیب صندلی

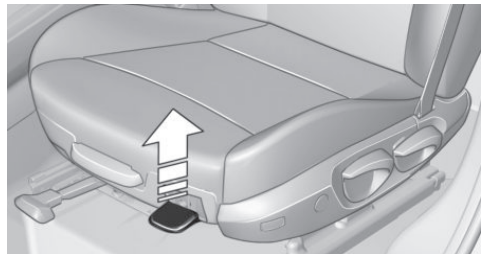

اهرم را بکشید و صندلی را به شیب دلخواه حرکت دهید. بعد از رها کردن اهرم برای اطمینان از جا افتادن صندلی با کمک وزن خود صندلی را کمی حرکت دهید یا بلند کنید.

### جزئیات تنظیمات

#### ۱. جلو/ عقب

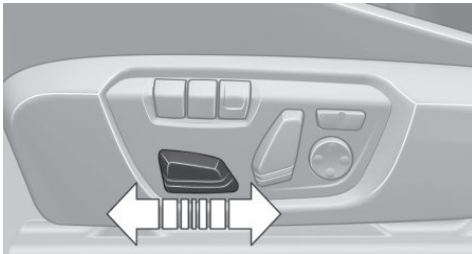

## ۲. ارتفاع

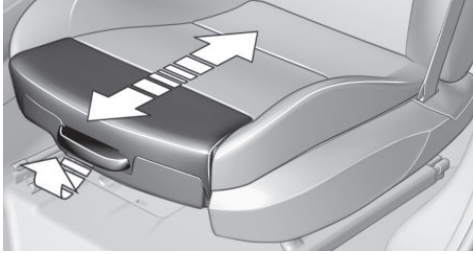

اهرم جلوی صندلی را بکشید و پشتیبان ران را تنظیم کنید.

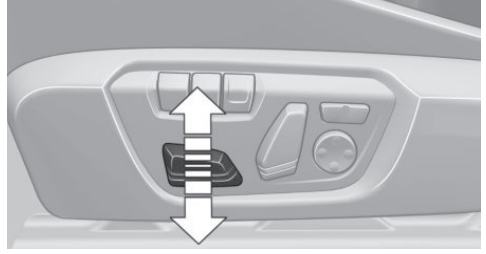

## ۳. شیب صندلی

تکیه‌گاه کمر  
قست انحناى پشتی صندلی را می‌توان طوری تنظیم کرد که پایین قسمت کمر را در ستون فقرات در بر بگیرد. قسمت پایینی پشت و ستون فقرات در این حالت محافظت می‌شوند.

- ◀ قسمت جلو/ پشت دکمه را فشار دهید. میزان انحنا بیشتر/ کمتر می‌شود.
- ◀ بالایی/ پایینی دکمه را فشار دهید. انحنا به بالا/ پایین منتقل می‌شود.

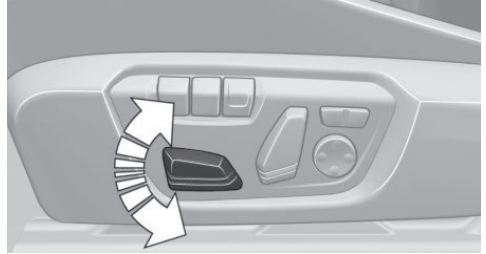

## ۴. شیب پشتی

عرض پشتی  
کناری برای تنظیم تکیه‌گاه کناری تغییر دهید.

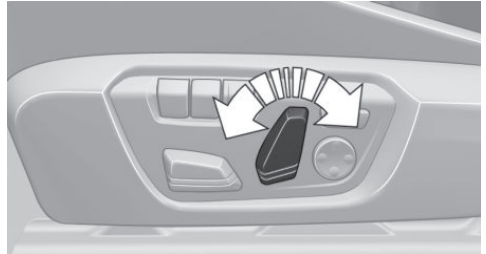



زمانیکه ECO PRO فعال شود میزان گرمای خروجی کاهش می‌یابد. رجوع به صفحه ۱۸۲.

### غیرفعال کردن

دکمه را برای مدت بیشتری فشار دهید.



چراغ LED خاموش می‌شود.

## کمربندهای ایمنی

### صندلی به همراه کمربند ایمنی

خودرو ۵ صندلی دارد که هر کدام یک کمربند ایمنی دارند.

### اطلاعات کلی

قبل از رانندگی همواره از بسته بودن کمربند ایمنی همه سرنشینان اطمینان حاصل کنید.

برای ایمنی سرنشینان، مکانیزم قفل شدن کمربند ایمنی زودتر فعال می‌شود. برای بستن کمربند ایمنی آن را به آرامی از محفظه نگهدارنده بیرون بکشید.

هرچند کیسه‌های هوا با ایجاد حفاظت بیشتر، ایمنی را ارتقا می‌دهند، با این حال نمی‌توانند جایگزین کمربند ایمنی شوند. در صورت تنظیم بودن صندلی، نقطه لنگرگاه بالای شانه برای سرنشینان بزرگسال، با هر ساختار بدنی متناسب خواهد بود.

◀ دو سگک کمربند ایمنی، تعبیه شده در صندلی عقب، برای سرنشینان عقب در سمت چپ و راست، می‌باشد.  
◀ سگک کمربند ایمنی قرار گرفته در مرکز صندلی عقب، مخصوص سرنشین نشسته در وسط می‌باشد.

### نکات

هر کمربند ایمنی برای یک نفر



هرگز اجازه ندهید که بیش از یک نفر یک کمربند

ایمنی را ببندد. هیچوقت اجازه ندهید که یک نوزاد یا کودک

بر روی پای یک سرنشین قرار بگیرد. ▶

## گرمکن صندلی جلو



### فعال کردن

برای هر درجه دما، یک بار این دکمه را فشار دهید.



بیشترین میزان دما زمانیکه سه LED روشن شوند

بدست خواهد آمد. در صورتی که این پروسه به میزان حدوداً ۱۵ دقیقه ادامه یابد، گرمکن صندلی به صورت خودکار به آخرین درجه دمای انتخاب شده می‌رسد.

زمانیکه ECO PRO فعال شود میزان گرمای خروجی کاهش می‌یابد رجوع به صفحه ۱۸۲.

### غیرفعال کردن

دکمه را مدت بیشتری فشار دهید.



چراغ LED خاموش می‌شود.

## گرمکن صندلی عقب



### فعال کردن

برای هر درجه دما، یک بار این دکمه را فشار دهید.



بیشترین میزان دما زمانیکه سه LED روشن شوند

خواهد بود. در صورتی که این پروسه به میزان حدوداً ۱۵ دقیقه ادامه یابد، گرمکن صندلی به صورت خودکار به آخرین درجه دمای انتخاب شده می‌رسد.

**!** بستن کمربند ایمنی

کمربند ایمنی را بدون پیچاندن، به آرامی روی ران و شانه‌ها بکشید. بطوریکه تا جایی که ممکن است کمربند به بدن نزدیک باشد. مطمئن شوید که کمربند روی شکم نمی‌چسبد و روی قسمت لگن و ران قرار می‌گیرد. در غیر اینصورت ممکن است در اثر ضربه از جلو، کمربند ایمنی روی قسمت لگن بلغزد و به شکم آسیب برساند.

کمربند ایمنی نباید از روی گردن بگذرد، روی لبه‌های تیز کشیده شود، روی اجسام شکستنی کشیده شده یا گره بخورد. ▶ چیزی که باعث کاهش اثر ایمنی می‌شود

**!** از پوشیدن لباس حجیم که باعث می‌شود کمربند ایمنی را برای تنظیم میزان کشش چندین بار کشیده شود اجتناب کنید. از گیر نکردن کمربند ایمنی اطمینان حاصل کنید. در غیر این صورت کمربند ایمنی ممکن است آسیب ببیند و اثر ایمنی آن کاهش یابد. ▶

**!** استفاده از کمربند ایمنی وسط

در صورت استفاده از کمربند ایمنی وسط در صندلی عقب، برای داشتن اثر ایمنی آن، قسمت بزرگتر پشتی صندلی بایستی قفل باشد. ▶

۲. دکمه‌ی قرمز روی سگک کمربند ایمنی را فشار دهید.

۳. کمربند را به محفظه‌ی آن برگردانید.

## هشدار دهنده و یادآور کمربند ایمنی راننده و

### سر نشین



چراغ نشانگر روشن می‌شود و یک سیگنال به صدا در می‌آید. از قرارگیری صحیح کمربندهای ایمنی اطمینان حاصل کنید. یادآور کمربند ایمنی در سرعت‌های بالای ۱۰ کیلومتر بر ساعت فعال می‌شود. همچنین این هشدار دهنده در صورت قرارگیری اجسام در صندلی جلو فعال می‌شود.

### آسیب به کمربند ایمنی

در صورت ساییدگی و پارگی بعد از تصادف یا در اثر آسیب: کمربندهای ایمنی، شامل تسمه‌های آن را تعویض کنید و تکیه‌گاه‌های آن را بررسی کنید.

**!** کمربند ایمنی را بررسی و جایگزین نمایید

این امر بایستی تنها توسط مرکز مجاز خدمات رسانی انجام شود. در غیر این صورت این کارکرد، به خوبی عمل نخواهد کرد. ▶

## پشت سری صندلی جلو

### پشت سری با تنظیم درست

پشت سری با تنظیم درست در هنگام بروز تصادف از آسیب به مهره‌های گردن جلوگیری می‌کند.

تنظیم پشت سری

پشت سری همه‌ی صندلی‌های اشغال شده را تنظیم کنید. در غیر اینصورت خطر ایجاد آسیب در هنگام تصادف افزایش می‌یابد.

### ارتفاع

پشت سری را طوری تنظیم کنید که مرکز آن، تقریباً هم سطح گوش قرار گیرد.

## قفل کردن کمربند ایمنی

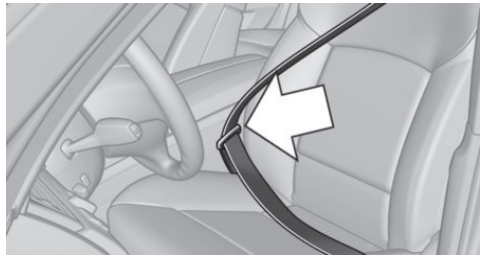

از شنیدن صدای گیر کردن قلاب کمربند در سگک آن مطمئن شوید. برای دسترسی راحت‌تر به سگک کمربند ایمنی، یک لغزنده‌ی قابل تنظیم بر روی کمربند ایمنی وجود دارد تا در زمان عدم استفاده از سگک کمربند ایمنی، به استقرار آن در محل مناسب کمک کند.

## باز کردن کمربند ایمنی

۱. کمربند را محکم نگه دارید.

## پشتی‌های سر در صندلی عقب

### پشتی سر درست تنظیم شده

پشتی سرى که درست تنظیم شده باشد، در هنگام بروز تصادف از آسیب به مهره‌های گردن جلوگیری می‌کند.

تنظیم پشتی سر 

پشتی سر همه صندلی‌های اشغال شده را تنظیم کنید. در غیر اینصورت خطر ایجاد آسیب در هنگام تصادف افزایش می‌یابد. ▶

### ارتفاع

پشتی سر را طوری تنظیم کنید که مرکز آن هم سطح گوش قرار گیرد.

### تنظیم ارتفاع

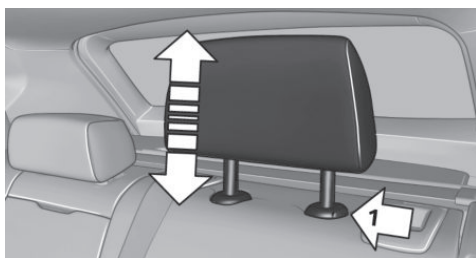

◀ برای بالا بردن: فشار دهید.

◀ برای پایین آوردن: دکمه را فشار دهید (فلش ۱) و پشتی

سر را به پایین فشار دهید.

ارتفاع پشتی سر مرکزی را نمی‌توان تنظیم کرد.

### خارج کردن

پشتی‌های سر را تنها در صورتی که هیچکس بر روی صندلی‌های مورد نظر نمی‌نشینند، خارج کنید.

## فاصله

فاصله را طوری تنظیم کنید که پشت سرى تا جایی که ممکن است به پشت سر نزدیک باشد.

در صورت نیاز، فاصله را از طریق تنظیم شیب پشتی صندلی، تنظیم کنید.

### پشت سرى فعال

در صورت برخورد از عقب خودرو با یک شدت خاص، پشت سرى فعال به صورت خودکار فاصله را از سر کاهش می‌دهد.

کاهش قابلیت حفاظتی 

◀ از کاورهای صندلی و پشتی‌های سر استفاده نکنید.

◀ از آویختن اشیاء مانند آویز لباس بر روی پشت سرى، خودداری کنید.

◀ تنها تجهیزاتی را به پشت سرى یا صندلی متصل کنید که مورد تایید BMW می‌باشد.

در غیر اینصورت قابلیت حفاظتی پشتی سرى، مختل شده و ایمنى سرنشینان به خطر می‌افتد. ▶

### تنظیم ارتفاع

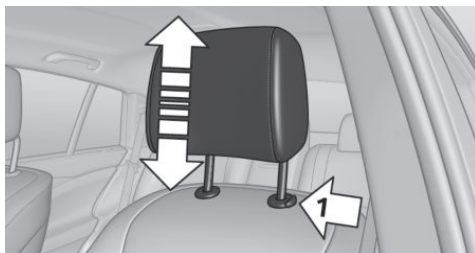

◀ برای بالا بردن: فشار دهید.

◀ برای پایین آوردن: دکمه را فشار دهید (فلش ۱) و پشتی

سر را به پایین فشار دهید.

### خارج کردن

پشتی سر را نمی‌توان خارج کرد.

## در یک نگاه

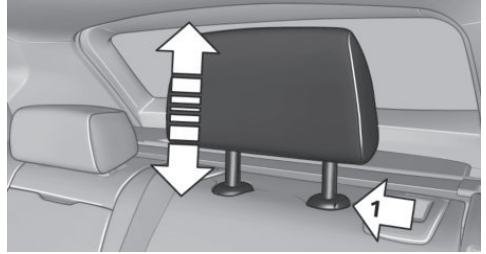

۱. پشتی سر را خلاف مقاومت آن بالا بیاورید.
۲. دکمه را فشار دهید، فلش ۱، و پشتی سر را بطور کامل بیرون بکشید.

پشتی سر مرکزی، قابلیت جداسازی ندارد.

پیش از حمل و نقل مسافران 

پیش از نشستن مسافران بر روی صندلی و حمل و نقل ایشان، پشتی های سر را مجدداً نصب نمایید. در غیر این صورت کارکرد محافظتی پشتی سر، موجود نخواهد بود. ►

## حافظه صندلی و آینه

## نکات

هنگام رانندگی، حافظه را بازبایی نکنید 

هنگام رانندگی تنظیمات حافظه را بازبایی نکنید، زیرا حرکت ناخواسته صندلی در هنگام این کار ممکن است منجر به تصادف شود. ►



مسیر حرکت صندلی را عاری از هرگونه مانع نگاه دارید 

هنگام تغییر موقعیت صندلی، موانع را از مسیر حرکت آن بردارید. در غیر این صورت افراد یا تجهیزات خودرو ممکن است آسیب ببینند. ►

## مفهوم

دو وضعیت صندلی جلو و آینه های بغل قابلیت ذخیره سازی و فراخوانی دارند، رجوع به صفحه ۳۵. اما تنظیمات مربوط به عرض پشتی صندلی و سایپورت کمر، در حافظه ذخیره نمی شوند.

## ذخیره سازی

۱. سویچ را باز کنید.
  ۲. موقعیت مورد نظر را انتخاب کنید.
  ۳. دکمه را فشار دهید. LED روی دکمه روشن می شود. 
  ۴. دکمه انتخاب شده ۱ یا ۲ را هنگامی که LED روشن است فشار دهید. LED خاموش می شود.
- چنانچه دکمه SET بطور اتفاقی فشرده شود:
- این دکمه را مجدداً فشار دهید. 
- این دکمه را مجدداً فشار دهید. LED خاموش می شود.

## فراخوانی تنظیمات

## کارکرد راحت

۱. درب راننده را باز کنید.
  ۲. سویچ را ببندید.
  ۳. دکمه دلخواه ۱ یا ۲ را بطور کوتاه و مختصر فشار دهید.
- موقعیت صندلی بطور خودکار اعمال می شود.
- چنانچه یکی از دکمه ها و یا سویچ های مربوط به تنظیمات صندلی فشرده شود، پروسه متوقف می شود.

## حالت ایمنی

۱. درب راننده را ببندید و یا سویچ را باز کنید.
۲. دکمه دلخواه ۱ یا ۲ را تا کامل شدن پروسه، فشار داده و نگه دارید.

## در یک نگاه



- ۱ تنظیم کردن - صفحه ۵۹
- ۲ چپ/ راست، نظارت خودکار بر جدول
- ۳ خم شدن به داخل و بیرون - صفحه ۶۰

## انتخاب آیینه

برای انتخاب آیینه ی دیگر:  
 دکمه را بکشید.

## تنظیم الکتریکی

تنظیمات، مطابق با جهت انتخابی ای که در آن  
 دکمه فشار داده می شود، تغییر میکند.

## ذخیره ی موقعیت ها

حافظه صندلی و آیینه. رجوع به صفحه ۵۸.

## تنظیم دستی

در صورت نقص الکتریکی لبه های آیینه را فشار دهید.

## نظارت خودکار بر جدول

### مفهوم

هنگام کار با دنده ی عقب، شیشه ی آیینه ی بغل سمت کمک راننده به سمت پایین خم می شود. این امر به شما کمک می کند تا دید بهتری نسبت به جدول و سایر موانع کوتاه برای مثال هنگام پارک کردن خودرو داشته باشید

## فعالسازی

۱. دکمه را به سمت آیینه راننده بکشید.  

## فراخوانی موقعیت غیرفعال شده صندلی

پس از مدتی کوتاه، فراخوانی اطلاعات ذخیره شده مربوط به صندلی به منظور صرفه جویی نیروی باتری غیر فعال می شود. برای فعالسازی دوباره ی موقعیت صندلی:

- < درب خودرو یا درب صندوق عقب را باز یا بسته کنید.
- < دکمه ای را بر روی ریموت کنترل فشار دهید.
- < دکمه Start/Stop را فشار دهید.

## آینه ها

## آینه بغل

## اطلاعات کلی

آینه سمت سرنشین نسبت به آیینه سمت راننده انحنای بیشتری دارد.

بسته به امکانات خودرو تنظیمات آیینه در پروفایلی که در حال حاضر از آن استفاده می شود ذخیره می گردد. در صورت فعال بودن این قابلیت، هنگام باز کردن قفل خودرو توسط ریموت کنترل، موقعیت آن ها به صورت خودکار بازیابی می شود.

## توجه

تخمین درست فواصل



اجسام از آنچه در آیینه به نظر می رسند نزدیک تر هستند. فاصله خودروهای عقب با خود را بر اساس آنچه در آیینه می بینید نسنجید. چرا که این امر باعث افزایش خطر تصادف می گردد. ►

آینه وسط، توانایی تیره شدن به صورت دستی

### دکمه چرخش

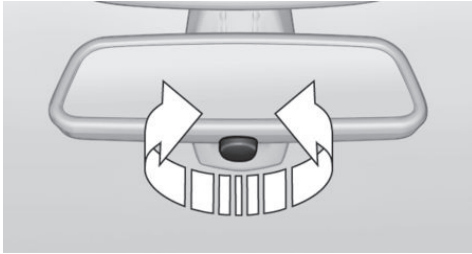

آینه دید عقب داخلی، ویژگی تیره شدن خودکار

### مفهوم

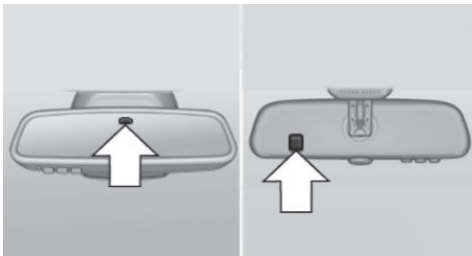

سلول‌های نوری مورد استفاده برای کنترل:

- ◀ در شیشه آینه.
- ◀ در پشت آینه.

### الزامات عملکردی

برای عملکرد مناسب:

- ◀ سلول‌های نوری را تمیز نگه دارید.
- ◀ فاصله بین آینه وسط و شیشه جلوی خودرو را نپوشانید.

۲. موقعیت اهرم سردنده را در حالت R قرار دهید.

### غیرفعالسازی

دکمه را به سمت آینه‌ی سرشنین بکشید.

### خم شدن به سمت داخل و به سمت بیرون

این دکمه را فشار دهید.

- در سرعت‌های حداکثر ۲۰ کیلومتر بر ساعت امکان پذیر است.
- این قابلیت در موارد زیر یک مزیت به حساب می‌آید:
  - ◀ در کارواش.
  - ◀ در خیابان‌های باریک.
  - ◀ برای باز کردن آینه‌ها زمانی که به صورت دستی تا شده بودند.

آینه‌هایی که به سمت داخل تا شده باشند در سرعت محدود ۴۰ کیلومتر بر ساعت به صورت اتوماتیک باز



می‌شوند

- در کارواش آینه‌ها را به سمت داخل تا کنید.
- قبل از شستن خودرو در یک کارواش اتوماتیک، آینه‌ها را به صورت دستی و یا با استفاده از دکمه‌ها به سمت داخل تا کنید. در غیر این صورت بسته به میزان عرض خودرو، آینه‌ها ممکن است دچار آسیب شوند. ▶

### گرمایش خودکار

هر دو آینه‌ی خارجی هنگامی که موتور در حال کار کردن می‌باشد، گرم می‌شوند.

### ویژگی تیره کردن خودکار

هر دو آینه بغل به صورت خودکار تیره می‌شوند. سلول‌های نوری مورد استفاده در آینه‌ی وسط موضوع را کنترل می‌نمایند. رجوع به صفحه ۶۰.

## فرمان

### یادداشت

در زمان رانندگی، فرمان را تنظیم نکنید.   
 در زمان رانندگی، فرمان را تنظیم نکنید. در غیر اینصورت یک حرکت ناخواسته ممکن است باعث بروز تصادف شود. ►

### تنظیم کردن

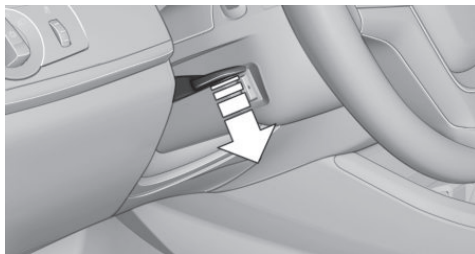

۱. اهرم را به پایین خم کنید.
۲. فرمان را به میزان ارتفاع و زاویه متناسب با موقعیت صندلی تان حرکت دهید.
۳. اهرم را به جای قبلی اش برگردانید.

### گرمکن فرمان



این دکمه را فشار دهید. 

- < روشن: LED روشن می شود.
- < خاموش: LED خاموش می شود.

## حمل و نقل ایمن کودکان

### قابلیت‌ها و آپشن‌های خودرو

این بخش، تمامی استانداردها، ویژگی‌های وابسته به کشور مبدا برای خودرو و ویژگی‌های اختیاری که در این سری خودروها تعبیه شده است را توضیح می‌دهد. این بخش، همچنین ویژگی‌هایی از خودرو را توضیح می‌دهد که ممکن است به دلیل ورژن خودرو و کشور مبدا آن، برای خودرو شما موجود نباشد. این موضوع، هم چنین در مورد امکانات مربوط به ایمنی خودرو و سیستم‌های کنترلی آن صدق می‌کند. بنابراین، هنگام مطالعه ویژگی‌ها و امکانات خودرو می‌بایست به ورژن و کشور مبدا خودرو توجه نمایید.

### مکان مناسب برای کودکان

#### توجه

 کودکان درون خودرو کودکان را بدون مراقبت در خودرو رها نکنید. در غیر این صورت ممکن است خود و یا افراد دیگری را متلا با باز کردن درب‌ها به خطر بیندازند. ▶

### کودکان همواره باید روی صندلی عقب خودرو بنشینند

تحقیقات بر روی تصادفات نشان داده است که صندلی عقب امن‌ترین مکان برای کودکان می‌باشد. انتقال کودکان در صندلی عقب  سیستم حمل و نقل کودکان تنها برای کودکانی با سن کمتر از ۱۳ سال یا قد کمتر از ۱۵۰ سانتی‌متر، بسته به وزن، قد و جثه کودک، می‌تواند مفید باشد. در غیر این صورت در صورت بروز تصادف خطر جراحی بیشتری ایجاد می‌شود. افراد بزرگ‌تر از ۱۳ سال یا بلندتر از ۱۵۰ سانتی‌متر می‌بایست برای حفظ ایمنی خود اقدام به بستن کمربند ایمنی کنند، زیرا سیستم حمل و نقل کودکان به دلیل جثه، قد و وزن بیشتر آنان، دیگر برای آن‌ها مناسب نخواهد بود. ▶

### کودکان بر روی صندلی سرنشین جلو

در صورتی که به هر دلیل مجبور به استفاده از سیستم حمل و نقل کودک در صندلی جلوی خودرو هستید، از غیرفعال بودن کیسه‌های هوای جانبی، کیسه‌های جلو و کیسه‌های زانو برای صندلی جلو مطمئن شوید. برای غیرفعال کردن اتوماتیک کیسه‌های هوا برای مسافران صندلی جلو، به صفحه ۱۰۲ مراجعه نمایید.

#### توجه

 غیرفعال کردن کیسه‌های هوای صندلی سرنشین جلو در صورتی که در صندلی سرنشین جلو یک سیستم نگهداری کودک مورد استفاده قرار می‌گیرد، کیسه‌های هوای صندلی سرنشین جلو را غیرفعال نمایید. در غیر این صورت هنگامی که کیسه‌های هوا فعال شوند، امکان بروز آسیب حتی در صورت استفاده از سیستم نگهداری کودک، وجود دارد. ▶

### نصب سیستم نگه‌داری کودک

#### توجه

 اطلاعات کارخانه سازنده برای سیستم نگهداری کودک برای انتخاب و استفاده از سیستم نگهداری کودک، اطلاعاتی را که توسط کارخانه‌ی سازنده‌ی سیستم فراهم شده است را ملاحظه فرمایید. در غیر اینصورت نمی‌تواند عملکرد موثری در پی داشته باشد. ▶

 اطمینان از پایداری صندلی کودک هنگام نصب سیستم نگهداری کودک از بسته شدن ایمن صندلی کودک به پشتی صندلی اطمینان حاصل کنید. زاویه پشتی صندلی و پشت سری صندلی می‌تواند تنظیم شود و یا برداشته شود. از بسته بودن همه‌ی پشتی‌ها به شکل ایمن اطمینان حاصل کنید. در غیر این صورت پایداری صندلی کودک می‌تواند تحت تاثیر قرار بگیرد و در صورت حرکت ناخواسته‌ی پشتی صندلی، ممکن است آسیب ایجاد شود. ▶



عرض تکیه گاه صندلی قابل تنظیم: قبل از نصب صندلی کودک بر روی صندلی جلوی خودرو، تکیه گاه صندلی را کاملاً باز کنید. آن را تغییر نداده و وضعیت موجود در حافظه را فراخوانی نکنید.

## روی صندلی جلوی خودرو

### غیر فعال کردن کیسه های هوا

 غیر فعال کردن کیسه های هوای صندلی سرنشین جلو در صورتی که در صندلی سرنشین جلو یک سیستم نگهداری کودک مورد استفاده قرار می گیرد، کیسه های هوای صندلی سرنشین جلو را غیر فعال نمایید. در غیر این صورت هنگامی که کیسه های هوا فعال شوند، امکان بروز آسیب حتی در صورت استفاده از سیستم نگهداری کودک وجود دارد. ► پس از نصب سیستم نگهداری کودک بر روی صندلی جلوی خودرو، از غیر فعال بودن کیسه های هوای جلو، کیسه های هوای جانبی و کیسه هوای زانو برای صندلی جلو اطمینان حاصل نمایید.



کمربندهای ایمنی صندلی های عقب و کمر بند ایمنی صندلی سمت کمک راننده می تواند به منظور بستن صندلی کودک، به طور دائمی قفل شود.

برای غیر فعال کردن اتوماتیک کیسه های هوا برای سرنشین جلو، به صفحه ۱۰۲ مراجعه نمایید.

### وضعیت و ارتفاع صندلی

قبل از نصب صندلی کودک بر روی صندلی جلوی خودرو، صندلی را تا آخرین حد ممکن به عقب برده و آن را در بالاترین ارتفاع ممکن تنظیم نمایید. این وضعیت، بهترین حالت برای کمر بند است و محافظت بهینه را در هنگام بروز تصادف به همراه خواهد داشت.

در صورتی که لنگرگاه بالایی کمر بند رو به روی کمر بند ایمنی صندلی کودک واقع شده است، به آرامی صندلی سرنشین جلو خودرو را به سمت جلو حرکت دهید تا به بهترین وضعیت ممکن خود برسد.

### قفل کردن کمر بند ایمنی

۱. تسمه را به طور کامل بیرون بکشید.
۲. صندلی کودک را با کمر بند، ایمن کنید.
۳. اجازه دهید تسمه به داخل کشیده شود و روبروی صندلی کودک محکم شود. در این حالت، کمر بند قفل شده است.

### باز کردن کمر بند ایمنی

۱. سگک کمر بند ایمنی را باز کنید
۲. سیستم نگهداری کودک را باز کنید.
۳. اجازه دهید تا تسمه کاملاً به داخل کشیده شود.

### عرض پشتی صندلی

 عرض پشتی صندلی برای صندلی کودک عرض پشتی صندلی بایستی قبل از نصب سیستم نگهداری کودک در صندلی سرنشین جلو کاملاً باز شود. بعد از این کار، تنظیمات را تغییر ندهید. در غیر اینصورت از پایداری صندلی کودک کاسته می شود. ►

## سیستم نگهدارنده کودک LATCH

LATCH: لنگر و افسار پایینی برای کودکان

### توجه



LATCH

اطلاعات کارخانه‌ی سازنده سیستم نگهدارنده کودک برای نصب و استفاده از چفت صندلی سیستم نگهدارنده کودک LATCH، اطلاعات مربوط به ایمنی و کارایی ارائه شده توسط کارخانه سازنده ملاحظه فرمایید. در غیر این صورت میزان حفاظت ممکن است کاهش یابد. ▶

## قبل از نصب سیستم های نگهدارنده کودک LATCH

کمر بند را از ناحیه سیستم نگهدارنده کودک بیرون بکشید.

## نصب و راه اندازی سیستم های نگهدارنده کودک LATCH

- سیستم نگهدارنده کودک را نصب کنید. اطلاعات سازنده را ببینید.
- اطمینان حاصل کنید که لنگرهای LATCH به طور مناسب متصل می شوند.

## سیستم تثبیت نگهدارنده کودک با بند افسار

### نقاط نصب



علامت مربوطه، لنگری برای بند نگهداری بالایی را نشان می دهد. صندلی های دارای افسار بالایی با این علامت نشان می دهند. آن را می توان در پشتی صندلی عقب یا در طاقچه پنجره عقب یافت.

### توجه



حلقه های نصب بند بالایی حلقه ها را فقط برای بستن صندلی نگهداری کودک توسط بند نگهداری بالایی مورد استفاده قرار دهید. در غیر اینصورت حلقه ها ممکن است آسیب ببینند. ▶

## راهنمای بند نگهداری

بندهای نگهدارنده



اطمینان حاصل نمایید که بندهای نگهدارنده از بالای پشت سری و لبه های تیز عبور نکرده است و بندهای نگهدارنده به یکدیگر و در نقاط تکیه گاه ها گره نخورده اند. در غیر اینصورت در صورت بروز تصادف کمر بند ایمنی نمی تواند حفاظت صندلی نگهداری کودک را تامین کند. ▶

## نصب لنگرهای پایینی LATCH

لنگرهای پایینی ممکن است برای اتصال CRS به صندلی خودرو تا ترکیب وزن کودک و CRS برابر با حدود ۳۰ کیلوگرم در هنگامی که کودک توسط محافظ های داخلی نگهداری می شود، مورد استفاده قرار گیرد.

### توجه



لنگرهای پایینی LATCH را به خوبی متصل نمایید. از اینکه لنگرهای پایینی LATCH به خوبی متصل شده باشد و صندلی نگهداری کودک به خوبی روی پشتی صندلی سوار شده باشد اطمینان حاصل فرمایید. در غیر اینصورت ممکن است از میزان حفاظت کودک کاسته شود. ▶

### موقعیت



نماد مربوط به نصب را برای لنگرهای پایینی LATCH نشان می دهد. صندلی های مجهز به



لنگرهای پایینی با یک چفت نماد LATCH نشان داده می شوند. استفاده از لنگرهای پایینی داخلی برای سفت کردن یک سیستم نگهدارنده کودک به صندلی وسطی توصیه نمی شود. در عوض، از کمر بند صندلی خودرو برای صندلی وسطی استفاده نمایید.

## قفل کردن درب ها و پنجره های عقب خودرو

### درب های عقب

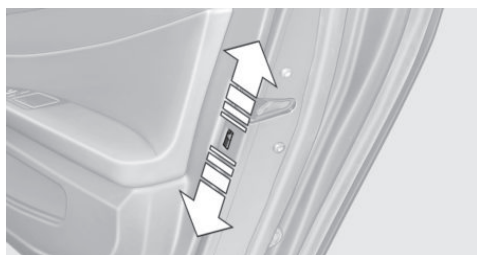

اهرم واقع بر روی درب های عقب را به سمت پایین فشار دهید. در این حالت درب خودرو تنها از بیرون می تواند باز شود.

### سوئیچ ایمنی برای عقب خودرو

اگر کودکان در صندلی عقب خودرو نشسته اند، این دکمه که بر روی درب سمت راننده قرار دارد را



فشار دهید.

این عمل، بسیاری از کارکردها را قفل می کند و دیگر از عقب خودرو قابل دسترسی نخواهند بود. برای اطلاعات بیشتر تر، به صفحه ۴۹ مراجعه نمایید.

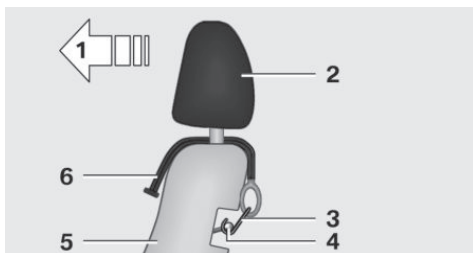

- ۱ جهت حرکت
- ۲ پشتی سر
- ۳ قلاب برای تسمه های نگه دارنده بالایی
- ۴ نقطه اتصال
- ۵ پشتی صندلی
- ۶ تسمه نگهداری بالایی

### وصل کردن تسمه نگه دارنده بالایی به نقاط اتصال

۱. در صورت نیاز، پشتی سر را بالا بیاورید.
۲. تسمه نگه دارنده بالایی را بین حفاظ های محافظ سر قرار دهید.
۳. در صورتی که تسمه نگه دارنده ای وجود دارد، آن را بین پشتی صندلی و محافظه بار، حرکت دهید.
۴. قلاب تسمه نگه دارنده را به نقطه اتصال متصل کنید.
۵. با پایین کشیدن تسمه نگه دارنده، آن را محکم کنید.
۶. پشتی سر را به میزان لازم پایین آورده و در جای خود قرار دهید.

## رانندگی

### ویژگی ها و آپشن های خودرو

این فصل همه ویژگی های استاندارد، انتخابی و مخصوص یک کشور را که با این سری ارائه می شود، تشریح می کند. همچنین ویژگی هایی را که لزوماً در خودرو شما برای مثال به دلیل آپشن های انتخاب شده یا ورژن های کشوری موجود نیست، تشریح می کند. این موضوع برای کار کردها و سیستم های مربوط به ایمنی نیز اعمال می شود. مقررات قابل کاربرد و خاص یک کشور باید در هنگام استفاده از ویژگی ها و سیستم های مربوطه مورد توجه قرار گیرد.

### دکمه Start/Stop

#### مفهوم



فشار دادن دکمه Start/Stop، سوئیچ را باز یا بسته می کند و موتور را روشن می کند. گیربکس استپترونیک: موتور با فشردن پدال ترمز هنگامی که دکمه Start/Stop را فشرده اید، شروع به کار می کند.

#### سوئیچ باز

گیربکس استپترونیک: دکمه Start/Stop را بدون این که پایتان را روی پدال ترمز بگذارید، فشار دهید. همه سیستم های خودرو آماده کار هستند. اکثر چراغ های نشانگر و هشدار در صفحه آمپر برای مدت زمان های مختلفی روشن می شوند. برای ذخیره توان باتری وقتی موتور خاموش است، سوئیچ را ببندید و همه سیستم های الکترونیکی و مصرف کننده های برق را خاموش کنید.

#### سوئیچ بسته

گیربکس استپترونیک: دکمه Start/Stop را دوباره بدون این که پایتان را روی پدال ترمز بگذارید، فشار دهید. همه چراغ های نشانگر در صفحه آمپر خاموش می شوند.

برای ذخیره توان باتری وقتی موتور خاموش است، سوئیچ را ببندید و همه سیستم های الکترونیکی و مصرف کننده های برق را خاموش کنید.



حالت P گیربکس زمانی که سوئیچ بسته است وقتی سوئیچ بسته باشد، P به طور خودکار درگیر می شود. مثلاً وقتی در یک کارواش هستید، اطمینان حاصل کنید که سوئیچ به طور تصادفی بسته نشود. وقتی خودرو ساکن باشد و موتور خاموش باشد، سوئیچ به طور خودکار بسته می شود:

- ◀ هنگام قفل خودرو و وقتی که نور پایین فعال است.
- ◀ کمی قبل از این که باتری به طور کامل تخلیه شود، تا موتور بتواند روشن شود. این کارکرد فقط هنگامی که نور پایین خاموش باشد موجود است.
- ◀ هنگام باز کردن یا بستن درب راننده، اگر کمر بند ایمنی راننده باز و نور پایین خاموش شده باشد.
- ◀ وقتی کمر بند ایمنی راننده باز است، در حالی که درب راننده باز و نور پایین خاموش باشد.
- نور پایین پس از این که حدود ۱۵ دقیقه بی استفاده باشد، به چراغ های پارک تغییر حالت می دهد.

### وضعیت Radio-ready

وضعیت Radio-ready را فعال کنید:

- ◀ وقتی موتور کار می کند: دکمه Start/Stop را فشار دهید.
- بعضی از سیستم های الکترونیکی/ مصرف کننده های برق آماده به کار می مانند.
- وضعیت Radio-ready به طور خودکار خاموش می شود:
  - ◀ بعد از حدود ۸ دقیقه.
  - ◀ وقتی خودرو با استفاده از سیستم قفل مرکزی قفل شود.
  - ◀ کمی قبل از این که باتری به طور کامل تخلیه شود، تا موتور بتواند روشن شود.



## گیربکس استپترونیک

### استارت زدن موتور

۱. پدال ترمز را فشار دهید.
  ۲. دکمه Start/Stop را فشار دهید.
- استارت برای مدت زمان معینی به طور خودکار فعال می‌شود و به محض این که موتور روشن شود، قطع می‌شود.

### توقف موتور

#### نکات

-  ریموت کنترل را با خود ببرید هنگام ترک خودرو ریموت کنترل را با خود ببرید تا مثلا کودکان نتوانند موتور را روشن کنند. ►
-  تنظیم ترمز دستی و ایمن کردن خودرو به مقدار بیشتر در صورت نیاز هنگام پارک کردن، ترمز دستی را به طور محکم تنظیم کنید؛ در غیر این صورت، ممکن است خودرو به حرکت در آید. روی سربالایی‌ها و سرپایینی‌های تند، خودرو را مثلا توسط چرخاندن فرمان به سمت جدول، بیش از پیش ایمن کنید. ►

### قبل از رفتن به کارواش

برای این که خودرو بتواند به کارواش برود، دستورالعمل‌های رفتن به یک کارواش اتوماتیک را ملاحظه کنید. به صفحه ۲۳۱ رجوع نمایید.

## گیربکس استپترونیک

### خاموش کردن موتور

۱. وقتی خودرو متوقف شده است، دنده را در موقعیت P درگیر کنید.
۲. دکمه Start/Stop را فشار دهید. موتور خاموش می‌شود.
۳. وضعیت Radio-ready روشن می‌شود. ترمز دستی را تنظیم کنید.

اگر مثلا سوئیچ به دلایل زیر به طور خودکار بسته شود، وضعیت Radio-ready فعال می‌ماند:

- ◀ باز کردن یا بستن درب راننده.
  - ◀ باز کردن کمربند ایمنی راننده.
  - ◀ هنگام تغییر از نور پایین به چراغ‌های پارک به طور اتوماتیک.
- در صورتی که چراغ‌ها خاموش باشند یا در صورتی که تجهیزات مربوطه مثل چراغ‌های روشن در طول روز فعال باشند، اگر موتور خاموش شود و سوئیچ باز باشد، سیستم به طور خودکار به وضعیت radio-ready منتقل می‌شود.

## استارت زدن موتور

#### نکات

-  فضاهای بسته موتور نباید در فضاهای بسته کار کند، زیرا تنفس دود آگروز ممکن است منجر به کاهش هوشیاری و مرگ شود. گازهای آگروز حاوی مونو اکسید کربن هستند که یک گاز بی بو و بی رنگ اما به شدت سمی است. ►
  -  خودروی بی مراقبت خودرو را در حالی که موتور آن کار می‌کند بی مراقبت رها نکنید؛ این کار باعث ایجاد خطر می‌شود. قبل از ترک خودرویی که موتور آن کار می‌کند، ترمز دستی را تنظیم کرده و اهرم سردنده را در موقعیت P یا N قرار دهید تا از حرکت خودرو جلوگیری شود. ►
  -  استارت مکرر با توالی سریع از استارت خودرو به طور مکرر و با توالی سریع بهره‌یزد. در غیر این صورت، سوخت نمی‌سوزد یا به طور ناکافی می‌سوزد و باعث ایجاد خطر گرم شدن بیش از حد مبدل کاتالیزوری و آسیب رسیدن به آن می‌شود. ►
- وقتی خودرو ساکن است، منتظر گرم شدن موتور نمانید. رانندگی را با سرعت‌های متوسط موتور آغاز کنید.

## کارکرد اتوماتیک Start/Stop

### مفهوم

کارکرد اتوماتیک Start/Stop به صرفه جویی سوخت کمک می‌کند. این سیستم موتور را در حین توقف مثلاً در یک ازدحام ترافیکی و یا پشت چراغ‌های راهنمایی خاموش می‌کند. سوئیچ در حالت باز می‌ماند. موتور دوباره به طور خودکار برای شروع حرکت روشن می‌شود.

### نمایش در صفحه آمپر

این صفحه نمایش نشان می‌دهد که کارکرد اتوماتیک Start/Stop برای استارت اتوماتیک موتور آماده است.



این صفحه نمایش نشان می‌دهد که شرایط برای توقف اتوماتیک موتور برآورده نشده است.



### حالت اتوماتیک

بعد از هر بار استارت موتور از طریق دکمه Start/Stop، کارکرد اتوماتیک Start/Stop در آخرین وضعیت انتخاب شده می‌باشد به صفحه ۶۹ رجوع نمایید. وقتی کارکرد اتوماتیک Start/Stop فعال باشد، به محض این‌که سرعت از حدود ۵ کیلومتر بر ساعت بیشتر شود، قابل دسترس می‌باشد.

### توقف موتور

موتور در حین یک توقف، تحت شرایط زیر به طور خودکار خاموش می‌شود:

گیربکس استپترونیک:

- ◀ دنده در موقعیت D باشد.
- ◀ پدال ترمز در حالی که خودرو ساکن است یا خودرو توسط ترمزدستی اتوماتیک نگه داشته می‌شود، همچنان فشار داده شود.
- ◀ کمربند ایمنی راننده یا درب راننده بسته باشد.
- ◀ وقتی موتور خاموش باشد، شدت جریان هوا از سمت تهویه مطبوع، کاهش می‌یابد.

### محدودیت‌های کارکردی

موتور در شرایط زیر به طور خودکار خاموش نمی‌شود:

- ◀ دمای بیرونی بسیار پایین باشد.
- ◀ دمای بیرونی بالا باشد و سیستم تهویه مطبوع اتوماتیک، کار کند.
- ◀ داخل خودرو هنوز تا سطح مورد نیاز گرم یا سرد نشده باشد.
- ◀ موتور در دمای عملیاتی نباشد.
- ◀ چرخ‌ها در زاویه تیزی باشند یا فرمان چرخانده شود.
- ◀ بعد از رانندگی با دنده عقب.
- ◀ بخارگیری پنجره‌ها هنگامی که سیستم تهویه مطبوع اتوماتیک روشن باشد.
- ◀ باتری خودرو شدیداً تخلیه شده باشد.
- ◀ در ارتفاعات بالاتر.
- ◀ درب محفظه موتور باز شده باشد.
- ◀ کنترل پایین آمدن از تپه (HDC) فعال باشد.
- ◀ سیستم کمکی پارک فعال باشد.
- ◀ حرکت و توقف در ترافیک بصورت مکرر
- ◀ اهرم سردنده در موقعیت N، M/S یا R باشد.
- ◀ استفاده از سوخت با محتوای بالای اتانول.

### استارت زدن موتور

موتور تحت شرایط زیر به طور خودکار روشن می‌شود:

- ◀ گیربکس استپترونیک:
- ◀ با برداشتن پا از پدال ترمز.
- ◀ هنگامی که ترمزدستی اتوماتیک فعال باشد: پدال گاز را فشار دهید.

## فعال کردن/ غیرفعال کردن دستی سیستم

### با استفاده از دکمه



این دکمه را فشار دهید.



LED روشن می‌شود: کارکرد اتوماتیک Start/Stop

غیرفعال می‌شود.

موتور در حین توقف اتوماتیک موتور، روشن می‌شود.

موتور را فقط می‌توان از طریق دکمه Start/Stop

متوقف یا روشن کرد.

LED خاموش می‌شود: کارکرد اتوماتیک Start/Stop

فعال می‌شود.

### خاموش کردن خودرو در حین توقف اتوماتیک موتور

در حین توقف اتوماتیک موتور، خودرو را می‌توان به طور

دائمی مثلاً در هنگام ترک آن خاموش کرد.

۱. دکمه Start/Stop را فشار دهید. سوئیچ بسته می‌شود.

کارکرد اتوماتیک Start/Stop غیرفعال می‌شود.

موقعیت دنده P به طور خودکار درگیر می‌شود.

۲. ترمز دستی را بکشید.

موتور را فقط می‌توان از طریق دکمه Start/Stop روشن کرد.

### غیرفعالسازی اتوماتیک

در شرایط معین، کارکرد اتوماتیک Start/Stop به طور خودکار

به دلایل ایمنی مانند اینکه راننده حضور نداشته باشد، غیرفعال

می‌شود.

بعد از این که موتور روشن شد، طبق معمول گاز بدهید.

### حالت ایمنی

بعد از این که موتور به طور خودکار خاموش شود، در صورتی

که یکی از شرایط زیر اتفاق افتاده باشد، دوباره به طور خودکار

روشن نمی‌شود:

◀ کمربند ایمنی راننده و درب راننده باز باشد.

◀ درب موتور باز باشد.

برخی از چراغ‌های نشانگر برای مدت زمان مختلفی روشن

می‌شوند.

موتور را فقط می‌توان از طریق دکمه Start/Stop روشن

کرد.

### محدودیت‌های کارکردی

حتی اگر قصد شروع حرکت نداشته باشید، موتور غیرفعال در

شرایط زیر به طور خودکار روشن می‌شود:

◀ گرم شدن بیش از حد داخل خودرو در هنگامی که کارکرد

سرماپش روشن باشد.

◀ فرمان چرخانده شود.

◀ گیربکس استپترونیک: تغییر موقعیت اهرم سردنده از D

به R، N یا M/S.

◀ گیربکس استپترونیک: تغییر موقعیت اهرم سردنده از P به

M/S یا R، D، N.

◀ بخارگیری پنجره‌ها هنگامی که سیستم تهویه مطبوع

اتوماتیک روشن باشد.

◀ باتری خودرو شدیداً تخلیه شده باشد.

◀ سرد شدن بیش از حد داخل خودرو در هنگامی که کارکرد

گرماپش روشن باشد.

## اختلال در عملکرد

کارکرد اتوماتیک Start/Stop دیگر موتور را به طور خودکار خاموش نمی‌کند. یک پیام Check Control ظاهر می‌شود. ادامه رانندگی امکان پذیر است. سیستم را چک کنید.

## ترمز دستی

## مفهوم

ترمز دستی برای جلوگیری از حرکت خودرو در هنگامی که پارک شده است مورد استفاده قرار می‌گیرد.

## مرور کلی



ترمز دستی 

## تنظیم

تنظیم ترمز دستی و ایمن کردن خودرو به مقدار بیشتر در صورت نیاز 

هنگام پارک کردن ترمز دستی را به طور محکم تنظیم کنید؛ در غیر این صورت، ممکن است خودرو به حرکت در آید. روی سربلایی‌ها و سربلایی‌های تنده، خودرو را مثلا توسط چرخاندن فرمان به سمت جدول به مقدار بیشتری ایمن کنید. ▶

ریموت کنترل را با خود ببرید   
هنگام ترک خودرو ریموت کنترل را با خود ببرید تا

مثلا تودکان نتوانند ترمز دستی را آزاد کنند. ▶

این دکمه را بکشید. 

LED روشن می‌شود.

چراغ نشانگر به رنگ قرمز روشن می‌شود. ترمز دستی تنظیم شده است. 

## در حال رانندگی

به عنوان ترمز اضطراری در حال رانندگی استفاده نمایید:

دکمه را بکشید و آن را نگه دارید. در حالی که دکمه کشیده می‌شود، خودرو به سختی ترمز می‌کند.

چراغ نشانگر به رنگ قرمز روشن می‌شود، یک سیگنال به صدا در می‌آید و چراغ‌های ترمز روشن می‌شود. 

یک پیام Check Control به نمایش در می‌آید.

اگر سرعت خودرو تا حدود ۳ کیلومتر بر ساعت پایین بیاید، ترمز دستی تنظیم می‌شود.

## آزاد کردن

وقتی سوئیچ باز باشد:

گیربکس استپترونیک: این سوئیچ را در حالی که پایتان روی پدال ترمز است یا موقعیت اهرم سردنده روی P می‌باشد، فشار دهید.   
LED و چراغ نشانگر خاموش می‌شوند.  
ترمز دستی آزاد می‌شود.

## آزادسازی اتوماتیک در خودروهای دارای گیرکس

## استپترونیک

به کار گیری ناخواسته پدال گاز 

اطمینان حاصل کنید که پدال گاز به طور سهوی کار نکند؛ در غیر این صورت، خودرو به حرکت می‌افتد و خطر تصادف وجود دارد. ▶

برای آزادسازی اتوماتیک، پایتان را روی پدال گاز بگذارید.

LED و چراغ نشانگر خاموش می‌شوند.

وقتی پایتان را روی پدال گاز بگذارید، ترمز دستی به طور خودکار آزاد می‌شود:

◀ موتور روشن باشد.

◀ حالت رانندگی درگیر باشد.

◀ کمربند ایمنی راننده بسته باشد و درها بسته باشند.



## ترمز دستی اتوماتیک

### مفهوم

این سیستم با تنظیم و آزادسازی اتوماتیک ترمز مثلا در هنگام حرکت در یک ترافیک شدید قدم به قدم، به راننده کمک می‌کند.

وقتی خودرو ساکن است، به طور خودکار در محل نگه داشته می‌شود.

بر روی شیب‌ها، سیستم از حرکت خودرو به سمت عقب در حین شروع حرکت جلوگیری می‌کند.

### مرور کلی



ترمز دستی اتوماتیک

AUTO H

### اطلاعات ایمنی

**!** ایمن کردن خودرو در مقابل حرکت ناخواسته قبل از ترک خودرویی وقتی موتور در حال کار است، ندیده گیربکس استپرونیک را در موقعیت P درگیر کنید و اطمینان حاصل کنید که ترمز دستی تنظیم شده است. در غیر این صورت، خودرو ممکن است شروع به حرکت کند. ►  
تحت شرایط زیر، ترمز دستی اتوماتیک به طور خودکار غیرفعال می‌شود و ترمز دستی تنظیم می‌شود:

- < موتور خاموش باشد.
- < وقتی خودرو ساکن است، یک درب یا کمر بند ایمنی راننده باز باشد.
- < خودروی در حال حرکت با استفاده از ترمز دستی متوقف شود.

چراغ نشانگر از سبز به قرمز تغییر می‌کند و عبارت

PARK (P)

AUTO H محو می‌شود.

## فعالسازی

این کارکرد را می‌توان در هنگامی که درب راننده و کمر بند ایمنی بسته است و موتور کار می‌کند، فعال کرد.

این دکمه را فشار دهید.



LED و عبارت AUTO H روشن می‌شود.

چراغ نشانگر روشن می‌شود.



ترمز دستی اتوماتیک فعال است.

## غیرفعالسازی

این دکمه را دوباره فشار دهید.



LED و عبارت AUTO H خاموش می‌شود.

ترمز دستی اتوماتیک غیرفعال می‌شود.

اگر خودرو توسط ترمز دستی اتوماتیک نگه داشته می‌شود،

پدال ترمز را فشار دهید تا آن را غیرفعال کنید.

وقتی ترمز دستی به صورت دستی تنظیم شده باشد، ترمز دستی

اتوماتیک به طور خودکار غیرفعال می‌شود.

## رانندگی

ترمز دستی اتوماتیک فعال می‌شود: خودرو به طور خودکار در مقابل حرکت ناخواسته بعد از توقف ایمن می‌شود.

چراغ نشانگر به رنگ سبز روشن می‌شود.



برای شروع حرکت، پاپان را روی پدال گاز بگذارید.

ترمز به طور خودکار آزاد می‌شود.

چراغ نشانگر خاموش می‌شود.

قبل از رفتن به کارواش



قبل از رفتن به کارواش، ترمز دستی اتوماتیک را غیرفعال

کنید؛ در غیر این صورت، ترمز دستی هنگامی که خودرو ساکن

است تنظیم می‌شود و خودرو دیگر نمی‌تواند حرکت کند. ►

## پارک کردن

اگر موتور خاموش باشد در حالی که خودرو با ترمزدستی اتوماتیک متوقف شده باشد، ترمز دستی به طور خودکار درگیر می شود.

چراغ نشانگر از سبز به قرمز تغییر می کند.

اگر سوییچ خودرو بسته باشد در حالی که خودرو در حال سر خوردن به سمت یک مانع است، ترمز دستی تنظیم نخواهد شد. ترمزدستی اتوماتیک غیرفعال می شود. ترمزدستی اتوماتیک در حین توقف موتور که توسط کارکرد اتوماتیک Start/Stop انجام می شود، فعال می ماند.

ریموت کنترل را با خود ببرید

هنگام ترک خودرو ریموت کنترل را با خود ببرید تا

مثلا کودکان نتوانند ترمز دستی را آزاد کنند. ▶



## چراغ راهنما، نور بالا، فلشر چراغ جلو

## چراغ راهنما

آینه های بغل را به سمت داخل جمع نکنید



در حال رانندگی و وقتی فلشرهای چراغ راهنما یا فلشرهای هشدار خطر روشن هستند، آینه های بغل را به سمت داخل جمع نکنید، زیرا چراغ های راهنمای اضافی روی آینه های بغل خارج از موقعیت قرار می گیرند و دیده نمی شوند. ▶

## استفاده از چراغ های راهنما

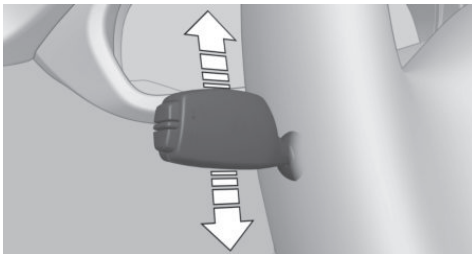

اهرم را فراتر از نقطه مقاومت فشار دهید.

برای خاموش کردن به طور دستی، به آرامی به اهرم تا نقطه مقاومت فشار دهید.

چشمک زدن سریع و غیرعادی چراغ نشانگر نشان می دهد که یک لامپ چراغ راهنما خراب شده است.

## فعالسازی چراغ راهنمای سه گانه

اهرم را تا نقطه مقاومت فشار دهید.

چراغ راهنما سه بار چشمک می زند.

این کارکرد را می توان فعال یا غیرفعال کرد:

۱. "Settings"

۲. "Lighting"

۳. "Triple turn signal"

تنظیمات برای پروفایلی که در حال حاضر مورد استفاده قرار می گیرد، ذخیره می شود.

## سیگنال دهی به طور خلاصه

اهرم را تا نقطه مقاومت فشار دهید و تا زمانی که می خواهید چراغ راهنما چشمک بزند، همانجا نگه دارید.

## اختلال در عملکرد

در صورت خرابی یا اختلال در عملکرد ترمز دستی، خودرو را در مقابل حرکت کردن مثلا با استفاده از یک مانع چرخ در هنگام ترک آن ایمن کنید.

## بعد از خرابی برق

## به کار انداختن ترمز دستی

۱. سوییچ را باز کنید.

۲. این دکمه را در حالی که پایتان را روی پدال ترمز



می گذارید یا اهرم سردنده در موقعیت P است فشار دهید. ممکن است چند ثانیه طول بکشد تا ترمز به کار بیفتد. هر صدایی در رابطه با این موضوع طبیعی است.

این چراغ نشانگر در صفحه آمپر به محض این که ترمز دستی آماده راه اندازی باشد، خاموش می شود.



## روشن کردن

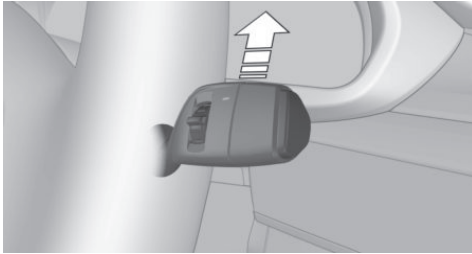

اهرم برف پاک کن را به سمت بالا فشار دهید.  
اهرم هنگام آزاد شدن به طور خودکار به موقعیت اولیه باز می‌گردد.

◀ سرعت عادی برف پاک کن: یک بار به سمت بالا فشار دهید.

وقتی خودرو ساکن شود، کار برف پاک کن به حالت تناوبی تغییر می‌کند.

◀ سرعت زیاد برف پاک کن: دو بار به سمت بالا فشار دهید یا یک بار فراتر از نقطه مقاومت فشار دهید.  
وقتی خودرو متوقف شود، برف پاک کن ها به سرعت عادی بر می‌گردند.

## خاموش کردن و شستشوی مختصر

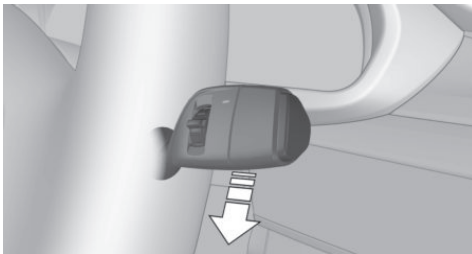

اهرم برف پاک کن را به سمت پایین فشار دهید.  
اهرم هنگام آزاد شدن به طور خودکار به موقعیت اولیه باز می‌گردد.

- ◀ یک بار شستشو: یک بار به سمت پایین فشار دهید.
- ◀ برای خاموش کردن از سرعت عادی برف پاک کن: یک بار به سمت پایین فشار دهید.
- ◀ برای خاموش کردن از سرعت زیاد برف پاک کن: دو بار به سمت پایین فشار دهید.

## نور بالا، فلشر چراغ جلو

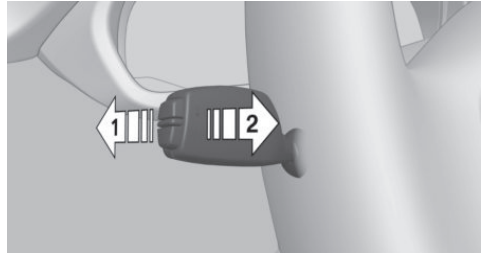

◀ نور بالا، فلش ۱

◀ فلشر چراغ جلو، فلش ۲

## سیستم شستشو دهنده/ برف پاک کن

## روشن و خاموش کردن برف پاک کن ها و شستشوی مختصر

## نکات

⚠ اگر شیشه جلو یخ زده است، برف پاک کن ها را فعال نکنید

اگر برف پاک کن ها روی شیشه جلو یخ زده اند، آنها را روشن نکنید؛ در غیر این صورت، ممکن است به تیغه های برف پاک کن و موتور برف پاک آسیب برسد. ▶

⚠ برف پاک کن ها را روی شیشه خشک فعال نکنید  
اگر شیشه جلو خشک است از برف پاک کن استفاده نکنید، زیرا ممکن است این کار به تیغه های برف پاک کن آسیب برساند یا باعث شود آنها با سرعت بیشتری ساییده شوند. ▶

⚠ وقتی برف پاک کن ها به سمت بیرون خم شده اند، آنها را فعال نکنید

اگر برف پاک کن ها به سمت بیرون خم شده اند، آنها را روشن نکنید. در غیر این صورت، ممکن است به درب موتور یا برف پاک کن ها آسیب برسد. ▶

## عملیات متناوب یا سنسور باران

### مفهوم

سنسور باران به طور خودکار زمان بین کار برف پاک کن را بسته به شدت بارش باران کنترل می‌کند. سنسور باران روی شیشه جلو و مستقیماً پشت آینه وسط قرار دارد.

### فعالسازی / غیرفعالسازی

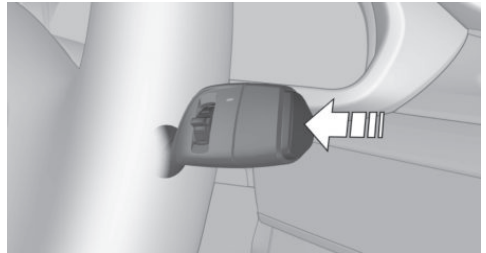

این دکمه را روی اهرم برف پاک کن فشار دهید. حرکت برف پاک کن آغاز می‌شود. اگر خودرو مجهز به سنسور باران باشد: LED در اهرم برف پاک کن روشن می‌شود. وقتی برف پاک کن‌ها روی شیشه جلو بیخ زده باشد، عملیات برف پاک کن غیرفعال می‌شود.

**!** سنسور باران را در کارواش‌ها غیرفعال کنید. سنسور باران را در هنگام عبور از کارواش اتوماتیک غیرفعال کنید؛ در غیر این صورت، حرکت غیرعمد برف پاک کن ممکن است باعث ایجاد آسیب‌هایی بشود. ►

### تنظیم تناوب یا حساسیت سنسور باران

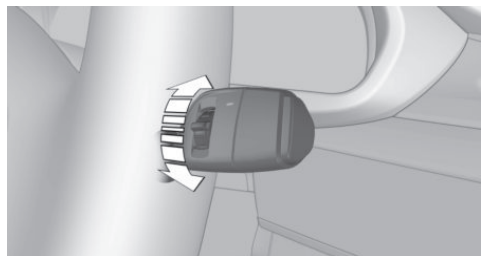

کلید چرخشی را بچرخانید.

## تمیز کردن شیشه جلو و چراغ‌های جلو

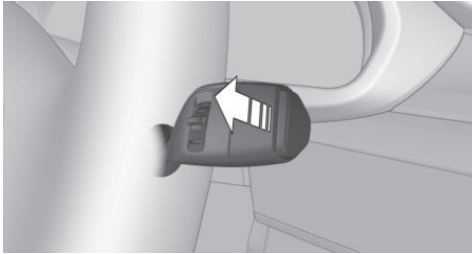

اهرم برف پاک کن را به سمت خودتان بکشید. سیستم مایع شستشودهنده را روی شیشه جلو می‌پاشد و برف پاک‌کن‌ها را به طور مختصر فعال می‌کند. به علاوه، وقتی چراغ‌های خودرو روشن هستند، چراغ‌های جلو در بازه‌های منظم تمیز می‌شوند.

**!** از سیستم شستشو در دماهای یخ زدگی استفاده نکنید. اگر این امکان وجود دارد که مایع شستشو روی شیشه جلو یخ بزند و میدان دید شما را مسدود کند، از شستشو دهنده‌ها استفاده نکنید. در این صورت، از مایع ضدیخ‌دار استفاده کنید.

از استفاده از شستشودهنده در هنگامی که مخزن خالی است، خودداری کنید؛ این کار ممکن است به پمپ آسیب برساند. ►

### نازل‌های شستشوی شیشه جلو

وقتی سوئیچ باز باشد، نازل‌های شستشودهنده شیشه جلو به طور خودکار گرم می‌شوند.

### برف پاک‌کن شیشه عقب

#### روشن کردن برف پاک‌کن شیشه عقب

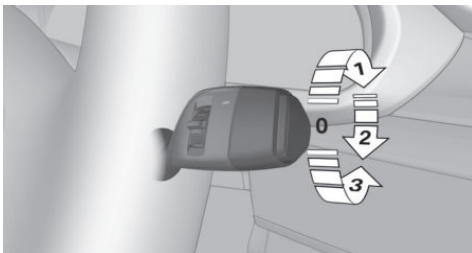

سوئیچ را از موقعیت غیرفعال 0 به سمت بالا فشار دهید (فلش

بنابراین، آن را دور از منابع قابل اشتعال قرار دهید. آن را فقط در محفظه اصلی با درب بسته و دور از دسترس کودکان قرار دهید.

از نکات و دستورالعمل‌های روی محفظه پیروی کنید.►

افزافه کردن مایع شستشو



وقتی که خودرو خنک است مایع شستشو را اضافه کنید و سپس پوشش را به طور کامل ببندید تا از تماس بین مایع شستشو و قطعات داغ موتور خودداری کنید. در غیر این صورت، اگر مایع بریزد، خطر آتش سوزی و تهدید ایمنی شخصی وجود دارد.►

### مخزن مایع شستشو

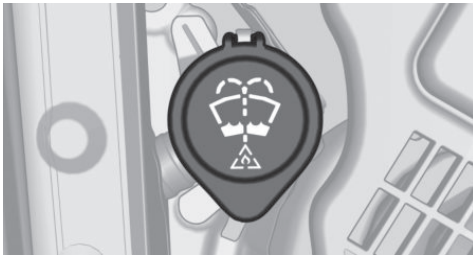

همه نازل‌های شستشودهنده از یک مخزن تغذیه می‌شوند. آن را با ترکیبی از کنسانتره شستشودهنده شیشه جلو و آب شیر و در صورت لزوم، با یک مایع شیشه شوی ضد یخ دار بر اساس توصیه‌های سازنده پر کنید. مایع شستشو دهنده را قبل از اضافه کردن به منظور یافتن ترکیب صحیح مخلوط کنید.

کنسانتره شستشو دهنده شیشه جلو و ضد یخ رقیق نشده را اضافه نکنید و آن را با آب خالص پر نکنید؛ این کار می‌تواند به سیستم شستشو آسیب برساند.

کنسانتره‌های شستشودهنده شیشه جلو از سازنده‌های مختلف را با هم ترکیب نکنید زیرا می‌توانند نازل‌های شستشوی شیشه جلو را مسدود کنند.

حداقل مقدار توصیه شده ای که باید پر شود: ۱ لیتر.

۱): حالت متناوب. وقتی دنده عقب درگیر باشد، سیستم به حالت کار مداوم می‌رود.

### تمیز کردن شیشه عقب

در حالت متناوب: سوئیچ را بیشتر بچرخانید (فلش ۲). سوئیچ هنگام آزاد شدن به طور خودکار به موقعیت اولیه باز می‌گردد. در موقعیت غیرفعال: سوئیچ را به سمت پایین بچرخانید (فلش ۳). سوئیچ، هنگام آزاد شدن به طور خودکار به موقعیت اولیه باز می‌گردد.

### به بیرون خم کردن برف پاک کن‌ها

وقتی می‌خواهید تیغه‌ها را تعویض کنید یا انتظار دماهای پایین را دارید، برف پاک کن‌ها را به سمت بیرون خم کنید.

۱. سوئیچ را دوباره باز و بسته کنید.
  ۲. در صورت وجود شرایط یخ زدگی، اطمینان حاصل کنید که تیغه‌ها روی شیشه جلو یخ نزده‌اند.
  ۳. اهرم برف پاک کن را فراتر از نقطه مقاومت به سمت بالا فشار دهید و به مدت حدود ۳ ثانیه در آنجا نگه دارید تا برف پاک کن در موقعیت تقریباً عمودی بماند.
- بعد از این که برف پاک کن‌ها دوباره به پایین برگشتند، سیستم برف پاک کن باید مجدداً فعال شود.

به پایین برگرداندن برف پاک کن‌ها



قبل از باز کردن سوئیچ، برف پاک کن‌ها را به روی شیشه جلو برگردانید؛ در غیر این صورت، ممکن است برف پاک کن‌ها وقتی فعال هستند آسیب ببینند.►

۱. سوئیچ را باز کنید.
۲. اهرم برف پاک کن را به سمت پایین فشار دهید. برف پاک کن‌ها به سمت موقعیت غیرفعال خود حرکت می‌کنند و دوباره آماده کار هستند.

### مایع شستشو

#### نکات

ضد یخ برای مایع شستشو



ضد یخ قابل اشتعال است و در صورتی که به طور نادرست از آن استفاده شود، می‌تواند موجب مصدومیت شود.

## گیربکس استپترونیک

## موقعیت های دنده

## D رانندگی

موقعیت دنده برای کار عادی خودرو. همه دنده ها برای حرکت رو به جلو به طور خودکار فعال می شوند.

## R دنده عقب است

فقط در هنگامی که خودرو ساکن است آن را انتخاب کنید.

## N خلاصی:

خودرو ممکن است حرکت کند. موقعیت دنده N را مثلا در کارواش ها انتخاب کنید. وقتی سوئیچ بسته باشد (به صفحه ۶۶ رجوع نمایید)، موقعیت دنده P به طور خودکار درگیر می شود.

## P پارک

فقط وقتی خودرو ساکن است آن را انتخاب کنید. چرخ های محرک مسدود می شوند.

موقعیت دنده P به طور خودکار درگیر می شود:

- ◀ بعد از این که موتور خاموش شود در هنگامی که خودرو در وضعیت Radio-ready است به صفحه ۶۶ رجوع نمایید، یا وقتی سوئیچ بسته باشد به صفحه ۶۶ رجوع نمایید و وقتی موقعیت دنده R یا D درگیر شده باشد.
- ◀ اگر در حالت بسته شدن سوئیچ، موقعیت دنده N تنظیم شده باشد.
- ◀ اگر کمر بند ایمنی راننده باز شود، درب راننده باز باشد و پدال ترمز در حالی که خودرو ساکن است و موقعیت دنده D یا R انتخاب شده است، فشار داده نشده باشد.

قبل از خروج از خودرو از قرار گرفتن اهرم سر دنده در موقعیت P اطمینان حاصل نمایید در غیر این صورت ممکن خودرو به صورت خود به خود شروع به حرکت کند.

## تخت گاز

تخت گاز برای رسیدن به حداکثر عملکرد رانندگی مورد استفاده قرار می گیرد. پایتان را روی پدال گاز تا فراتر از نقطه مقاومت فشار دهید.

## درگیر کردن اهرم سر دنده

تا زمانی که شروع به حرکت کنید، پدال ترمز را فشار دهید

- برای جلوگیری از لغزش خودرو، بعد از انتخاب دنده، فشار روی پدال ترمز را تا زمانی که آماده حرکت شوید، حفظ کنید. ▶
- ◀ خارج شدن از موقعیت P امکان پذیر نیست مگر اینکه که موتور در حال کار کردن باشد و ترمز گرفته شده باشد.
- ◀ وقتی خودرو ساکن است، قبل از خارج شدن از موقعیت دنده P یا N پدال ترمز را فشار دهید؛ در غیر این صورت، دستور انتقال اجرا نخواهد شد: قفل انتقال دنده.

## درگیر کردن دنده در موقعیت D، R و N



اهرم سردنده را به آرامی در جهت مورد نظر و در صورت نیاز فراتر از نقطه مقاومت فشار دهید.

بعد از آزاد کردن اهرم سر دنده، به موقعیت مرکزی اش بر می گردد.

### فعال کردن حالت دستی M/S

۱. اهرم سر دنده را به سمت چپ و بیرون از موقعیت D فشار دهید.
  ۲. اهرم سر دنده را به سمت جلو فشار دهید یا به سمت عقب بکشید.
- حالت دستی فعال می‌شود و دنده تغییر می‌کند. دنده درگیر شده، برای مثال M1، در صفحه آمپر نمایش داده می‌شود. وقتی حداکثر سرعت موتور حاصل شد، حالت دستی M/S در صورت نیاز به طور خودکار دنده را افزایش می‌دهد.



دکمه باز کردن را فشار دهید تا:

- ◀ R را درگیر کنید.
- ◀ از P خارج شوید.

### انتقال به حالت دستی

- ◀ برای تعویض دنده به دنده پایین: اهرم سردنده را به سمت جلو فشار دهید.
  - ◀ برای تعویض دنده به دنده بالا: اهرم سردنده را به سمت عقب بکشید.
- دنده‌ها فقط در سرعت‌های موتور و جاده‌ای مناسب شیف‌ت می‌شوند، مثلاً اگر سرعت موتور بسیار بالا باشد، انتقال به پایین امکان‌پذیر نیست. دنده انتخاب شده به طور مختصر در صفحه آمپر نمایش داده می‌شود و پس از آن دنده کنونی ظاهر می‌شود.



دکمه P را فشار دهید.

### گیربکس اسپرت استپترونیک: جلوگیری از انتقال

#### خودکار به دنده بالا در حالت دستی M/S

اگر یکی از شرایط زیر برآورده شده باشد، گیربکس اسپرت استپترونیک در حالت دستی وقتی که حداکثر سرعت حاصل شده باشد به طور خودکار به بالا منتقل نمی‌شود:

- ◀ DSC غیر فعال باشد.
- ◀ TRACTION فعال باشد.
- ◀ SPORT+ فعال باشد.

به علاوه، حالت تخت گاز غیرفعال است.

بسته به ورژن گیربکس مربوطه، پایین‌ترین دنده ممکن را می‌توان توسط به کارگیری همزمان تخت گاز و پدال تعویض دنده سمت چپ انتخاب کرد. با این حال، این اثر از طریق پدال تعویض دنده در هنگام انتقال مختصر از موقعیت اهرم سردنده از D به حالت دستی ایجاد نمی‌شود.

### درگیر کردن موقعیت P



### برنامه اسپرت و حالت دستی

#### فعال کردن برنامه اسپرت



اهرم سر دنده را به سمت چپ و بیرون از موقعیت D فشار دهید. دنده درگیر شده، برای مثال S1، در صفحه آمپر نمایش داده می‌شود.

برنامه اسپرت گیربکس، فعال می‌شود.

## پایان برنامه اسپرت / حالت دستی

اهرم سردنده را به سمت راست فشار دهید.  
D در صفحه آمپر نمایش داده می‌شود.

## پدال‌های تعویض دنده

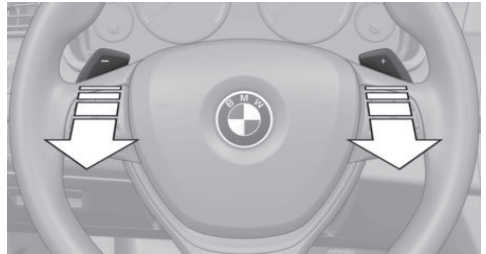

پدال‌های تعویض دنده روی فرمان به شما اجازه می‌دهند که در حالی که هر دو دستتان روی فرمان قرار دارد، دنده‌ها را به سرعت انتقال دهید.

< تعویض دنده به دنده بالا: پدال تعویض دنده سمت راست را مختصراً بکشید.

< تعویض دنده به دنده پایین: پدال تعویض دنده سمت چپ را مختصراً بکشید.

< بسته به وزن گیربکس مربوطه، پایین‌ترین دنده ممکن را می‌توان توسط کشیدن و نگه داشتن پدال تعویض دنده سمت چپ انتخاب کرد.

دنده‌ها فقط در سرعت‌های موتور و جاده‌ای مناسب منتقل می‌شوند، مثلاً اگر سرعت موتور بسیار بالا باشد، انتقال به پایین امکان‌پذیر نیست.

دنده انتخاب شده به‌طور مختصر در صفحه آمپر نمایش داده می‌شود و پس از آن دنده کنونی ظاهر می‌شود.

اگر پدال‌های تعویض دنده روی فرمان برای انتقال دنده‌ها در حالت اتوماتیک مورد استفاده قرار گیرد، گیربکس موقتاً به حالت دستی منتقل می‌شود.

بسته به وزن گیربکس مربوطه اگر اهرم تعویض دنده هنوز، در موقعیت D باشد، برگشتن به حالت اتوماتیک امکان‌پذیر است:

< پدال تعویض دنده راست را بکشید و نگه دارید.  
یا

< علاوه بر کشیدن مختصر پدال تعویض دنده راست، پدال تعویض دنده چپ را به‌طور مختصر بکشید.

در حالت دستی، بعد از رانندگی برای مدت زمان معین، یا اگر شتاب‌گیری یا تعویض دنده توسط پدال تعویض دنده در یک مدت زمان معین وجود نداشته باشد، گیربکس به حالت اتوماتیک بر می‌گردد.

## نمایش در صفحه آمپر

موقعیت دنده برای مثال P نمایش داده می‌شود.

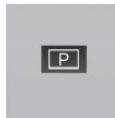

## باز کردن برقی قفل گیربکس

## اطلاعات کلی

قفل گیربکس را بصورت برقی برای گریز خودرو از منطقه خطر، باز کنید.

اگر استارت بتواند موتور را به گردش درآورد، باز کردن قفل امکان‌پذیر است.

## درگیر کردن موقعیت دنده N

۱. پدال ترمز را فشار دهید.
۲. دکمه Start/Stop را فشار دهید. استارت باید با صدای بلند شروع به کار کند.
۳. اهرم سردنده را به موقعیت N فشار داده و همانجا نگه دارید.
- پیام Check Control متناظر نمایش داده می‌شود.
۴. اهرم سردنده را دوباره ظرف ۶ ثانیه به موقعیت N فشار دهید.
- موقعیت N در صفحه آمپر نمایش داده می‌شود.
۵. ترمز را به محض این‌که استارت متوقف شد، آزاد کنید.
۶. خودرو را از منطقه خطر خارج کنید و آن را در برابر حرکت ناخواسته ایمن نمایید.



قبل از استفاده از کنترل راه اندازی، به گیربکس اجازه دهید که برای مدت حدود ۵ دقیقه خنک شود. کنترل راه اندازی وقتی دوباره مورد استفاده قرار گیرد، متناسب با شرایط پیرامون مانند آسفالت خیس، تنظیم می شود.

## گیربکس اسپرت استپترونیک: کنترل راه اندازی

### مفهوم

کنترل راه اندازی امکان شتابگیری بهینه را روی سطوح دارای کشش خوب، فراهم می کند.

### نکات

سایش قطعات 

از کنترل راه اندازی به مقدار زیاد استفاده نکنید؛ در غیر این صورت، این کار ممکن است منجر به سایش زودرس قطعات به دلیل تنش زیاد اعمال شده روی خودرو شود. ▶ از کنترل راه اندازی در حین دوره آب بندی به صفحه ۱۷۴ رجوع نمایید استفاده نکنید. برای افزایش پایداری خودرو، DSC را در اسرع وقت فعال کنید. ممکن است یک راننده مجرب بتواند مقادیر شتاب بیشتری را در حالت DSC OFF به دست بیاورد.

### الزامات

وقتی موتور گرم می شود، یعنی بعد از پیمودن حداقل ۱۰ کیلومتر به صورت بی وقفه، کنترل راه اندازی قابل دسترس می باشد. برای استارت با کنترل راه اندازی، فرمان را حرکت نکنید.

## استارت با کنترل راه اندازی

در حالی که موتور کار می کند:

۱. این دکمه را فشار دهید یا SPORT+ را با  OFF
- کنترل دینامیک رانندگی انتخاب کنید.
- TRACTION در صفحه آمپر نمایش داده می شود و چراغ نشانگر برای DSC OFF روشن می شود.
۲. موقعیت دنده S را درگیر کنید.
۳. با پای چپ، ترمز را با نیروی زیاد فشار دهید.
۴. پدال گاز را فراتر از نقطه مقاومت را فشار دهید و به حالت تخت گاز، نگه دارید.
- علامت پرچم در صفحه آمپر نمایش داده می شود.
۵. سرعت اولیه موتور تنظیم می شود. ظرف ۳ ثانیه، ترمز را آزاد کنید.

## صفحات نمایش

### ویژگی‌ها و آپشن‌های خودرو

نیست، تشریح می‌کند. این موضوع برای کارکردها و سیستم‌های مربوط به ایمنی نیز اعمال می‌شود. مقررات قابل کاربرد و خاص یک کشور باید در هنگام استفاده از ویژگی‌ها و سیستم‌های مربوطه مورد توجه قرار گیرد.

این فصل همه ویژگی‌های استاندارد، انتخابی و مخصوص یک کشور را که با این سری ارائه می‌شود، تشریح می‌کند. همچنین ویژگی‌هایی را که لزوماً در خودرو شما برای مثال به دلیل آپشن‌های انتخاب شده یا ورژن‌های کشور مبدا موجود

### مرور کلی، صفحه آمپر

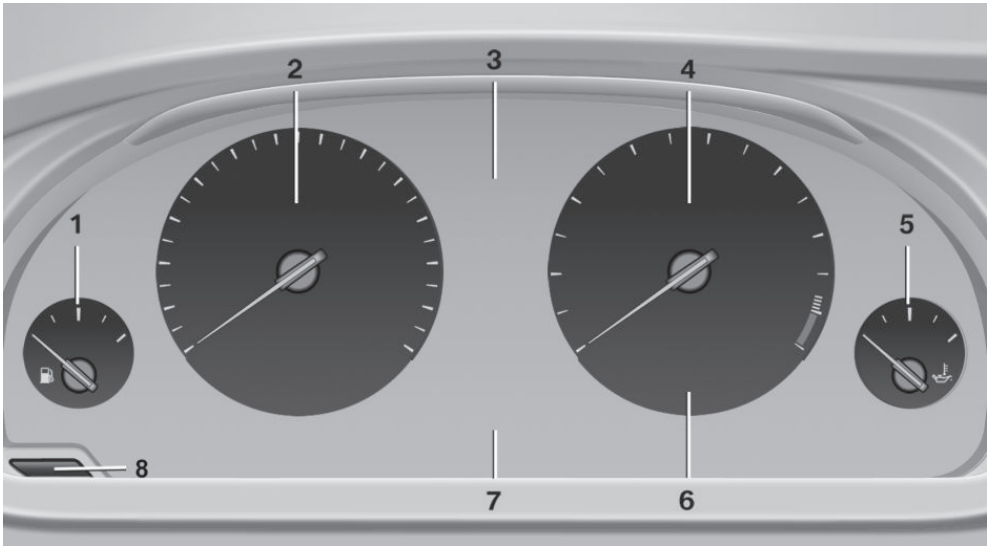

- |   |                                  |
|---|----------------------------------|
| ۱ | نشانگر میزان سوخت - صفحه ۸۴      |
| ۲ | سرعت سنج                         |
| ۳ | پیام‌ها، مثلاً Check Control     |
| ۴ | دور موتور - صفحه ۸۴              |
| ۵ | دمای روغن موتور - صفحه ۸۵        |
| ۶ | مصرف کنونی سوخت                  |
| ۷ | صفحات نمایش الکترونیکی - صفحه ۸۰ |
| ۸ | ریست کردن مسافت‌ها - صفحه ۸۵     |

### صفحات نمایش الکترونیکی

- ◀ لیست‌های انتخاب، به صفحه ۸۹ رجوع کنید.
- ◀ دمای بیرون، به صفحه ۸۵ رجوع کنید.
- ◀ کامپیوتر On-board، به صفحه ۹۰ رجوع کنید.
- ◀ تاریخ، به صفحه ۸۵ رجوع کنید.
- ◀ بازیابی انرژی، به صفحه ۸۶ رجوع کنید.
- ◀ صفحه نمایش گیربکس، به صفحه ۷۸ رجوع کنید.
- ◀ مسافت‌ها/ مسافت‌های سفر، به صفحه ۸۵ رجوع کنید.

روی صندلی سرنشین جلو باشد نیز یادآور کمربند ایمنی، ممکن است فعال شود.

اطمینان حاصل کنید که کمربندهای ایمنی به درستی بسته شده اند.

### سیستم کیسه هوا

سیستم کیسه هوا و کشش کمربند معیوب هستند. خودرو را فوراً در یک مرکز مجاز خدمات چک کنید.



### ترمز دستی

ترمز دستی تنظیم شده است.



برای اطلاعات بیشتر، به آزادسازی ترمز دستی در صفحه ۷۰ رجوع کنید.

### سیستم ترمز

با احتیاط به رانندگی ادامه دهید. خودرو را فوراً در یک مرکز مجاز خدمات چک کنید.



### هشدار برخورد از جلو

روشن: وقتی مثلاً خطر قریب الوقوع برخورد وجود دارد یا فاصله با خودروی جلویی بسیار کم است، این هشدار از پیش صادر می شود.



فاصله را افزایش دهید.

چشمک زن: هشدار حاد خطر قریب الوقوع یک برخورد در هنگامی که خودرو شما به خودروی دیگری با یک اختلاف سرعت نسبتاً بالا نزدیک می شود.

توسط ترمز کردن یا انجام یک مانور گریز مداخله کنید.

### هشدار عابر پیاده

علامت در صفحه آمپر.



اگر برخورد با فرد تشخیص داده شده در این روش قریب الوقوع باشد، علامت روشن می شود و یک سیگنال به صدا در می آید.

پیام ها، مثلاً Check Control. به صفحه ۸۱ رجوع کنید.

صفحه نمایش مسیر یابی، به دفترچه راهنما برای مسیر یابی، سرگرمی و ارتباطات رجوع کنید.

محدوده، به صفحه ۸۵ رجوع کنید.

وضعیت، کنترل دینامیک رانندگی، به صفحه ۱۲۶ رجوع کنید.

الزامات سرویس و خدمات، به صفحه ۸۶ رجوع کنید.

تشخیص محدودیت سرعت، به صفحه ۸۸ رجوع کنید.

زمان، به صفحه ۸۵ رجوع کنید.

## Check Control

### مفهوم

سیستم Check Control بر کارکردها در خودرو نظارت دارد و اختلال ها در عملکرد سیستم های مورد نظارت را به شما اطلاع می دهد.

یک پیام Check Control به عنوان ترکیبی از چراغ های نشانگر یا هشدار و پیام های متنی در صفحه آمپر و در Head-up Display نمایش داده می شود.

به علاوه، یک سیگنال صوتی ممکن است به صدا در آید و یک پیام متنی ممکن است روی مانیتور ظاهر شود.

### چراغ های نشانگر/ هشدار

#### اطلاعات کلی

چراغ های نشانگر و هشدار در صفحه آمپر می توانند با ترکیب ها و رنگ های مختلف روشن شوند.

تعدادی از لامپ ها برای بررسی کارکرد مناسب به طور موقت هنگامی که موتور روشن شود، روشن می گردد.

### چراغ های قرمز

#### یادآور کمربند ایمنی

چشمک می زند یا روشن می ماند: کمربند ایمنی طرف راننده یا سرنشین بسته نشده است. اگر اشیایی



## چراغ‌های نارنجی

کنترل پایداری دینامیکی (DSC) غیرفعال است یا  
کنترل کشش دینامیکی (DTC) فعال است

## اکتیو کروز کنترل

کنترل پایداری دینامیکی (DSC) غیرفعال است یا  
کنترل کشش دینامیکی (DTC) فعال است.  
برای اطلاعات بیشتر به کنترل پایداری دینامیکیدر صفحه ۱۲۳  
و کنترل کشش پویا در صفحه ۱۲۴ رجوع نمایید.



تعداد نوارها، فاصله از خودروی جلویی را نشان  
می دهند.  
برای اطلاعات بیشتر در مورد اکتیو کروز کنترل (ACC) با  
کارکرد Stop & Go به صفحه ۱۳۰ رجوع کنید.



## سیستم نظارت بر تایر پنچر (FTM)

## تشخیص خودرو، اکتیو کروز کنترل

سیستم نظارت بر تایر پنچر، افت فشار را در یک تایر  
نشان می دهد.  
سرعت خود را کاهش دهید و با احتیاط توقف کنید. از ترمز  
ناگهانی و تکان دادن فرمان بپرهیزید.  
برای اطلاعات بیشتر، به نظارت بر تایر پنچر در صفحه ۱۰۶  
رجوع کنید.



روشن: خودروی جلویی تشخیص داده شده است.  
چشمک زن: شرایط برای کار سیستم کافی نیست.  
سیستم غیرفعال شده اما ترمز را تا زمانی که شما به طور فعال  
شرایط را توسط فشار دادن پدال ترمز یا پدال گاز کنترل کنید،  
اعمال می کند.



## سیستم نظارت بر فشار تایر (TPM)

## چراغ‌های زرد

روشن: سیستم نظارت بر فشار تایر، افت فشار باد را  
در یک تایر نشان می دهد.  
سرعت خود را کاهش دهید و با احتیاط توقف کنید. از ترمز  
ناگهانی و حرکات فرمان خودداری کنید.  
چشمک زدن و سپس روشن شدن به طور مداوم: هیچ تایر پنچر  
یا افت فشار باد تایر را نمی توان تشخیص داد.  
◀ تداخل از طریق سیستم‌ها یا دستگاه‌های دارای فرکانس  
رادویی مشابه: بعد از ترک منطقه تداخل، سیستم به طور  
خودکار دوباره فعال می شود.  
◀ TPM نمی تواند ریست را انجام دهد: ریست سیستم را  
دوباره انجام دهید.  
◀ یک چرخ بدون تجهیزات الکترونیکی TPM نصب  
می شود: آن را در صورت نیاز در یک مرکز مجاز خدمات  
چک کنید.  
◀ اختلال در عملکرد: سیستم را در یک مرکز مجاز خدمات  
چک کنید.  
برای اطلاعات بیشتر به بخش نظارت بر فشار تایر در صفحه  
۱۰۳ رجوع کنید.



## سیستم ترمز ضد قفل (ABS)

از ترمز ناگهانی تا حد امکان خودداری کنید. افزایش  
نیروی ترمز کار نمی کند. با احتیاط توقف کنید.  
فاصله طولانی تری را برای ترمز در نظر بگیرید.  
خودرو را فوراً در یک مرکز مجاز خدمات چک کنید.



## کنترل پایداری دینامیکی (DSC)

چشمک زن: DSC نیروهای رانندگی و ترمز را  
کنترل می کند. خودرو تثبیت می شود. سرعت را  
کاهش دهید و سبک رانندگی را با شرایط رانندگی انطباق  
دهید.  
روشن: DSC خراب است. سیستم را در یک مرکز مجاز  
خدمات چک کنید.  
برای اطلاعات بیشتر به کنترل پایداری دینامیکی (DSC) در  
صفحه ۱۲۳ رجوع نمایید.



## سیستم کمکی نور بالا

سیستم کمکی نور بالا روشن است. نورهای بالا به طور خودکار به صورت تابعی از شرایط ترافیکی روشن و خاموش می شود. برای اطلاعات بیشتر، به سیستم کمکی نور بالا در صفحه ۹۷ رجوع نمایید.



## سیستم فرمان

سیستم فرمان در برخی موارد معیوب است. سیستم فرمان را در یک مرکز مجاز خدمات چک کنید.



## کارکردهای موتور

خودرو را در یک مرکز مجاز خدمات چک کنید. برای اطلاعات بیشتر، به سوکت عیب یابی خودرو در صفحه ۲۱۲ رجوع کنید.



## کروز کنترل

سیستم روشن است. این سیستم سرعت را در مقداری که با استفاده از عنصرهای کنترلی روی فرمان تنظیم شده است، حفظ می کند.



## هشدار خروج از لاین

سیستم روشن می باشد و تحت شرایط معین اگر لاین تشخیص داده شده بدون زدن چراغ راهنما از قبل ترک شود، هشدار می دهد. برای اطلاعات بیشتر، به هشدار خروج از لاین در صفحه ۱۱۸ رجوع کنید.



## ترمز دستی اتوماتیک

خودرو وقتی ساکن است، به طور خودکار در محل نگه داشته می شود. بر روی شیب، سیستم از حرکت خودرو به سمت عقب در هنگام شروع حرکت جلوگیری می کند. برای اطلاعات بیشتر، به ترمز دستی اتوماتیک در صفحه ۷۱ رجوع نمایید.



## چراغ های سبز

## چراغ راهنما

چراغ راهنما روشن می شود. چشمک زدن سریع و غیرمعمول چراغ نشانگر، نشان می دهد که یک لامپ چراغ راهنما خراب شده است. برای اطلاعات بیشتر، به چراغ راهنما در صفحه ۷۲ مراجعه کنید.



## چراغ های آبی

## نور بالا

چراغ نور بالا فعال می باشد. برای اطلاعات بیشتر، به نور بالا در صفحه ۷۳ رجوع کنید.



## چراغ های پارک، کنترل چراغ جلو

چراغ های پارک یا چراغ های جلو فعال هستند. برای اطلاعات بیشتر به چراغ های پارک/ نور پایین، کنترل چراغ جلو، در صفحه ۹۵ رجوع نمایید.



## چراغ های عمومی

## Check Control

حداقل یک پیام Check Control نمایش داده شده یا ذخیره شده است. این علامت در صفحه نمایش صفحه آمپر ظاهر می شود.



## چراغ های مه شکن جلو

چراغ های مه شکن جلو فعال می باشند.



## پیام های متنی

پیام های متنی در ترکیب با یک علامت در صفحه آمپر، یک پیام Check Control و معنای چراغ های نشانگر و هشدار را توصیف می کنند.

## پیام های متنی مکمل

اطلاعات بیشتر، مانند دلیل یک خطا یا اقدام مورد نیاز را می توان از طریق Check Control فراخوانی کرد. با پیام های فوری، متن اضافه شده به طور خودکار روی مانیتور نشان داده می شود.

## علائم

درون پیام مکمل، کارکرد های زیر را می توان مستقل از پیام Check Control انتخاب کرد.

اطلاعات بیشتر در مورد پیام Check Control را

در دفترچه راهنمای یکپارچه نمایش دهید.

"Service request" 

با یک مرکز مجاز خدمات تماس بگیرید.

"Roadside Assistance" 

با امداد جاده ای تماس بگیرید.

## پنهان کردن پیام های Check Control

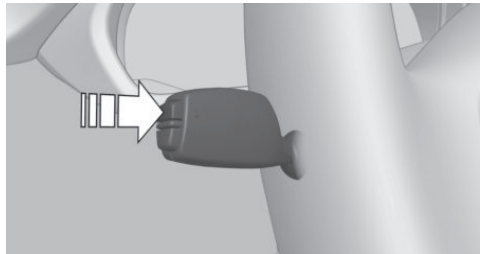

دکمه کامپیوتر On-board روی اهرم چراغ راهنما را فشار دهید.

برخی پیام های Check Control به طور مداوم نمایش داده می شوند و تا زمانی که اختلال در عملکرد از بین برود، پاک نمی شوند. اگر در یک زمان اختلالات متعددی در عملکرد رخ دهد، پیام ها به طور متوالی نمایش داده می شود.

این پیام ها را می توان برای حدود ۸ ثانیه محو کرد. بعد از این زمان، آنها دوباره به طور خودکار نمایش داده می شوند.

سایر پیام های Check Control به طور خودکار به مدت حدود ۲۰ ثانیه محو می شوند. آنها ذخیره می شوند و می توانند بعداً دوباره نمایش داده شوند.

## نمایش پیام های Check Control ذخیره شده

روی مانیتور:

۱. "Vehicle info"

۱. "Vehicle status"

۳. "Check Control" 

۴. پیام متنی را انتخاب کنید.

## پیام های بعد از پایان سفر

پیام های خاص نمایش داده شده در حال رانندگی بعد از این که سوئیچ بسته شود، دوباره نمایش داده می شوند.

## نشانگر مقدار سوخت

قرار گرفتن خودرو در سطح شیبدار ممکن

است باعث تغییر نمایش شود.

بسته به ورژن تجهیزات، فلش کنار علامت

پمپ سوخت نشان می دهد که درب باک



در کدام طرف خودرو می باشد.

برای خواندن نکاتی در مورد سوخت گیری، به صفحه ۱۹۰

رجوع کنید.

## دور موتور

همیشه از سرعت های موتور در منطقه هشدار قرمز خودداری

کنید. در این محدوده، تامین سوخت برای حفاظت از موتور

قطع می شود.

## دمای خارجی

اگر نشانگر تا  $3^{\circ}\text{C}$  یا پایین تر کاهش یابد، یک سیگنال به صدا در می آید. یک پیام **Check Control** نمایش داده می شود. خطر وجود یخ روی جاده افزایش می یابد.

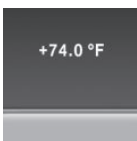

یخ روی جاده

حتی در دماهای بالاتر از  $3^{\circ}\text{C}$  نیز ممکن است جاده ها یخ زده باشند. مثلاً روی پل ها یا بخش های سایه دار جاده با احتیاط رانندگی کنید تا از افزایش خطر تصادف جلوگیری نمایید.

## زمان

زمان در صفحه آمپر نمایش داده می شود. برای تنظیمات زمان و قالب زمان، به صفحه ۹۲ رجوع نمایید.

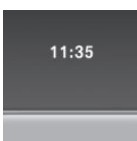

## تاریخ

تاریخ در صفحه آمپر نمایش داده می شود. برای تنظیم تاریخ روی مانیتور، به صفحه ۹۲ رجوع کنید.

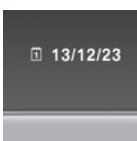

## محدوده

### نمایش

با محدوده کم باقیمانده: یک پیام **Check Control** به طور مختصر نمایش داده می شود. محدوده باقیمانده روی کامپیوتر نشان داده می شود. با یک سبک رانندگی پویا - مثلاً دور زدن شدید - کارکرد موتور ممکن است تغییر کند.

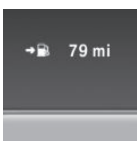

## دمای روغن موتور

موتور سرد: عقربه روی دمای پایین قرار دارد. با سرعت متوسط موتور و خودرو حرکت کنید. دمای کار عادی: عقربه در وسط یا نیمه سمت چپ نمایش دما قرار دارد. موتور گرم: عقربه در انتهای بالایی محدوده دما قرار دارد. یک پیام **Check Control** نیز نمایش داده می شود.



## دمای مایع خنک کننده

اگر مایع خنک کننده همراه با موتور خیلی داغ شود، یک پیام **Check Control** نمایش داده می شود. برای چک کردن سطح مایع خنک کننده به صفحه ۲۱۳ رجوع کنید.

## کیلومتر شمار و کیلومتر شمار سفر

### نمایش

کیلومتر شمار، فلش ۱. کیلومتر شمار سفر، فلش ۲.

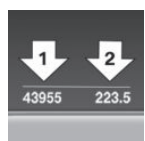

## نشان دادن / ریست کردن کیلومتر

دستگیره را فشار دهید. وقتی سوئیچ بسته باشد، زمان، دمای بیرون و کیلومتر شمار نمایش داده می شوند. وقتی سوئیچ باز شود، کیلومتر شمار سفر ریست می شود.



## نمایش مصرف سوخت کنونی

بسته به ویژگی های انتخابی خودروی شما، مصرف کنونی سوخت را می توان به صورت نوار در صفحه آمپر نمایش داد.

۱. "Settings"
۲. "Instrument cluster"
۳. "Additional indicators"

زیر محدوده ۵۰ کیلومتر، پیام Check Control به طور مداوم ظاهر می شود.

سریعا بنزین بزنید.



قبل از رسیدن به محدوده ۵۰ کیلومتری بنزین بزنید، در غیر این صورت موتور ممکن است خراب شود و صدماتی ایجاد گردد. ▶

## بازیابی انرژی

### نمایش

انرژی جنبشی خودرو در سرازیری به انرژی الکتریکی تبدیل می شود. باتری خودرو نسبتا شارژ می شود و مصرف سوخت می تواند کاهش پیدا کند.

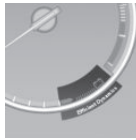

## نمایش محدوده عملیاتی

بسته به ویژگی های انتخابی خودروی شما، محدوده را می توان به صورت نوار در صفحه آمپر نمایش داد.

روی مانیتور:

۱. "Settings"
۲. "Instrument cluster"
۳. "Additional indicators"

## الزامات خدمات و سرویس

### مفهوم

بعد از باز کردن سوئیچ، صفحه آمپر به طور مختصر مسافت یا زمان باقی مانده به سرویس برنامه ریزی شده بعدی را نشان می دهد.

متخصص خدمات شما می تواند الزامات خدماتی کنونی را از ریموت کنترل شما بخواند.

## با سیستم مسیر یابی: محدوده با فعال بودن

### سیستم راهنمای مقصد

اگر تجهیزات مربوطه نصب شود و سیستم راهنمای مقصد فعال باشد، محدوده باقیمانده هنگامی که به مقصد می رسید، نمایش داده می شود.



## مصرف سوخت کنونی

### نمایش

داده های مربوط به وضعیت خدمات یا بازرسی های اجباری و قانونی خودرو قبل از موعد مقرر به طور خودکار به مرکز مجاز خدمات شما منتقل می شوند.

## اطلاعات دقیق در مورد الزامات خدمات و سرویس

اطلاعات بیشتر در مورد دامنه الزامات خدماتی را می توان روی مانیتور نمایش داد.

بسته به ویژگی های انتخابی خودروی شما، مصرف سوخت کنونی را می توان به عنوان مقیاسی با عقربه مکانیکی یا به صورت نوار دیجیتالی در منطقه پایینی دور موتور



نمایش داد.

مصرف سوخت کنونی، مصرف فعلی سوخت را نشان می دهد. چک کنید که آیا در حال حاضر به روشی کارآمد و سازگار با محیط زیست رانندگی می کنید یا خیر.



شما می توانید چک کنید که مرکز مجاز خدمات شما در چه زمانی مطلع شده است.

روی مانیتور:

۱. "Vehicle info"
۲. "Vehicle status"
۳. "Options" را باز کنید.
۴. "Last Service Request"

روی مانیتور

۱. "Vehicle info"
  ۲. "Vehicle status"
  ۳. "Service required" 
- روش های مورد نیاز برای نگهداری و بازرسی های اجباری و قانونی نمایش داده می شوند.
۴. یک ورودی را برای فراخوانی اطلاعات دقیق انتخاب کنید.

## نشانگر تعویض دنده

علائم



### مفهوم

سیستم، بهترین دنده از نظر بهره وری سوخت را برای شرایط کنونی رانندگی توصیه می کند.

بسته به ویژگی ها و ورژن مختص به کشور، نشانگر انتقال دنده در حالت دستی گیربکس استپترونیک و با گیربکس دستی فعال است.

پیشنهادات برای تعویض دنده به بالا یا پایین در صفحه آمپر نمایش داده می شود.

در خودروهای بدون نشانگر تعویض دنده، دنده درگیر شده نمایش داده می شود.

توصیف	علائم
هیچ خدماتی در حال حاضر مورد نیاز نیست.	
زمان انجام سرویس یا بازرسی اجباری قانونی نزدیک است.	
زمان انجام سرویس گذشته است.	



## ورود تاریخ های بازبینی

تاریخ های بازبینی های مورد نیاز را وارد کنید. اطمینان حاصل کنید که تاریخ و زمان خودرو به درستی تنظیم شده اند.

روی مانیتور:

۱. "Vehicle info"
  ۲. "Vehicle status"
  ۳. "Service required" 
  ۴. "Vehicle inspection"
  ۵. "Date:"
  ۶. تنظیمات مورد نظر را انتخاب کنید.
  ۷. تایید کنید.
- تاریخ وارد شده ذخیره می شود.

## گیربکس استپترونیک: صفحات نمایش

توصیف	مثال
دنده دارای بهره وری بهینه سوخت تنظیم می شود.	
انتقال به دنده دارای بهره وری بهینه سوخت.	

## درخواست اتوماتیک خدمات

اطلاعات مربوط به وضعیت خدمات یا بازبینی های اجباری و قانونی خودرو به طور خودکار قبل از موعد مقرر خدمات به مرکز مجاز خدمات شما اعلام می شود.

## تشخیص محدودیت سرعت

### مفهوم

#### تشخیص محدودیت سرعت

تشخیص محدودیت سرعت، از یک علائم به شکل تابلوی راهنمایی و رانندگی برای نمایش محدودیت سرعت تشخیص داده شده کنونی استفاده می‌کند. دوربین تعبیه شده در ناحیه آینه وسط، علائم راهنمایی و رانندگی در کنار جاده و همچنین تابلوهای راهنما در بالای سر را تشخیص می‌دهد. علائم راهنمایی و رانندگی با نمادهای اضافی برای شرایط جاده خیس و غیره نیز تشخیص داده می‌شوند و با داده‌های پردازنده خودرو مانند سنسور باران مقایسه می‌شوند و بسته به شرایط نشان داده می‌شوند. سیستم، اطلاعات ذخیره شده در سیستم مسیر یابی را در نظر می‌گیرد و محدودیت‌های کنونی سرعت، در مسیرهای بدون تابلو را نیز نمایش می‌دهد.

### نکات

قضاوت شخصی 

این سیستم نمی‌تواند به عنوان جایگزینی برای قضاوت شخصی راننده نسبت به شرایط ترافیکی عمل کند. این سیستم به راننده کمک می‌کند و جایگزین چشم انسان نمی‌شود. ►

### در یک نگاه

### دوربین

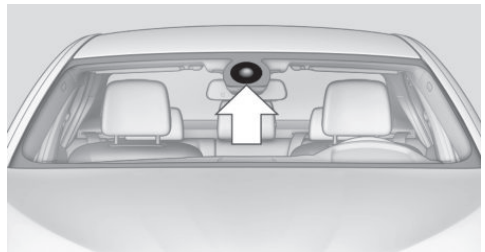

دوربین در نزدیکی آینه وسط نصب می‌شود.

شیشه جلوی خودرو را در منطقه پشت آینه وسط، تمیز و واضح نگه دارید.

### روشن / خاموش کردن

روی مانیتور:

۱. "Settings"
۲. "Instrument cluster"
۳. "Speed limit information"

اگر تشخیص محدودیت سرعت روشن شود، می‌توان آن را روی صفحه نمایش اطلاعات در صفحه آمپر از طریق کامپیوتر نمایش داد.

### نمایش

موارد زیر در صفحه آمپر نمایش داده می‌شود:

### تشخیص محدودیت سرعت

محدودیت سرعت کنونی



تشخیص محدودیت سرعت موجود نیست.



تشخیص محدودیت سرعت را می‌توان در Head-up Display نمایش داد.

### محدودیت‌های سیستم

- ممکن است سیستم کاملاً کارآمد نباشد و ممکن است اطلاعات نادرستی را در شرایط زیر فراهم کند:
- ◀ در مه سنگین، باران یا برف.
  - ◀ وقتی علائم توسط اشیاء پوشیده شده باشد.
  - ◀ هنگام رانندگی در نزدیکی خودروی جلویی.
  - ◀ هنگام رانندگی به سمت چراغ‌های پرنور.

## نمایش

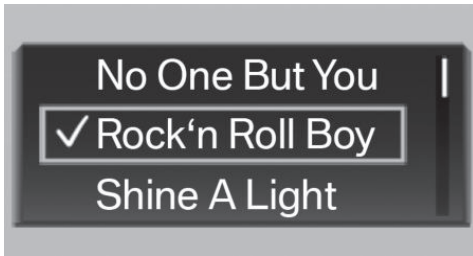

بسته به ویژگی‌های انتخابی خودروی شما، لیست صفحه آمپر ممکن است با تصویر نشان داده شده تفاوت داشته باشد.

## فعال کردن یک لیست و انجام تنظیمات

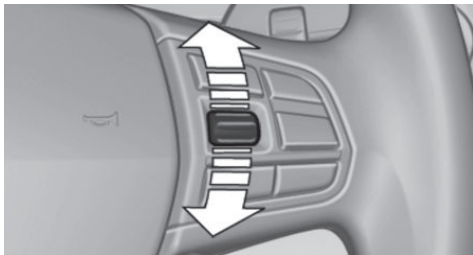

در سمت راست فرمان، کلید چرخشی را برای فعال کردن لیست مربوطه بچرخانید. با استفاده از کلید چرخشی، تنظیمات مورد نظر را انتخاب کنید و آن را با فشار دادن کلید چرخشی تایید کنید.

- ◀ وقتی شیشه پشت آینه وسط پوشیده از مه است، کثیف است یا توسط برچسب و اشیای دیگر پوشانده شده است.
- ◀ در صورت تشخیص نادرست توسط دوربین.
- ◀ اگر محدودیت سرعت ذخیره شده در سیستم مسیر یابی نادرست باشد.
- ◀ در مناطق پوشش داده نشده توسط سیستم مسیر یابی.
- ◀ وقتی جاده‌ها مثلاً به دلیل تغییرات در مسیر جاده‌ها، با نقشه‌های سیستم مسیر یابی تفاوت دارند.
- ◀ هنگام عبور اتوبوس‌ها یا کامیون‌های دارای برچسب سرعت.
- ◀ اگر علائم راهنمایی و رانندگی غیر منطبق باشند.
- ◀ در حین کالیبراسیون دوربین بلافاصله بعد از تحویل خودرو.

## لیست‌های انتخاب در صفحه آمپر

## مفهوم

- بسته به ویژگی‌های انتخابی خودروی شما، موارد زیر می‌توانند نمایش داده شوند یا با استفاده از دکمه‌ها و کلید چرخشی روی فرمان و همچنین صفحات نمایش در صفحه آمپر و Head-up Display راه اندازی شوند:
- ◀ منبع رادیویی کنونی.
  - ◀ امکان شماره گیری مجدد تلفن.
  - ◀ روشن کردن سیستم فرمان صوتی.

وقتی نمایش فلش در Head-up Display غیرفعال است.

◀ نمایش قطب نما در سیستم مسیریابی.

### تنظیم صفحه نمایش اطلاعات

بسته به ورژن تجهیزات خودرو، می‌توانید انتخاب کنید که چه اطلاعاتی از کامپیوتر روی صفحه نمایش اطلاعات صفحه آمپر نمایش داده شود.

روی مانیتور:

۱. "Settings"

۲. "Instrument cluster"

۳. صفحات نمایش مورد نظر را انتخاب کنید.

### جزئیات اطلاعات

#### محدوده

محدوده عملیاتی برآورد شده موجود با سوخت باقیمانده را نمایش می‌دهد.

این محدوده بر اساس سبک رانندگی شما در طول ۳۰ کیلومتر محاسبه می‌شود.

#### مصرف سوخت متوسط

مصرف سوخت متوسط برای دوره کار موتور، محاسبه می‌شود. مصرف سوخت متوسط برای مسافت پیموده شده از آخرین ریست توسط کامپیوتر On-board محاسبه می‌شود.

#### سرعت متوسط

دوره‌هایی که خودرو در آنها با موتوری که به طور دستی متوقف شده است و پارک شده در محاسبه سرعت متوسط لحاظ نمی‌شوند.

#### ریست کردن مقادیر متوسط

دکمه کامپیوتر On-board روی اهرم چراغ راهنما را فشار دهید.

## کامپیوتر On-board

### فراخوانی اطلاعات در صفحه نمایش اطلاعات

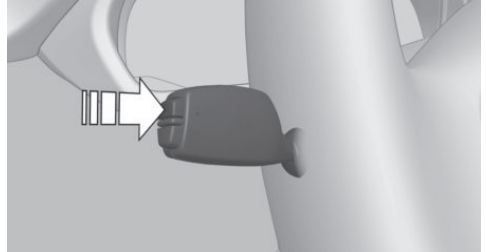

دکمه کامپیوتر On-board روی اهرم چراغ راهنما را فشار دهید.

اطلاعات در صفحه نمایش اطلاعات صفحه آمپر نمایش داده می‌شود.

### اطلاعات در یک نگاه

#### نمایش اطلاعات

فشار دادن مکرر دکمه روی اهرم چراغ راهنما، اطلاعات زیر را در صفحه نمایش اطلاعات فراخوانی می‌کند:

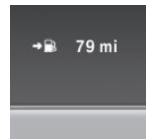

◀ محدوده. پیمایش مازاد ECO PRO.

◀ مصرف سوخت متوسط.

◀ سرعت متوسط.

◀ تاریخ.

◀ تشخیص محدودیت سرعت.

◀ زمان رسیدن.

هنگامی که راهنمای مقصد در سیستم مسیریابی فعال باشد.

◀ فاصله تا مقصد.

هنگامی که راهنمای مقصد در سیستم مسیریابی فعال باشد.

◀ نمایش فلش سیستم مسیریابی.

هنگامی که راهنمای مقصد در سیستم مسیریابی فعال باشد.

## فاصله تا مقصد

کامپیوتر یا کامپیوتر سفر را روی مانیتور نمایش داده می شود. روی مانیتور:

۱. "Vehicle info"
۲. "Onboard info" یا "Trip computer"

اگر یک مقصد قبل از آغاز سفر وارد سیستم مسیر یابی شده باشد، فاصله باقیمانده تا مقصد نمایش داده می شود. فاصله تا مقصد به طور خودکار تنظیم می شود.

## زمان رسیدن

اگر یک مقصد قبل از آغاز سفر وارد سیستم مسیر یابی شده باشد، زمان رسیدن برآورد شده نمایش داده می شود. زمان باید به درستی تنظیم شده باشد.

11:35

## ریست کردن مصرف سوخت و سرعت

روی مانیتور:

۱. "Vehicle info"
۲. "Onboard info"
۳. "Consumpt." یا "Speed"
۴. "Yes"

## تشخیص محدودیت سرعت

برای توضیح کارکرد تشخیص محدودیت سرعت به صفحه ۸۸ رجوع کنید.

## صفحات نمایش اسپرت

## مفهوم

روی مانیتور، اگر خودرو به طور مناسب تجهیز شده باشد، مقادیر کنونی برای عملکرد و گشتاور را می توان نمایش داد.

## قطب نما

با سیستم مسیر یابی: نمایش قطب نما برای جهت حرکت.

## صفحات نمایش اسپرت روی مانیتور

۱. "Vehicle info"
۲. "Sport displays"

## هشدار سرعت

## مفهوم

سرعتی را نشان می دهد که وقتی حاصل شود، موجب می گردد یک هشدار صادر شود. تا سرعت خودرو یک بار تا حداقل ۵ کیلومتر بر ساعت زیر سرعت تعیین شده کاهش یابد، هشدار تکرار می شود.

## نمایش، تنظیم یا تغییر هشدار سرعت

روی مانیتور:

۱. "Settings"
۲. "Speed"
۳. "Warning at:"

## کامپیوتر سفر

خودرو دو نوع کامپیوتر On-board را نشان می دهد.

< "Onboard info": مقادیر را می توان در صورت لزوم ریست کرد.

< "Trip computer": این مقادیر یک مرور کلی را روی سفر کنونی انجام می دهند.

## ریست کردن کامپیوتر سفر

روی مانیتور:

۱. "Vehicle info"
  ۲. "Trip computer"
  ۳. "Reset": همه مقادیر ریست می شوند.
- "Automatically reset": همه مقادیر تقریباً ۴ ساعت بعد از این که خودرو ساکن شود ریست می شوند.

۴. کنترلر را بچرخانید تا سرعت مورد نظر نمایش داده شود.  
 ۵. کنترلر را فشار دهید.  
 ۶. کنترلر را بچرخانید تا دقیقه مورد نظر نمایش داده شود.  
 ۷. کنترلر را فشار دهید.  
 زمان ذخیره می شود.

### فعالسازی / غیرفعالسازی هشدار سرعت

روی مانیتور:

- |  |                         |
|--|-------------------------|
| ۱. "Settings"  | ۱. "Settings"           |
| ۲. "Time/Date"   | ۲. "Speed"              |
| ۳. "Format:"   | ۳. "Warning"            |
| ۴. قالب مورد نظر را انتخاب کنید.<br>قالب زمانی ذخیره می شود. | ۴. کنترلر را فشار دهید. |

### تنظیم سرعت کنونی شما به عنوان هشدار سرعت

روی مانیتور:

- |   |                           |
|---|---------------------------|
| ۱. "Settings"   | ۱. "Settings"             |
| ۲. "Speed"  | ۲. "Speed"                |
| ۳. "Select current speed"   | ۳. "Select current speed" |
| ۴. کنترلر را فشار دهید.<br>سرعت کنونی خودرو به عنوان هشدار سرعت ذخیره می شود. | ۴. کنترلر را فشار دهید.   |

### تاریخ

#### تنظیم تاریخ

از طریق iDrive:

۱. "Settings"
۲. "Time/Date"
۳. "Date:"
۴. کنترلر را بچرخانید تا روز مورد نظر نمایش داده شود.
۵. کنترلر را فشار دهید.
۶. تنظیمات لازم برای ماه و سال را انجام دهید.  
تاریخ ذخیره می شود.

#### تنظیم قالب تاریخ

۱. "Settings"
۲. "Time/Date"
۳. "Format:"
۴. قالب مورد نظر را انتخاب کنید.  
قالب تاریخ ذخیره می شود.

### تنظیمات روی مانیتور

#### زمان

#### تنظیم منطقه زمانی

۱. "Settings"
۲. "Time/Date"
۳. "Time zone:"
۴. منطقه زمانی مورد نظر را انتخاب کنید.  
منطقه زمانی ذخیره می شود.

#### تنظیم زمان

۱. "Settings"
۲. "Time/Date"
۳. "Time:"
۴. کنترلر را بچرخانید تا ساعت مورد نظر نمایش داده شود.

## زبان

### تنظیم زبان

برای تنظیم زبان روی مانی‌تور:

۱. "Settings"

۲. "Language/Units"

۳. "Language:"

۴. زبان مورد نظر را انتخاب کنید.

تنظیمات برای پروفایل رانندگی که در حال حاضر مورد استفاده قرار گرفته ذخیره می شود.

## Head-up Display

### مفهوم

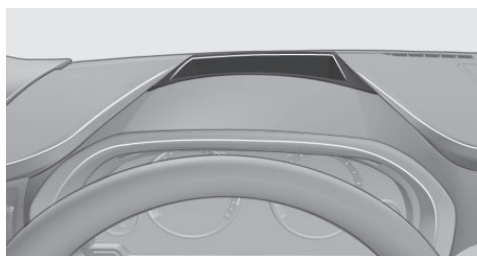

این سیستم اطلاعات مهم مانند سرعت را در حوزه دید راننده نمایش می دهد.

راننده می تواند بدون چشم برداشتن از جاده، اطلاعات را دریافت کند.

### قابلیت دید صفحه نمایش

قابلیت دید صفحات نمایش در Head-up Display تحت تاثیر عوامل زیر قرار دارد:

◀ موقعیت های معین نشستن.

◀ اشیای روی پوشش Head-up Display.

◀ عینک های آفتابی دارای فیلترهای پولاریزاسیون معین.

◀ جاده های خیس.

◀ شرایط نوری نامطلوب.

اگر تصویر کج می شود، تنظیمات اساسی را چک کنید.

### روشن / خاموش کردن

۱. "Settings"

۲. "Head-Up Display"

### تنظیم گفتگوی صوتی

گفتگوی صوتی برای سیستم فرمان صوتی، به صفحه ۲۸ رجوع نماید.

### واحدهای اندازه گیری

#### تنظیم واحدهای اندازه گیری

واحدها را برای مصرف سوخت، مسیرها / فواصل و دما تنظیم کنید:

از طریق iDrive:

۱. "Settings"

۲. "Language/Units"

۳. آیتم منوی مورد نظر را انتخاب کنید.

۴. واحد مورد نظر را انتخاب کنید.

تنظیمات برای پروفایل رانندگی که در حال حاضر مورد استفاده قرار گرفته ذخیره می شود.

### روشنایی

#### تنظیم روشنایی

برای تنظیم روشنایی روی مانی‌تور:

۱. "Settings"

۲. "Control display"

۳. "Brightness"

## ۳. "Head-Up Display"

## نمایش

## مرور کلی

< سرعت.

< سیستم مسیر یابی.

< پیام های Check Control.

< لیست انتخاب از صفحه آمپر.

< سیستم های کمکی راننده.

برخی از اطلاعات فقط در صورت نیاز و به طور مختصر نمایش داده می شود.

## انتخاب صفحات نمایش در Head-Up Display

روی مانیتور:

۱. "Settings"

۲. "Head-Up Display"

۳. "Displayed information"

۴. صفحات نمایش مورد نظر را در Head-Up Display انتخاب کنید.

تنظیمات برای پروفایلی که در حال حاضر مورد استفاده قرار می گیرد، ذخیره می شود.

## تنظیم روشنایی

روشنایی به طور خودکار با توجه به روشنایی محیط تنظیم می شود.

تنظیمات اساسی را می توان به طور دستی تنظیم کرد.

روی مانیتور:

۱. "Settings"

۲. "Head-Up Display"

۳. "Brightness"

۴. کنترلر را بچرخانید.

وقتی نور پایین فعال باشد، روشنایی Head-Up Display ممکن است به مقدار بیشتر تحت تاثیر روشنایی صفحه آمپر قرار داشته باشد.

تنظیمات برای پروفایلی که در حال حاضر مورد استفاده قرار می گیرد، ذخیره می شود.

## تنظیم ارتفاع

روی مانیتور:

۱. "Settings"

۲. "Head-Up Display"

۳. "Height"

۴. کنترلر را بچرخانید.

تنظیمات برای پروفایلی که در حال حاضر مورد استفاده قرار می گیرد، ذخیره می شود.

## تنظیم چرخش

روی مانیتور:

۱. "Settings"

۲. "Head-Up Display"

۳. "Rotation"

۴. کنترلر را بچرخانید.

تنظیمات برای پروفایل راننده ای که در حال حاضر مورد استفاده قرار می گیرد، ذخیره می شود.

## شیشه جلوی مخصوص

شیشه جلو بخشی از سیستم است.

شکل شیشه جلو، نمایش یک تصویر دقیق را ممکن می کند.

یک فیلم در شیشه جلو از دوگانگی تصویر نمایش داده شده جلوگیری می کند.

جلوگیری گردد.

بنابراین، شیشه جلو را فقط در یک مرکز مجاز خدمات تعویض کنید.



## چراغ‌ها

### چراغ‌های پارک/نور پایین، کنترل چراغ جلو

#### اطلاعات کلی

موقعیت کلید: ، ، 

اگر وقتی سوئیچ بسته است درب راننده باز باشد، نور بیرونی به طور خودکار در این شرایط سوئیچ، خاموش می‌شود.

#### چراغ‌های پارک

موقعیت کلید: 

چراغ‌های خودرو در همه جهات مثلا برای پارک کردن روشن می‌شود.

از چراغ‌های پارک برای دوره‌های طولانی استفاده نکنید؛ در غیر این صورت، آنها ممکن است باتری را خالی کنند و استارت موتور را غیرممکن نمایند.



هنگام پارک، بهتر است که چراغ پارک کنار جاده ای یک طرف را روشن کنید. به صفحه ۹۶ رجوع نمایید.

#### نور پایین

موقعیت کلید: 

وقتی سوئیچ باز باشد، نور پایین روشن می‌شود.

#### چراغ‌های خوشامد

وقتی خودرو پارک باشد، سوئیچ را در موقعیت  یا  قرار دهید: چراغ‌های پارک و چراغ‌های داخلی به طور مختصر وقتی درب‌های خودرو قفل نشده باشد با توجه به روشنایی محیط، روشن می‌شوند.

#### فعال کردن / غیرفعال کردن

۱. "Settings"

۲. "Lighting"

۳. "Welcome lights"

تنظیمات برای پروفایلی که در حال حاضر مورد استفاده قرار می‌گیرد، ذخیره می‌شود.

### ویژگی‌ها و آپشن‌های خودرو

این فصل همه ویژگی‌های استاندارد، انتخابی و مخصوص یک کشور را که با این سری ارائه می‌شود، تشریح می‌کند.

همچنین ویژگی‌هایی را که لزوماً در خودرو شما برای مثال به دلیل آپشن‌های انتخاب شده یا ورژن‌های کشوری موجود نیست، تشریح می‌کند. این موضوع برای کارکردها و سیستم‌های مربوط به ایمنی نیز اعمال می‌شود. مقررات قابل کاربرد و خاص یک کشور باید در هنگام استفاده از ویژگی‌ها و سیستم‌های مربوطه مورد توجه قرار گیرد.

### مرور کلی



عناصر کلید چراغ‌ها در کنار فرمان قرار دارند.

- ۱ چراغ‌های مه شکن عقب
- ۲ چراغ‌های مه شکن جلو
- ۳ بسته به تجهیزات: کنترل اتوماتیک چراغ جلو، کنترل چراغ‌های Adaptive، سیستم کمکی نور بالا، چراغ‌های خوشامد، چراغ‌های روشن در طول روز
- ۴ چراغ‌ها خاموش، چراغ‌های روشن در طول روز
- ۵ چراغ‌های پارک، چراغ‌های روشن در طول روز
- ۶ بسته به تجهیزات: نور پایین، چراغ‌های خوشامد، سیستم کمکی نور بالا
- ۷ روشنایی صفحه آمپر
- ۸ کنترل محدوده چراغ جلو

## ویژگی تاخیر چراغ جلو

بعد از این که سوئیچ بسته شود، چراغ‌های پارک در موقعیت روشن می‌شوند .

نور پایین برای مدت کوتاهی بعد از این که وضعیت Radio-ready خاموش باشد، در صورتی که چراغ‌ها خاموش باشند و فلشر چراغ جلو روشن باشد، روشن می‌ماند.

## فعال کردن / غیرفعال کردن

در برخی کشورها، چراغ‌های روشن در طول روز اجباری هستند، بنابراین غیرفعال کردن چراغ‌های روشن در طول روز ممکن است امکان‌پذیر نباشد.

## تنظیم مدت زمان

۱. "Settings"

۲. "Lighting"

۳. "Pathway lighting"

۴. مدت زمان را تنظیم کنید.

۱. "Settings"
  ۲. "Lighting"
  ۳. "Daytime running lamps"
- تنظیمات برای پروفایلی که در حال حاضر مورد استفاده قرار می‌گیرد، ذخیره می‌شود.

تنظیمات برای پروفایلی که در حال حاضر مورد استفاده قرار می‌گیرد، ذخیره می‌شود.

## چراغ‌های پارک کنار جاده ای

## کنترل اتوماتیک چراغ جلو

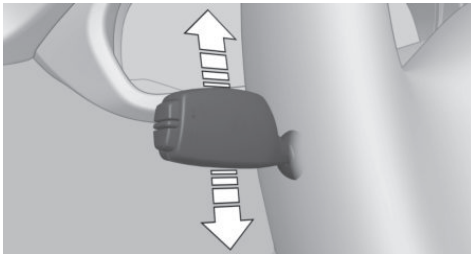

موقعیت سوئیچ: 

نور پایین بسته به روشنایی محیط مثلا در تونل‌ها، در هوای گرگ و میش یا در صورت بارندگی، به طور خودکار روشن و خاموش می‌شود. چراغ نشانگر در صفحه آمپر روشن می‌شود. هنگام بیرون آمدن از یک تونل در روز، نور پایین بلافاصله خاموش نمی‌شوند بلکه بعد از حدود ۲ دقیقه خاموش می‌شوند. آسمان آبی با خورشید پایین روی افق می‌تواند باعث روشن شدن چراغ‌ها شود.

چراغ‌های خودرو را می‌توان از یک طرف روشن کرد.

وقتی چراغ‌های مه شکن فعال باشند، نور پایین همیشه روشن می‌ماند.

## روشن کردن

وقتی سوئیچ بسته باشد، اهرم را تا فراتر از نقطه مقاومت برای حدود ۲ ثانیه به بالا یا پایین فشار دهید.

مستولیت شخصی 

کنترل اتوماتیک چراغ جلو نمی‌تواند به عنوان جایگزینی برای قضاوت شخصی شما در مورد این که چه زمانی باید چراغ‌ها را در واکنش به شرایط روشنایی محیط روشن کنید، عمل کند.

اهرم را به آرامی تا نقطه مقاومت در جهت مخالف فشار دهید.



برای مثال، سنسورها نمی‌توانند مه یا آب و هوای مه‌آلود را تشخیص دهند. برای جلوگیری از خطرات ایمنی تحت این شرایط، همیشه باید چراغ‌ها را به طور دستی روشن کنید. ►

## کنترل چراغ‌های Adaptive

### مفهوم

کنترل چراغ‌های Adaptive یک سیستم کنترل چراغ جلوی متغیر است که روشنایی پویای سطح جاده را ممکن می‌کند. بسته به زاویه فرمان و سایر پارامترها، نور چراغ جلو مسیر جاده را دنبال می‌کند.

## چراغ‌های روشن در طول روز

وقتی سوئیچ باز باشد، چراغ‌های روشن در طول روز در موقعیت  یا  روشن می‌شوند.

## فعال کردن

موقعیت سوئیچ  وقتی سوئیچ باز است.

برای اجتناب از آزار رساندن به چشم رانندگانی که از جلو می‌آیند، کنترل چراغ‌های Adaptive هنگامی که خودرو ساکن است، به طرف راننده نمی‌چرخد. چراغ‌های پیچ بسته به زاویه فرمان یا استفاده از چراغ‌های راهنما به طور خودکار روشن می‌شوند. هنگام رانندگی به سمت عقب، چراغ‌های پیچ ممکن است به طور خودکار و بدون توجه به زاویه فرمان روشن شوند.

## چراغ‌های خود-تراز جلو

چراغ‌های خود-تراز جلو در عملیات‌های شتاب‌گیری و ترمز را به منظور آزار نرساندن به چشم رانندگان جلویی و کسب روشنایی بهینه جاده به کار برده می‌شوند.

## اختلال در عملکرد

یک پیام Check Control نمایش داده می‌شود.

کنترل چراغ‌های Adaptive دچار اختلال در عملکرد می‌باشد یا خراب شده است. سیستم را در اسرع وقت چک کنید.

## سیستم کمکی نور بالا

## مفهوم

وقتی نور پایین فعال باشد، این سیستم نور بالا را به طور خودکار روشن یا خاموش می‌کند یا نور را در مناطقی که باعث آزار رساندن به چشمان راننده‌های جلویی می‌شود، کم می‌کند. این روند توسط دوربینی در جلوی آینه وسط کنترل می‌شود. این سیستم تضمین می‌کند که نور بالا در هر زمانی که شرایط ترافیکی اجازه دهد، فعال می‌شود. راننده می‌تواند در هر زمانی مداخله کند و نور بالا را به صورت معمول روشن و خاموش کند.



## نکات

مسئولیت شخصی 

سیستم کمکی نور بالا نمی‌تواند به عنوان جایگزینی برای قضاوت شخصی راننده در مورد استفاده از نور بالا عمل کند. بنابراین، نور بالا را در شرایط مورد نیاز به صورت دستی تنظیم کنید تا از ایجاد خطر جلوگیری نمایید. ▶

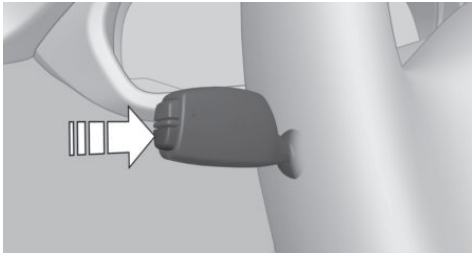
## فعال کردن



۱. بسته به تجهیزات، سوئیچ چراغ را به موقعیت  یا  بچرخانید.

۲. دکمه روی اهرم چراغ راهنما (فلش) را فشار دهید. چراغ نشانگر در صفحه آمپر روشن می‌شود.



وقتی نور پایین روشن باشد، چراغ‌ها به طور خودکار درخشان یا کم نور می‌شوند.

این سیستم به نور خودروهای جلوی شما و به روشنایی کافی مثلا در شهرها و شهرستان‌ها واکنش نشان می‌دهد.

وقتی سیستم نور بالا را روشن می‌کند، چراغ نشانگر  آبی در صفحه آمپر روشن می‌شود. بسته به ورژن

سیستم در خودرو، نور بالا ممکن است برای خودروهایی که به شما نزدیک می‌شوند خاموش نشود، بلکه تنها ممکن است در مناطقی که به چشم راننده‌هایی که به شما نزدیک می‌شوند آزار می‌رساند، کم نور شود. در این صورت، چراغ نشانگر آبی روشن خواهد ماند.

## روشن و خاموش کردن نور بالا به صورت دستی

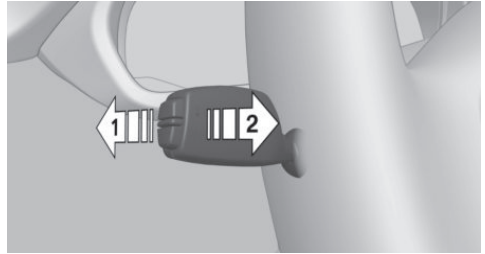

◀ نور بالا روشن است، فلش ۱.

◀ نور بالا خاموش است/ فلشر چراغ جلو، فلش ۲.

سیستم کمکی نور بالا را می‌توان در هنگام تنظیم دستی نور خاموش کرد. برای فعال کردن سیستم کمکی نور بالا به طور مجدد، دکمه روی چراغ راهنما را فشار دهید.

## چراغ‌های مه شکن

## چراغ‌های مه شکن جلو

چراغ‌های پارک یا نور پایین باید روشن باشند.

این دکمه را فشار دهید. چراغ نشانگر سبز روشن می‌شود. 

اگر کنترل اتوماتیک چراغ جلو به -صفحه ۹۶ رجوع نمایید-

فعال باشد، وقتی چراغ‌های مه شکن جلو را روشن می‌کنید، نور پایین به طور خودکار روشن می‌شود.

وقتی نور بالا یا فلشر چراغ جلو فعال باشند، چراغ‌های مه شکن جلو روشن نمی‌شوند.

## روشنایی صفحه آمپر

## تنظیم

چراغ‌های پارک یا نور پایین باید برای

تنظیم روشنایی روشن شوند.

روشنایی را با کلید چرخشی تنظیم کنید.



## چراغ‌های داخلی

## اطلاعات کلی

چراغ‌های داخلی، چراغ‌های زیر با، چراغ‌های ورودی و چراغ

های دستگیره در به طور خودکار کنترل می‌شوند.

کلید چرخشی برای روشنایی صفحه آمپر، روشنایی برخی از

این ویژگی‌ها را کنترل می‌کند.

## محدودیت‌های سیستم

سیستم در شرایط زیر کاملاً کاربردی نیست و ممکن است مداخله راننده ضروری باشد:

◀ در شرایط آب و هوایی بسیار نامطلوب، مانند مه یا بارش سنگین.

◀ هنگام تشخیص استفاده کنندگان از جاده‌های کم نور مانند عابران پیاده، دوچرخه سواران، اسب سواران و واگن‌ها، هنگام رانندگی در نزدیکی قطار، یا در گذرگاه حیوانات.

◀ در پیچ‌های شدید، روی تپه‌ها یا فرورفتگی‌ها، در ترافیک متقاطع یا خودروهای نیمه پنهانی که در بزرگراه‌ها نزدیک می‌شوند.

◀ در شهرها یا شهرستان‌های کم نور یا در حضور تابلوهای بسیار بازتابنده.

◀ در سرعت‌های کم.

◀ وقتی شیشه پشت آینه وسط پوشیده از مه، کثیف یا نیوشیده از برچسب و موارد دیگر باشد.

## مرور کلی

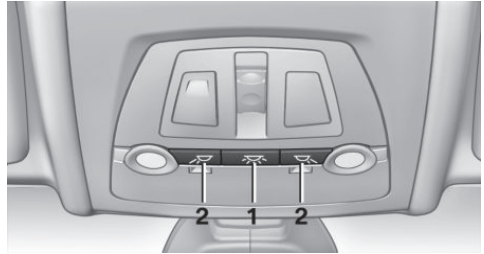

۱ چراغ‌های داخلی

۲ چراغ‌های مطالعه

## تنظیم روشنایی

روشنایی نور محیط را می‌توان از طریق کلید چرخش برای روشنایی صفحه آمپر یا روی صفحه نمایش تنظیم کرد.

۱. "Settings"

۲. "Lighting"

۳. "Brightness"

۴. روشنایی مورد نظر را انتخاب کنید.

## روشن و خاموش کردن چراغ‌های داخلی

این دکمه را فشار دهید.



برای خاموش کردن دائمی: این دکمه را فشار دهید و به مدت حدود ۳ ثانیه نگه دارید.  
دوباره روشن کردن: دکمه را فشار دهید.

## چراغ‌های مطالعه

این دکمه را فشار دهید.



چراغ‌های مطالعه در جلو و عقب کنار چراغ‌های داخلی قرار دارند.

## نور محیط

بسته به تجهیزات، روشنایی را می‌توان به طور جداگانه برای برخی چراغ‌ها در داخل خودرو تنظیم کرد.

## انتخاب طرح رنگ

۱. "Settings"

۲. "Lighting"

۳. "Ambient"

۴. تنظیمات مورد نظر را انتخاب کنید.

## ایمنی

### ویژگی ها و آپشن های خودرو

این فصل همه ویژگی های استاندارد، انتخابی و مخصوص یک کشور را که با این سری ارائه می شود، تشریح می کند. همچنین ویژگی هایی را که لزوماً در خودرو شما برای مثال به دلیل آپشن های انتخاب شده یا ورژن های کشوری موجود

نیست، تشریح می کند. این موضوع برای کارکردها و سیستم های مربوط به ایمنی نیز اعمال می شود. مقررات قابل کاربرد و خاص یک کشور باید در هنگام استفاده از ویژگی ها و سیستم های مربوطه مورد توجه قرار گیرد.

### کیسه های هوا

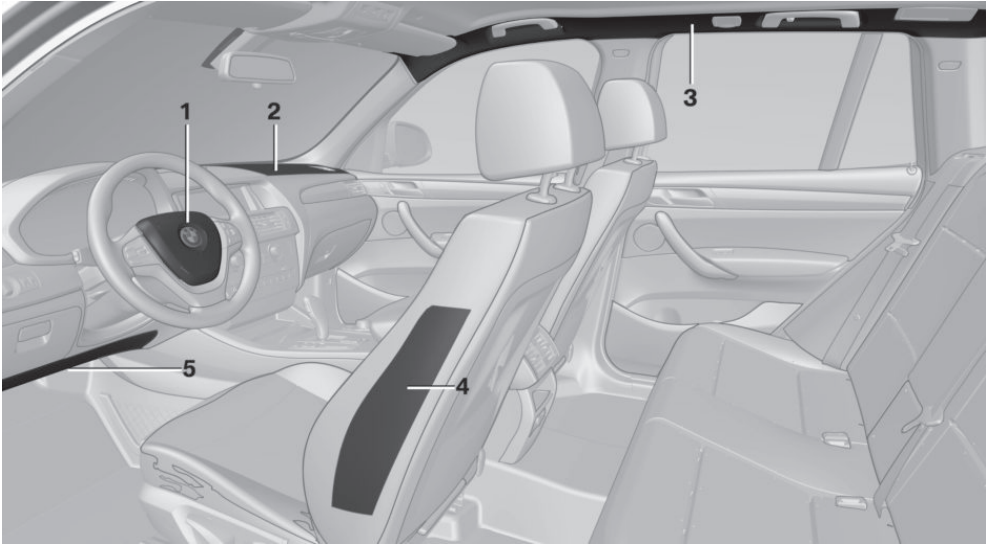

۴ کیسه هوای پهلو

۵ کیسه هوای زانو

۱ کیسه هوای جلو، راننده

۲ کیسه هوای جلو، سرنشین جلو

۳ کیسه هوای سر

#### کیسه هوای پهلو

در یک ضربه جانبی، کیسه هوای پهلو از ناحیه کنار بدن در منطقه قفسه سینه و لگن پشتیبانی می کند.

#### کیسه هوای سر

در یک ضربه جانبی، کیسه هوای سر، از ناحیه سر پشتیبانی می کند.

#### کیسه های هوای جلو

کیسه های هوای جلو با واکنش به ضربات جلویی در شرایطی که کمربندهای ایمنی به تنهایی ایمنی کافی را فراهم نمی کنند، به حفاظت از راننده و سرنشین جلو کمک می نمایند.

## کیسه هوای زانو

کیسه هوای زانو، از پاهای سرنشین در هنگام تصادف از جلو محافظت می کند.

## اقدام حفاظتی

کیسه های هوا در تمامی ضربه های وارده به خودرو برای مثال در تصادفات با شدت نسبتا کم و یا برخورد از عقب، فعال نمی شود.



اطلاعاتی در مورد اینکه چگونه از بهینه بودن اثرات حفاظتی کیسه های هوا اطمینان حاصل کنید

از کیسه های هوا فاصله بگیرید

همواره لبه های فرمان را بگیرید. دستان خود را در حالت ساعت ۳ و ساعت ۹ روی فرمان قرار دهید تا احتمال آسیب رسیدن به بازو و دستانتان هنگام باز شدن کیسه های هوا کم تر باشد.

بین یک کیسه هوا و یک شخص، نباید هیچ شی، حیوان یا شخص دیگری قرار گیرد.

از کاور کیسه هوای جلو به عنوان محفظه برای نگهداری اشیاء استفاده نکنید.

داشبورد و شیشه جلوی خودرو باید تمیز و خالی باشد، بنابر این از چسپاندن برچسب یا پوشاندن آن ها توسط اشیاء دیگر مانند سیستم GPS یا گوشی موبایل خودداری نمایید.

مطمئن شوید که سرنشین جلوی خودرو به درستی نشسته باشد. وضعیت صحیح برای نشستن وی آن است که پاهایش روی زمین باشد. در غیر اینصورت زمانی که کیسه هوای جلو فعال شود ممکن است به پاها آسیب وارد شود.

روکش ها، تشک ها یا سایر اشیایی را که به طور خاص مناسب صندلی های دارای کیسه هوای جانبی یکپارچه نیستند را قرار ندهید.

بر روی پشتی های صندلی، وسایل و اشیاء مانند ژاکت را آویزان نکنید.

اطمینان حاصل نمایید که سرنشینان، از کیسه های هوای جانبی فاصله کافی را دارد. در غیر اینصورت هنگام فعال شدن کیسه هوا ممکن است آسیب وارد شود.

سیستم کیسه های هوا را جدا نکنید.

فرمان را جدا نکنید.

روی پوشش کیسه های هوا، مواد چسبناک زده و آن ها را با اشیاء دیگر نپوشانید و تحت هیچ شرایط دستکاری نکنید.

به هیچ وجه قطعات یا سیستم سیم کشی کیسه های هوا را دستکاری نکنید. این مورد، برای کاور فرمان، داشبورد، صندلی ها، ستون ها و طرفین سقف نیز صادق است. ▶

حتی در صورتی که تمامی موارد فوق را رعایت کنید، در شرایط خاص احتمال آسیب هنگام فعال شدن کیسه های هوا وجود دارد.

صدای احتراق و انفجار ممکن است منجر به اختلال شنوایی کوتاه مدت و در اکثر موارد، اختلال شنوایی موقت در افراد حساس شود.



عدم عملکرد، غیر فعال کردن و بعد از فعال شدن کیسه های هوا

بعد از اینکه سیستم فعال شد و کیسه ها باز شد، بلافاصله اجزا و قطعات را لمس نکنید چرا که ممکن است دچار سوختگی شوید.

برای کنترل، تعمیر یا پیاده کردن کیسه های هوا و خارج کردن مولد کیسه های هوا و کار با مواد منفجره ی آن تنها به مراکز مجاز خدمات رسانی ویا تعمیرگاه های مجاز مراجعه نمایید. انجام تعمیرات بر روی سیستم توسط افراد غیر حرفه ای می تواند منجر به عدم عملکرد در مواقع ضروری و یا عملکرد ناخواسته کیسه ی هوا شود که در هر دو حالت می تواند منجر به آسیب شود. ▶

هشدارها و اطلاعات درباره کیسه های هوا روی آفتابگیرها نیز یافت می شوند.

## آمادگی سیستم کیسه هوا



زمانی که سوییچ باز می شود، چراغ هشدار روی صفحه آمپر برای مدت کوتاهی روشن می شود و بدین وسیله آمادگی سیستم کیسه های هوا و کمربند ایمنی را برای کار کردن نشان می دهد.

## اختلال در عملکرد سیستم کیسه های هوا

◀ با باز شدن سویچ، چراغ های هشدار روشن نشود.

◀ چراغ هشدار به صورت پیوسته روشن بماند.

در صورت بروز عیب و نقص، فورا سیستم کیسه های هوا را چک کنید 

در صورت بروز عیب و نقص، فورا سیستم کیسه های هوا را چک کنید. در غیر این صورت سیستم کیسه های هوا ممکن است در صورت بروز یک تصادف شدید، عملکرد خوبی نداشته باشند. ▶

## غیر فعال کردن اتوماتیک کیسه های هوا برای

### صندلی سرنشین جلو

سیستم با اندازه گیری مقاومت بدن انسان تشخیص می دهد که آیا صندلی سرنشین جلو اشغال است یا خیر.

کیسه های هوای جلو، جانبی و زانو برای صندلی سرنشین جلو، فعال یا غیر فعال می شود.

پاها را در کف خودرو قرار دهید 

از اینکه سرنشین جلویی خودرو پاهای خود را در کف خودرو قرار داده است اطمینان حاصل کنید. در غیر این صورت کیسه های سرنشین جلو ممکن است عملکرد مناسبی نداشته باشد. ▶

سیستم نگهداری کودکان در صندلی 

قبل از جابجا کردن کودکان روی صندلی جلوی خودرو به هشدارها و دستورالعمل های ایمنی برای کودکان روی صندلی جلو رجوع فرمایید. ▶

## اختلال در سیستم اتوماتیک غیرفعال کردن

### کیسه های هوا

هنگامی که کودکان بزرگ تر یا بزرگسالان روی صندلی جلوی خودرو نشسته باشند، در برخی از حالت های نشستن ممکن است کیسه های هوای صندلی جلو غیر فعال شود. در این حالت چراغ نشانگر برای کیسه های هوای مسافر جلو روشن می شود. در این صورت، وضعیت نشستن را به گونه ای تغییر دهید که سیستم کیسه های هوا برای صندلی جلو فعال شود و چراغ نشانگر خاموش گردد.

در صورتی که با تغییر حالت نشستن، کیسه های هوا فعال نشد، سرنشین را روی صندلی عقب بنشانید.

به منظور فعال کردن تشخیص درست اشغال بودن صندلی سرنشین جلو:

- ◀ از وصل کردن کاور، کوسن یا هر شی دیگری به صندلی جلو خودداری نمایید، مگر آن که این اشیا به طور ویژه توسط کارخانه ی سازنده خودرو شما تایید شده باشند.
- ◀ در صورتی که بر روی صندلی، صندلی کودک نصب شده باشد، از قرار دادن وسایل الکترونیکی خودداری کنید.
- ◀ اشیایی که ممکن است از زیر به صندلی فشار بیاورند را در زیر صندلی قرار ندهید.
- ◀ هیچ گونه رطوبتی درون یا روی صندلی نباشد.

## چراغ نشانگر برای کیسه های هوای صندلی جلو



چراغ نشانگر برای کیسه های هوای سرنشین صندلی جلو، وضعیت کار کیسه های هوا را نشان می دهد.

این چراغ ها نشان می دهند آیا سیستم کیسه های هوا فعال شده است یا خیر.

◀ این چراغ، مثلا زمانی که یک کودک در سیم نگهداری نشسته و یا زمانی که صندلی خالی باشد، روشن می شود. در این حالت، کیسه های هوا برای سرنشین صندلی جلو فعال نمی باشد.



◀ این چراغ مثلا زمانی که یک فرد با ابعاد مناسب و به درستی روی صندلی جلو نشسته باشد، روشن نمی شود. در این حالت، کیسه های هوا برای سرنشین صندلی جلو فعال می باشد.

## تشخیص سیستم نگهدارنده کودک

سیستم به طور معمول، کودکانی که بر روی سیستم نگهدارنده کودک باشند را تشخیص می دهد، مخصوصا سیستم های



## نظارت بر فشار باد تایر TPM

### مفهوم کلی

سیستم فشار هوای تایر را در هر ۴ تایر در حال استفاده، بررسی و نظارت می‌کند. در صورتی که در یکی از تایرها فشار هوا به صورت قابل توجهی کاهش یابد، سیستم به شما هشدار می‌دهد. برای انجام این کار، سنسورهایی که در تایرها تعبیه شده‌اند که دمای هوای تایر و فشار تایر را اندازه‌گیری می‌کنند.

### هشدار



آسیب به تایر ناشی از عوامل خارجی  
آسیب ناگهانی به تایر که توسط عوامل بیرونی ایجاد شده باشد، نمی‌تواند تشخیص داده شوند. ▶  
برای استفاده از سیستم، به دستورالعمل‌های مربوط به نظارت بر فشار تایر در صفحه ۱۹۳ مراجعه نمایید.

### الزامات عملیاتی

سیستم باید بر روی فشار باد صحیح برای تایر ریست شده باشد، در غیر این صورت امکان هشدار دهی صحیح و اندازه‌گیری قابل اطمینان فشار هوا وجود ندارد.  
سیستم را پس از هر بار تنظیم فشار باد تایر و بعد از هر بار تعویض تایر یا چرخ، ریست کنید.  
همواره از تایرها به همراه سیستم الکترونیکی TPM استفاده نمایید تا مطمئن شوید سیستم به صورت صحیح کار می‌کند.

### نمایش وضعیت

وضعیت فعلی سیستم نظارت بر فشار تایر (TPM)، می‌تواند چه TPM فعال باشد چه غیر فعال، بر روی مانیتور نشان داده شود.

۱. گزینه "vehicle info" را انتخاب کنید.
۲. گزینه "vehicle status" را انتخاب کنید.
۳. (!) گزینه "Tire Pressure Monitor (TPM)" را انتخاب کنید.

وضعیت انتخابی نمایش داده می‌شود.

نگهدارنده کودک که زمان ساخت خودرو، مورد تایید NHTSA بوده‌اند. پس از نصب سیستم نگهدارنده کودک، اطمینان حاصل نمایید که چراغ‌های مربوط به کیسه‌های هوای صندلی جلو روشن شده‌اند. این چراغ نشان می‌دهد که سیستم نگهدارنده کودک تشخیص داده شده و کیسه‌های هوای صندلی جلو غیر فعال است.

### قدرت کیسه هوای صندلی راننده و صندلی سرنشین جلو

قدرت و نیروی انفجاری که کیسه‌های هوای راننده و سرنشین جلو را فعال می‌کند، به شدت وابسته به وضعیت صندلی راننده و صندلی جلوی خودرو است.

با یک پیام مربوطه که روی مانیتور ظاهر می‌شود، صندلی‌های جلو را برای حفظ دقت این کارکرد در بلندمدت کالیبره کنید.

### کالیبره کردن صندلی‌های جلو

یک پیام مرتبط روی مانیتور ظاهر می‌شود:

۱. کلید را فشار داده و صندلی مورد نظر را به سمت جلو حرکت دهید.
  ۲. کلید را دوباره فشار دهید. صندلی به آرامی به سمت جلو حرکت می‌کند.
  ۳. صندلی را در وضعیت مورد نظر تنظیم نمایید.
- پروسه کالیبراسیون زمانی تمام می‌شود که پیام نمایش داده شده بر روی مانیتور ناپدید گردد.  
در صورتی که پیام هم‌چنان دیده شود، فرآیند کالیبراسیون را تکرار کنید.

در صورتی که با تکرار کردن فرآیند کالیبراسیون، پیام باز هم حذف نشود، سیستم را در اولین فرصت بازبینی و چک نمایید.  
خالی بودن منطقه حرکت



برای جلوگیری از ایجاد آسیب به سرنشینان یا اشیاء، از نبودن مانع در محدوده‌ی حرکتی صندلی‌ها اطمینان حاصل نمایید. ▶

## تعیین وضعیت بر روی مانیتور

پس از اتمام موفقیت آمیز فرآیند ریست، چرخ‌ها بر روی مانیتور به رنگ سبز نشان داده می‌شوند و عبارت "Tire pressure monitor(TPM) active" نمایش داده می‌شود.

## اگر تمام چرخ‌ها سبز باشد

سیستم فعال است و در صورت کاهش فشار هوای تایر - با توجه به تنظیمات ذخیره شده - به راننده هشدار می‌دهد.

## اگر یک چرخ زرد باشد

در تایر نشان داده شده، یک پنچری یا کاهش باد شدید اتفاق افتاده است.

## اگر تمامی چرخ‌ها زرد باشند

در چندین تایر، پنچری یا کاهش باد شدید اتفاق افتاده است.

## اگر چرخ‌ها خاکستری باشند

سیستم به دلیل اختلالات فنی، قادر به تشخیص و اندازه‌گیری باد تایر نمی‌باشد.

## ریست کردن

سیستم را پس از هر بار تنظیم فشار هوای تایر و پس از هر بار تعویض چرخ یا تایر، ریست کنید.

برای این کار، بر روی مانیتور خودرو:

- گزینه "Vehicle info" را انتخاب کنید.
- گزینه "Vehicle status" را انتخاب کنید.
- گزینه "Perform reset" را انتخاب کنید.
- موتور را روشن کنید اما حرکت نکنید.
- فشار باد تایر را ریست کنید: "Perform reset"
- رانندگی کنید.

چرخ‌ها به رنگ خاکستری نمایش داده می‌شود و وضعیت نشان داده می‌شود.

پس از رانندگی کردن برای مدت کوتاهی با سرعت بالای ۳۰ کیلومتر بر ساعت، فشار هوای تایر تنظیم شده، به عنوان فشار مرجع، مینا قرار می‌گیرد. فرآیند ریست در حین رانندگی به طور اتوماتیک، کامل می‌شود. روند ریست نشان داده شده است.

## پیغام کم بودن فشار هوای تایر

لامپ هشدار زرد رنگ روشن می‌شود. یک پیام Check Control نمایش داده می‌شود.



یک پنچری یا کاهش باد شدید اتفاق افتاده است.

سیستم ریست نشده است، بنابراین سیستم بر اساس فشار هوای تنظیم شده ی قبل از آخرین ریست، هشدار می‌دهد.

- سرعت خود را کم کرده و با احتیاط توقف کنید. از ترمز ناگهانی و حرکت دادن ناگهانی فرمان بپرهیزید.
- خودرو را بررسی نمایید که آیا تایرهای معمولی و یا تایرهای مخصوص Run-flat بر روی خودرو سوار شده‌اند. تایرهای Run-flat (رجوع به صفحه ۲۰۴) با یک علامت دایره‌ای شکل حاوی حروف RSC که بر روی کناره تایر قرار گرفته است نشانه گذاری شده‌اند.

بدون داشتن تایر های Run-flat به رانندگی ادامه ندهید



در صورتی که خودرو به تایر های Run-flat مجهز نیست، به رانندگی ادامه ندهید. ادامه رانندگی ممکن است باعث ایجاد تصادفات شدید شود. ▶  
فشار کم تایر خودرو می‌تواند سیستم DSC (کنترل پایداری دینامیکی) خودرو را فعال نماید.

## اقدامات لازم در صورت بروز پنچری

### تایرهای عادی

- تایر معیوب را تشخیص دهید.  
این کار را با چک کردن فشار هوای درون هر ۴ تایر انجام دهید.  
در صورتی که فشار هوای هر ۴ تایر طبیعی و نرمال باشد،

از آنجا که مسافت قابل پیمودن با عواملی مانند نحوه استفاده از خودرو در حین رانندگی ارتباط دارد، مسافت حقیقی می‌تواند بر اساس سرعت رانندگی، شرایط جاده، دمای هوای بیرون و وزن خودرو، کم تر یا بیش تر از مقدار اعلام شده باشد.

رانندگی مداوم با یک تایر پنچر 

با احتیاط رانندگی کرده و سرعت را از ۸۰ کیلومتر بر ساعت بیشتر نکنید.

خودرو هنگامی که تایرهای آن پنچر شده باشد یا تایرهای آن کم باد باشد، رفتار متفاوتی نسبت به حالت طبیعی خواهد داشت، برای مثال در حین ترمز گرفتن ثبات کمتری دارد و خط ترمز طولانی تری خواهد داشت. ▶

خرابی نهایی تایر 

ارتعاشات یا صداهای بلند در هنگام رانندگی می‌تواند حاکی از خرابی نهایی یک تایر باشد.

سرعت خود را کم کرده و توقف نمایید، در غیر این صورت ممکن است قطعات تایر جدا شده و منجر به تصادف شود.

از ادامه رانندگی خودداری نمایید. با مرکز مجاز خدمات رسانی تماس بگیرید. ▶

## پیام Check Control مورد نیاز برای وضعیت

### فشار هوای تایر

در شرایط زیر، یک پیام Check Control نمایش داده می‌شود:

- ◀ سیستم تشخیص داده باشد که چرخ‌ها عوض شده باشند، اما هیچ‌گونه ریستی انجام نشده باشد.
- ◀ تنظیم باد تایر مطابق با ضوابط انجام نشده باشد.
- ◀ فشار هوای تایر به کمتر از مقدار مورد نظر افت کرده باشد. در این شرایط:
- ◀ فشار هوای تایر را چک و آن را در صورت نیاز تصحیح نمایید.
- ◀ سیستم را پس از تعویض تایر ریست کنید.

### محدودیت‌های سیستم

در صورتی که سیستم در موعد مقرر ریست نشده باشد، به درستی کار نخواهد کرد. برای مثال، گزارش میشود که یک تایر پنچر است در حالیکه تایر سالم می‌باشد. فشار هوای تایر به درجه حرارت تایر بستگی دارد. رانندگی یا

ممکن است دستگاه TPM به درستی راه اندازی نشده باشد. در این حالت، سیستم را راه اندازی کنید.

در صورتی که تشخیص تایر معیوب ممکن نباشد، لطفاً با مرکز مجاز خدمات رسانی تماس بگیرید.

۲. تایر پنچر را تعویض نمایید.

استفاده از درزگیر تایر مانند کیت پنچرگیری می‌تواند دستگاه الکترونیکی TPM را خراب کند. در این حالت، در اولین فرصت، سیستم الکترونیکی آن را چک کرده و در صورت نیاز آن را تعویض کنید.

## تایرهای Run-flat

### حداکثر سرعت

شما می‌توانید با تایرهای معیوب تا سرعت ماکزیمم ۸۰ کیلومتر بر ساعت رانندگی کنید.

### ادامه رانندگی با تایرهای Run-flat

در صورت ادامه رانندگی با تایرهای معیوب:

۱. از ترمز کردن ناگهانی و تغییر مسیر ناگهانی خودداری نمایید.
۲. از سرعت ۸۰ کیلومتر بر ساعت تجاوز نکنید.
۳. در اولین فرصت، فشار هوای هر ۴ تایر را چک کنید. در صورتی که فشار هوای هر ۴ تایر طبیعی و نرمال باشد، ممکن است سیستم نظارت بر فشار تایرها (TPM)، به درستی ریست نشده باشد. در این حالت، آن را ریست کنید.

مسافت قابل پیمودن با تایرهای کاملاً پنچر:

مسافتی که پس از پنچر شدن تایرها می‌توان رانندگی کرد به عواملی از جمله وزن سرنشینان خودرو، نحوه رانندگی و شرایط جاده بستگی دارد.

یک خودرو با بار متوسط قابلیت پیمودن مسافتی در حدود ۸۰ کیلومتر را دارد.

خودرو با تایر معیوب عکس‌العمل متفاوتی خواهد داشت، برای مثال در حین ترمز گرفتن ثبات کمتری دارد و خط ترمز بالاتری خواهد داشت. بنابراین باید روش رانندگی خود را نیز بر اساس آن تنظیم نمایید. از تغییر مسیرهای ناگهانی یا رفتن از روی موانع خودداری نمایید.

## نظارت بر تایر پنجر FTM

### مفهوم کلی

سیستم تایرهای پنجر یا کم باد را بر اساس اختلاف سرعت چرخش بین هر ۴ چرخ خودرو در هنگام رانندگی تشخیص می‌دهد.

در صورت کم شدن فشار هوای تایر، قطر چرخ و متناسب با آن سرعت چرخش چرخ کاهش می‌یابد. این پروسه توسط سیستم تشخیص داده شده و به راننده گزارش می‌شود. سیستم، فشار مطلق هوا در تایر را اندازه‌گیری نمی‌کند.

### الزامات اجرایی

سیستم باید زمانی که فشار هوای تایرها درست و دقیق است، راه اندازی شود. در غیر این صورت تشخیص مطمئن پنچری تایرها امکان پذیر نخواهد بود. راه اندازی سیستم، باید بعد از هر بار تعویض چرخ و یا تایر، و پس از هر بار تنظیم باد تایر، انجام شود.

### نمایش وضعیت

وضعیت فعلی سیستم نظارت بر تایر پنجر بدون در نظر گرفتن فعال یا غیر فعال بودن سیستم، می‌تواند بر روی مانیتور نشان داده شود.

۱. گزینه "Vehicle info" را انتخاب کنید.
۲. گزینه "Vehicle status" را انتخاب کنید.
۳. گزینه "(!) Flat tire monitor (FTM)" را انتخاب کنید.

وضعیت انتخابی نمایش داده می‌شود.

### راه اندازه‌گیری

هنگام راه اندازی و برای تشخیص تایر پنجر، تنظیمات و مقادیر وارد شده به عنوان حالت مرجع در نظر گرفته می‌شود. راه اندازی سیستم با تایید فشار هوای تایر آغاز می‌شود. از راه اندازی سیستم در حین رانندگی با زنجیر چرخ اجتناب کنید.

قرار گرفتن تایر در معرض نور خورشید، دمای تایر را افزایش می‌دهد.

بنابراین، فشار هوای تایر افزایش می‌یابد. با سرد شدن مجدد تایر، فشار هوای تایر نیز کاهش می‌یابد. در این شرایط و در صورت کاهش شدید دما، ممکن است سیستم هشدار دهد.

### اختلال در عملکرد

چراغ هشدار زرد چشمک زده و به صورت ثابت روشن می‌شود. یک پیام Check Control نیز نمایش داده می‌شود. در این حالت امکان تشخیص هیچ تایر پنجر یا کم بادی وجود نخواهد داشت.

در شرایط زیر پیغام ظاهر می‌شود:

- < یک چرخ بدون سیستم TPM نصب شده است: آن را در صورت نیاز در یکی از مراکز مجاز خدمات رسانی یا تعمیرگاه‌ها بازمی‌کنید.
- < اختلال در عملکرد: سیستم را توسط یکی از مراکز مجاز خدمات رسانی بررسی نمایید.
- < TPM قادر به ریست کردن کامل نبوده است: سیستم را مجدداً ریست نمایید.
- < مداخلات بین سیستم و دستگاه‌های الکترونیکی همفرکانس دیگر: پس از ترک محل اختلال، سیستم بار دیگر به صورت اتوماتیک فعال می‌شود.



بر روی مانیتور:

۱. گزینه "Vehicle info" را انتخاب کنید.

۲. گزینه "Vehicle status" را انتخاب کنید.

۳. گزینه  "Perform reset" را انتخاب کنید.

۴. موتور را روشن کنید. حرکت نکنید.

۵. راه اندازی را با گزینه "Perform reset" انجام دهید.

۶. شروع به حرکت کنید.

راه اندازی در حین رانندگی تکمیل می شود و می تواند در هر زمانی قطع شود.

با ادامه رانندگی، راه اندازی به صورت اتوماتیک ادامه پیدا می کند.

### نشان دادن یک تایر پنچر

چراغ هشدار زرد رنگ روشن می شود. یک پیام  Check Control نشان داده می شود.

یک تایر پنچر شده و یا کاهش باد شدید در تایر اتفاق افتاده است.

۱. سرعت خود را با احتیاط کم کرده و توقف نمایید.

از ترمز های ناگهانی و تغییر مسیرهای ناگهانی خودداری کنید.

۲. بررسی کنید آیا تایرهای خودرو تایرهای معمولی است یا تایرهای Run-flat.

بر روی لبه های کناری تایرهای Run-flat - به صفحه ۲۰۴ رجوع شود - نماد دایره ای شکل حاوی حروف RSC دیده می شود.

بدون داشتن تایرهای Run-flat به رانندگی ادامه ندهید 

در صورتیکه خودرو به تایرهای Run-flat مجهز نیست به رانندگی ادامه ندهید. تداوم رانندگی ممکن است باعث بروز تصادفات جدی شود. ►

زمانی که یک تایر پنچر تشخیص داده شود، سیستم DSC (کنترل پایداری دینامیکی) در صورت لزوم روشن خواهد شد.

### محدودیت های سیستم

آسیب ناگهانی به تایر 

آسیب ناگهانی و جدی به تایر ناشی از شرایط بیرونی را نمی توان از قبل تشخیص داد. ►

در صورتی که باد هر ۴ تایر خودرو به صورت طبیعی کم شود، سیستم قادر به تشخیص آن نخواهد بود. آن را به صورت مداوم چک کنید.

در شرایط زیر سیستم ممکن است دچار اختلال در عملکرد شود یا با تاخیر عمل کند:

◀ زمانی که سیستم راه اندازی نشده باشد.

◀ زمانی که بر روی جاده های لغزنده و برفی در حال رانندگی باشید.

◀ زمان رانندگی در حالت اسپرت: کشش چرخشی چرخها، شتاب افقی زیاد (دریفتینگ).

◀ زمان رانندگی با زنجیر چرخ.

### اقدامات لازم در صورت بروز پنچری

#### تایرهای عادی

۱. تایر معیوب را تشخیص دهید

این کار را با چک کردن فشار هوای درون هر ۴ تایر انجام دهید.

در صورتی که فشار هوای هر ۴ تایر طبیعی و نرمال باشد، ممکن است سیستم نظارت بر تایر پنچر، به درستی راه اندازی نشده باشد. در این حالت، سیستم را راه اندازی کنید.

در صورتی که تشخیص تایر معیوب ممکن نباشد، لطفاً با مرکز مجاز خدمات رسانی تماس بگیرید.

۲. تایر پنچر را تعویض نمایید.

#### تایرهای Run-flat

#### حداکثر سرعت

شما می توانید با تایرهای معیوب تا سرعت ماکزیمم ۸۰ کیلومتر بر ساعت رانندگی کنید.

## ادامه رانندگی با تایرهای Run-flat

در صورت ادامه رانندگی با تایرهای معیوب:

- از ترمز کردن ناگهانی و تغییر مسیر ناگهانی خودداری نمایید.
- از سرعت ۸۰ کیلومتر بر ساعت تجاوز نکنید.
- در اولین فرصت، فشار هوای هر ۴ تایر را چک کنید. در صورتی که فشار هوای هر ۴ تایر طبیعی و نرمال باشد، ممکن است سیستم نظارت بر تایر پنچر به درستی راه اندازی نشده باشند. در این حالت، سیستم را راه اندازی مجدد راه اندازی کنید.

مسافتی که پس از خالی شدن باد تایرها می توان رانندگی کرد، به عواملی از جمله وزن سرنشینان خودرو، نحوه رانندگی و شرایط جاده بستگی دارد. یک خودرو با بار متوسط قابلیت پیمودن مسافتی در حدود ۸۰ کیلومتر را دارد.

خودرو با تایر معیوب عکس العمل متفاوتی خواهد داشت، برای مثال در حین ترمز گرفتن ثبات کمتری دارد و خط ترمز بلندتری خواهد داشت، بنابراین باید روش رانندگی خود را نیز بر اساس آن تنظیم نمایید. از تغییر مسیرهای ناگهانی یا رفتن از روی موانع و چاله ها خودداری نمایید. از آنجا که مسافت قابل پیمودن با عواملی مانند نحوه استفاده از خودرو در حین رانندگی ارتباط دارد، مسافت حقیقی می تواند بر اساس سرعت رانندگی، شرایط جاده، دمای هوای بیرون و وزن خودرو کمتر یا بیشتر از مقدار اعلام شده باشد.

## ادامه رانندگی با تایر پنچر

با احتیاط رانندگی کنید و از سرعت ۸۰ کیلومتر بر

ساعت تجاوز نکنید.

خودرو هنگامی که تایر های آن آسیب دیده باشند و یا کم باد باشند، رفتار متفاوتی نسبت به حالت طبیعی خواهد داشت. برای مثال در حین ترمز گرفتن ثبات کمتری دارد و خط ترمز بالاتری خواهد داشت و خصوصیات هدایت خودرو تغییر خواهد کرد.►

## خرابی نهایی تایر



ارتعاشات یا صداهای بلند در هنگام رانندگی می تواند

حاکمی از خرابی نهایی یک تایر باشد.

سرعت خود را کم کرده و توقف نمایید، در غیر این صورت ممکن است قطعات تایر جدا شده و منجر به تصادف شود.

از ادامه رانندگی خودداری نمایید. با مرکز مجاز خدمات رسانی تماس بگیرید.►

## ایمنی هوشمند

## مفهوم کلی

سیستم ایمنی هوشمند، کنترل مرکزی سیستم کمک راننده را فعال می کند. بر اساس این که خودروی شما چه تجهیزاتی داشته باشد، ایمنی هوشمند شامل یک یا چندین سیستم می باشد که می تواند به راننده برای پیش گیری از برخورد ها و تصادفات کمک کند.

◀ سیستم هشدار برخورد از جلو، به صفحه ۱۰۹ مراجعه نمایید.

◀ سیستم هشدار عابر پیاده، به صفحه ۱۱۵ مراجعه نمایید.

◀ سیستم هشدار انحراف از لاین، به صفحه ۱۱۸ مراجعه نمایید.

◀ سیستم تشخیص فعال نقطه کور، به صفحه ۱۲۰ مراجعه نمایید.

## نکات

## مسئولیت شخصی



سیستم به عنوان جایگزینی برای قضاوت شخصی راننده

در مورد وضعیت ترافیک عمل نمی کند.

همواره از وضعیت ترافیک و اطراف خودرو آگاه باشید. در غیر

اینصورت علیرغم همه ی هشدارها، بروز تصادف ممکن است.►

تطابق دادن سرعت و نحوه ی رانندگی



نمایشگر ها و هشدارهای سیستم مسئولیت راننده را

بابت مطابقت کردن سرعت و نحوه ی رانندگی نسبت به شرایط

ترافیکی ساقط نمی کنند.►

بر اساس نیاز، تنظیمات مورد نیاز را اعمال نمایید. تنظیمات انتخاب شده برای پروفایلی که در حال حاضر در حال استفاده است، ذخیره میشود.

دکمه را مجدداً فشار دهید:



تمامی سیستم های ایمنی هوشمند فعال خواهند شد.

چراغ LED به رنگ سبز روشن می شود.

دکمه را فشار دهید و نگه دارید:



تمامی سیستم های ایمنی هوشمند غیر فعال خواهد شد.

چراغ LED خاموش می شود.

## سیستم هشدار برخورد از جلو

بسته به تجهیزات خودرو سیستم هشدار برخورد شامل یکی از دوسیستم زیر می باشد:

سیستم هشدار برخورد از جلو با کارکرد ترمز شهری، رجوع به صفحه ۱۱۰.

سیستم هشدار برخورد از جلو با کارکرد ترمز، رجوع به صفحه ۱۱۰.

هشیار باشید

ممکن است هشدارها بدلیل محدودیت های سیستم اصلاً صادر نشوند و یا با تاخیر صادر شوند. بنابراین همواره برای دخالت در وضعیت آماده باشید. در غیر اینصورت خطر بروز تصادف وجود دارد. ▶

بکسل کردن

هنگام بکسل کردن و یا روشن کردن به وسیله یدک کشیدن، سیستم ایمنی هوشمند را خاموش کنید. در غیر این صورت نقص عملکرد سیستم ترمز ممکن است منجر به تصادف شود. ▶

## در یک نگاه

### دکمه های روی خودرو



دکمه ایمنی هوشمند

## روشن / خاموش کردن

برخی از سیستم های ایمنی هوشمند، بعد از هر بار حرکت خودرو، به طور اتوماتیک فعال می شود. برخی از سیستم های ایمنی هوشمند بر اساس تنظیمات آخر فعال می شود.

دکمه را به صورت کوتاه فشار دهید:



منوی مربوط به ایمنی هوشمند، نمایش داده می شود. بر اساس تنظیمات متناظر، سیستم ها

به صورت تک تک غیر فعال خواهند شد.

LED ها به رنگ نارنجی روشن خواهند شد یا بر اساس تنظیمات متناظر، خاموش خواهند شد.

## سیستم هشدار برخورد از جلو با کارکرد ترمز شهری

### مفهوم کلی

این سیستم می‌تواند به جلوگیری از بروز تصادفات کمک کند. در صورتی که امکان جلوگیری از تصادف نباشد، سیستم، سرعت برخورد خودرو را کاهش می‌دهد.

سیستم قبل از برخورد یک هشدار صوتی صادر می‌کند و در صورت نیاز بطور مستقل ترمز می‌کند. مداخله سیستم ترمز اتوماتیک، با نیروی و مدت زمان محدود انجام میشود.

دوربین واقع شده در محدوده آینه وسط خودرو، سیستم را کنترل می‌کند.

حتی اگر کروز کنترل خودرو هم غیر فعال باشد، سیستم هشدار برخورد از جلو عمل خواهد کرد.

در صورتی که خودرو عمداً به خودروی دیگری نزدیک شود، سیستم هشدار برخورد، عمل نخواهد کرد تا از بروز عکس العمل‌های غلط جلوگیری شود.

### اطلاعات کلی

سیستم در دو مرحله از خطر قریب الوقوع برخورد در سرعت‌های تقریبی بالاتر از ۵ کیلومتر بر ساعت هشدار خواهد داد. زمان هشدار می‌تواند بر اساس نوع رانندگی کنونی متغیر باشد. ترمز مناسب تا سرعت ۶۰ کیلومتر بر ساعت عمل خواهد کرد.

### محدوده تشخیص

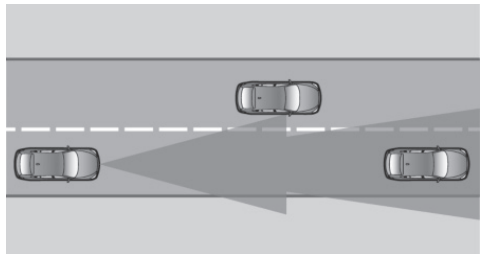

به اشیایی که توسط سیستم شناسایی می‌شوند واکنش نشان می‌دهد.

### نکات

 مسئولیت شخصی

سیستم به عنوان جایگزینی برای قضاوت شخصی راننده در مورد وضعیت ترافیک عمل نمی‌کند.

همواره از وضعیت ترافیک و اطراف خودرو آگاه باشید. در غیر اینصورت علی‌رغم همه هشدارها بروز تصادف ممکن است.

 تطابق دادن سرعت و نحوه رانندگی

نمایشگرها و هشدارهای سیستم مسئولیت راننده را بابت مطابق کردن سرعت و نحوه رانندگی نسبت به شرایط ترافیکی ساقط نمی‌کنند.

 هشیار باشید

ممکن است هشدارها بدلیل محدودیت‌های سیستم اصلاً صادر نشوند و یا با تاخیر صادر شوند. بنابراین همواره برای دخالت شخصی آماده باشید. در غیر اینصورت خطر بروز تصادف وجود دارد.

 بکسل کردن

برای بکسل کردن و یا روشن کردن به وسیله پدک کشیدن، سیستم ایمنی هوشمند را خاموش کنید. در غیر اینصورت نقص عملکرد سیستم ترمز ممکن است منجر به تصادف شود.

### در یک نگاه

### دکمه‌های روی خودرو



 دکمه ایمنی هوشمند



◀ LED خاموش خواهد شد.

### تنظیم زمان هشدار

زمان هشدار می‌تواند به وسیله iDrive تنظیم شود:

1. گزینه "Setting" را انتخاب کنید.
  2. گزینه "Frontal coll. Warning" را انتخاب کنید.
  3. زمان هشدار مورد نظر خود را بر روی مانیتور فعال نمایید.
- زمان هشدار انتخاب شده برای پروفایلی که در حال حاضر مورد استفاده قرار گرفته است، ذخیره خواهد شد.

### هشدار با کارکرد ترمز

#### نمایش

در صورتی که احتمال برخورد با خودروی دیگری تشخیص داده شود و قریب الوقوع باشد، بر روی صفحه آمپر یک نماد نشان داده خواهد شد.

نماد	اندازه‌گیری
	نماد به رنگ قرمز روشن خواهد شد: پیش هشدار. ترمز کنید و فاصله را افزایش دهید.
	نماد به رنگ قرمز روشن خواهد شد و یک سیگنال صوتی به صدا در می‌آید: هشدار بحرانی. شما ملزم هستید هر چه سریع‌تر با ترمز گرفتن و انجام مانور در شرایط مداخله کنید.



#### پیش هشدار

این هشدار زمانی به صدا در می‌آید که خطر برخورد قریب الوقوع بوده یا فاصله با وسیله نقلیه روبرویی بسیار کم باشد. در زمان به صدا در آمدن پیش هشدار، راننده باید هر چه سریع‌تر مداخله نماید.

#### هشدار بحرانی با سیستم ترمز

این هشدار زمانی به صدا در می‌آید که خطر برخورد قریب الوقوع با موانع به دلیل سرعت بالای نزدیک شدن، وجود داشته باشد.

در زمان به صدا در آمدن هشدار بحرانی، راننده باید هر چه سریع‌تر مداخله نماید. در صورت نیاز و در صورت وجود خطر

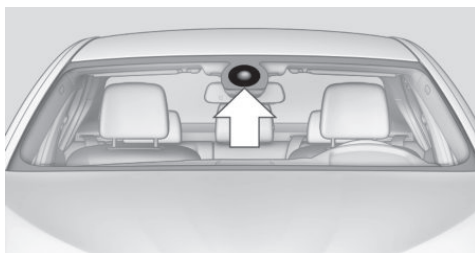

دوربین، نزدیک آینه وسط خودرو نصب می‌شود. شیشه جلوی خودرو در ناحیه نزدیک به آینه وسط را تمیز نگاه دارید.

### روشن / خاموش کردن

#### به صورت اتوماتیک روشن کردن

سیستم به صورت اتوماتیک پس از هر بار روشن کردن فعال می‌شود.

#### به صورت دستی روشن / خاموش کردن

دکمه را به صورت مختصر فشار دهید:  منوی مربوط به ایمنی هوشمند خودرو نمایش داده می‌شود. سیستم‌ها بر اساس تنظیمات خود، خاموش خواهند شد.

◀ LED ها به رنگ نارنجی روشن شده یا بر اساس تنظیمات خود خاموش می‌شوند.

بر اساس نیاز، تنظیمات مورد نیاز را اعمال نمایید. تنظیمات انتخاب شده برای پروفایلی که در حال حاضر در حال استفاده است، ذخیره خواهد شد.

دکمه را مجدداً فشار دهید:  تمامی سیستم‌های ایمنی هوشمند فعال خواهند شد.

◀ چراغ LED به رنگ سبز روشن می‌شود.

دکمه را فشار دهید و نگه دارید:  تمامی سیستم‌های ایمنی هوشمند خاموش خواهند شد.

## محدودیت‌های عملیاتی

- سیستم ممکن است در موارد زیر نتواند به درستی عمل کند:
- ◀ در مه سنگین، بارش باران، پاشیدن آب یا برف.
  - ◀ در پیچ‌های تند.
  - ◀ زمانی که سیستم‌های کنترل پایداری رانندگی مانند DSC غیر فعال باشد.
  - ◀ اگر با توجه به امکانات خودرو میدان دید دوربین در آینه و یا سنسور رادار کثیف یا پوشیده شده باشد.
  - ◀ حدود ده ثانیه پس از روشن شدن موتور توسط دکمه Start/Stop.
  - ◀ در حین کالیبراسیون دوربین بلافاصله پس از تحویل خودرو.
  - ◀ در صورتی که به دلیل تابش نور شدید از مقابل -مثلاً بعلت ارتفاع کم خورشید- دید کافی وجود نداشته باشد.

## حساسیت هشدار

هر چه تنظیمات مربوط به هشدار، حساسیت بیش تری داشته باشد، برای مثال زمان هشدار، هشدارهای بیش تری نشان داده خواهد شد. با این حال، ممکن است بعضی از هشدارها به غلط نشان داده شود.

## سیستم هشدار برخورد از جلو با کارکرد سیستم ترمز

### مفهوم کلی

این سیستم می‌تواند به جلوگیری از بروز تصادفات کمک کند. در صورتی که امکان جلوگیری از تصادف نباشد، سیستم سرعت برخورد خودرو را کاهش می‌دهد. قبل از برخورد، سیستم یک صدای هشدار می‌دهد و در صورت نیاز بطور مستقل ترمز می‌کند. در صورت نیاز، سیستم مداخله اتوماتیک ترمز، با حداکثر توان، برای مدت کوتاهی اقدام خواهد کرد. در صورتی که خودرو به اکتیو کروز کنترل (ACC) با کارکرد Stop & Go مجهز باشد سیستم هشدار برخورد از جلو به صورت پیوسته با یک دوربین و از طریق سنسور رادار کروز کنترل، نظارت می‌شود.

تصادف، سیستم اتوماتیک ترمز نیز مداخله کرده و به یاری راننده خواهد آمد. هشدار حاد می‌تواند بدون اینکه پیش هشداری قبلاً صادر شده باشد صادر گردد.

## مداخله سیستم ترمز

هشدار باعث می‌شود راننده به سرعت عکس‌العمل نشان دهد. در حین هشدار، ماکزیم نیروی ترمز استفاده می‌شود. در صورتی که خطر برخورد وجود داشته باشد، سیستم می‌تواند با گرفتن ترمز به یاری راننده بشتابد. در سرعت‌های پایین، این مداخله ممکن است خودرو را به طور کامل متوقف نماید. مداخله سیستم ترمز تنها در صورتی که سیستم کنترل پایداری دینامیکی DSC و سیستم کنترل کشش دینامیکی DTC فعال باشد، عمل خواهد کرد. با فشار دادن پدال گاز یا با تغییر جهت فرمان، سیستم مداخله ترمز متوقف خواهد شد. تشخیص اشیا ممکن است محدود شود. محدودیت‌هایی مانند محدوده تشخیص یا محدودیت‌های عملیاتی باید مورد توجه قرار گیرد.

## محدودیت‌های سیستم

### محدوده تشخیص

پتانسیل تشخیص سیستم محدود می‌باشد. بنابراین ممکن است سیستم نتواند عکس‌العمل نشان دهد یا عکس‌العمل آن با تاخیر باشد. برای مثال در موقعیت‌های زیر ممکن است تشخیص داده نشوند:

- ◀ زمانی که با سرعت زیاد به وسایل نقلیه ای که با سرعت کم در حال حرکت هستند، نزدیک می‌شوید.
- ◀ وسایلی که ناگهانی روبروی شما ظاهر شوند یا به صورت ناگهانی سرعت خود را کاهش دهند.
- ◀ خودروهایی که عقب آنها شکل نامعمول دارد.
- ◀ وسایل نقلیه ای که با دو چرخ در جلو شما در حرکت هستند.

⚠️ **بکسل کردن**

برای بکسل کردن و یا روشن کردن به وسیله پدک کشیدن، سیستم ایمنی هوشمند را خاموش کنید. در غیر اینصورت نقص عملکرد سیستم ترمز ممکن است منجر به تصادف شود. ▶

## در یک نگاه

### دکمه های روی خودرو



دکمه ایمنی هوشمند

### سنسور رادار

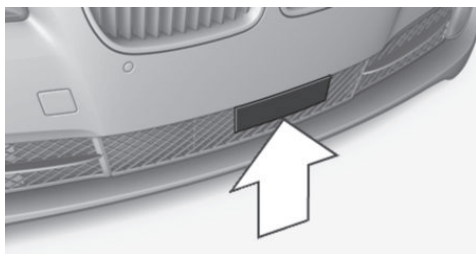

سنسور رادار در قسمت پایینی سپر جلو قرار دارد. همواره سنسور رادار را تمیز و بدون مانع نگه دارید.

حتی اگر کروز کنترل خودرو هم غیر فعال باشد، سیستم هشدار برخورد از جلو عمل خواهد کرد.

در صورتی که خودرو عمداً به خودروی دیگری نزدیک شود، سیستم هشدار برخورد، عمل نخواهد کرد تا از بروز عکس العمل های ناخواسته جلوگیری شود.

## اطلاعات کلی

سیستم در دو مرحله از خطر قریب الوقوع برخورد در سرعت های تقریبی بیش از ۵ کیلومتر بر ساعت هشدار خواهد داد. زمان هشدار می تواند بر اساس نوع رانندگی متغیر باشد.

## محدوده تشخیص

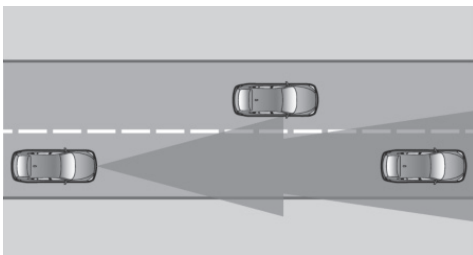

اگر اشیاء توسط سیستم تشخیص داده شوند، این سیستم به اشیاء عکس العمل نشان خواهد داد.

## نکات

⚠️ **مسئولیت شخصی**

سیستم به عنوان جایگزینی برای قضاوت شخصی راننده در مورد وضعیت ترافیک عمل نمی کند. همواره از وضعیت ترافیک و اطراف خودرو آگاه باشید. در غیر اینصورت علی رغم همه هشدارها بروز تصادف ممکن است. ▶

تطابق دادن سرعت و نحوه ی رانندگی **⚠️** نمایشگر ها و هشدارهای سیستم مسولیت راننده را بابت مطابق کردن سرعت و نحوه رانندگی نسبت به شرایط ترافیکی ساقط نمی کنند. ▶

⚠️ **هشیار باشید**

ممکن است هشدارها بدلیل محدودیت های سیستم اصلا صادر نشوند و یا با تاخیر صادر شوند. بنابراین همواره برای دخالت شخصی آماده باشید. در غیر اینصورت خطر بروز تصادف وجود دارد. ▶

## دوربین

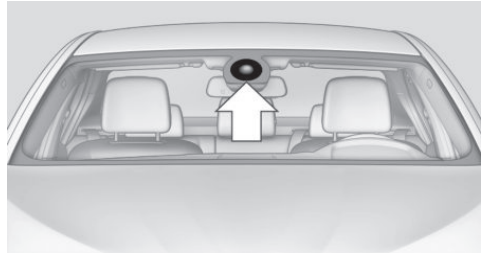

دوربین، نزدیک آینه وسط خودرو نصب می‌شود. شیشه جلوی خودرو در ناحیه نزدیک به آینه وسط را تمیز نگاه دارید.

## روشن / خاموش کردن

## به صورت اتوماتیک روشن کردن

سیستم به صورت اتوماتیک پس از هر بار روشن کردن فعال می‌شود.

## به صورت دستی روشن / خاموش کردن

دکمه را به صورت مختصر فشار دهید:



منوی مربوط به ایمنی هوشمند خودرو نمایش داده می‌شود. سیستم‌ها بر اساس تنظیمات خود، خاموش خواهند شد.

LED ها به رنگ نارنجی روشن شده یا بر اساس تنظیمات خود خاموش می‌شوند.

بر اساس نیاز، تنظیمات مورد نظر را اعمال کنید. تنظیمات انتخاب شده، برای پروفایلی که در حال حاضر در حال استفاده است، ذخیره خواهد شد.

دکمه را مجدداً فشار دهید:



تمامی سیستم‌های ایمنی هوشمند فعال خواهند شد.

چراغ LED به رنگ سبز روشن می‌شود.

دکمه را فشار دهید و نگه دارید:



تمامی سیستم‌های ایمنی هوشمند خاموش خواهند شد.

LED خاموش خواهد شد.

## تنظیم زمان هشدار



زمان هشدار می‌تواند به وسیله iDrive تنظیم شود:

- گزینه "Setting" را انتخاب کنید.
- گزینه "Frontal coll. Warning" را انتخاب کنید.
- زمان هشدار مورد نظر خود را بر روی مانیتور فعال نمایید. زمان هشدار انتخاب شده برای پروفایلی که در حال حاضر مورد استفاده قرار گرفته است، ذخیره خواهد شد.

## هشدار با عملکرد ترمز

## نمایش

در صورتی که احتمال برخورد با خودرو دیگری تشخیص داده شده و قریب الوقوع باشد، یک نماد بر روی صفحه آمپر و Head-up Display نشان داده می‌شود.

نماد	اندازه گیری
	نماد به رنگ قرمز روشن خواهد شد: پیش هشدار. ترمز کنید و فاصله را افزایش دهید.
	نماد به رنگ قرمز روشن خواهد شد و یک سیگنال صوتی به صدا در می‌آید: هشدار بحرانی. شما ملزم هستید هر چه سریع‌تر با ترمز گرفتن و انجام مانور در شرایط مداخله کنید.

## پیش هشدار

این هشدار زمانی به صدا در می‌آید که خطر برخورد قریب الوقوع بوده یا فاصله با وسیله روبرویی بسیار کم باشد. در زمان به صدا در آمدن پیش هشدار، راننده باید هر چه سریع‌تر مداخله نماید.

## هشدار بحرانی با سیستم ترمز

این هشدار زمانی به صدا در می‌آید که خطر برخورد قریب الوقوع با موانع، به دلیل سرعت بالای نزدیک شدن، وجود داشته باشد.

### محدودیت‌های عملیاتی

سیستم ممکن است در موارد زیر نتواند به درستی عمل کند:

- ◀ در مه سنگین، بارش باران، پاشیدن آب یا برف.
- ◀ در پیچ‌های تند.
- ◀ خودروهایی که عقب آنها شکل نامعمولی دارد.
- ◀ زمانی که سیستم‌های کنترل پایداری رانندگی مانند DSC غیر فعال باشد.
- ◀ بسته به امکانات خودرو، میدان دید دوربین در آینه وسط و یا سنسور رادار کثیف یا پوشیده شده باشد.
- ◀ حدود ده ثانیه پس از روشن شدن موتور خودرو توسط دکمه Start/Stop.
- ◀ در حین کالیبراسیون دوربین بلافاصله پس از تحویل خودرو.
- ◀ در صورتی که به دلیل تابش نور شدید از مقابل -مثلاً بعلت ارتفاع کم خورشید،- دید کافی وجود نداشته باشد.

### حساسیت هشدار

هر چه تنظیمات مربوط به هشدار، حساسیت بیش تری داشته باشد، برای مثال زمان هشدار، هشدارهای بیش تری نشان داده خواهد شد. با این حال، ممکن است بعضی از هشدارها به غلط نشان داده شود.

### هشدار عابر پیاده با کارکرد ترمز شهری

#### مفهوم کلی

این سیستم می‌تواند به پیشگیری از تصادف با عابران پیاده کمک کند.

سیستم در سرعت‌های شهری صورت احتمال بروز تصادف، در صورتی که خطر تصادف قریب الوقوع با عابر پیاده وجود داشته باشد، هشدار خواهد داد که این هشدار شامل کارکرد ترمز نیز خواهد بود.

دوربین واقع در ناحیه آینه وسط، سیستم را کنترل می‌کند.

در زمان به صدا در آمدن هشدار بحرانی، راننده باید هر چه سریع‌تر مداخله نماید. در صورت نیاز و در صورت وجود خطر تصادف، سیستم اتوماتیک ترمز مداخله کرده و به یاری راننده خواهد آمد.

### مداخله سیستم ترمز

هشدار باعث می‌شود راننده به سرعت عکس‌العمل نشان دهد. در حین هشدار، ماکزیمم نیروی ترمز استفاده می‌شود. در صورتی که خطر برخورد وجود داشته باشد، سیستم می‌تواند در صورت خطر تصادف با گرفتن اتوماتیک ترمز به یاری راننده بشتابد. این مداخله ممکن است خودرو را به طور کامل متوقف نماید. مداخله سیستم ترمز تنها در صورتی که سیستم کنترل پایداری دینامیکی DSC روشن و سیستم کنترل کشش دینامیکی (DTC) فعال باشد، عمل خواهد کرد.

در سرعت‌های بیشتر از حدود ۲۱۰ کیلومتر بر ساعت، مداخله سیستم ترمز به صورت فشار ترمز مختصری عمل می‌کند. هیچگونه تاخیر اتوماتیکی رخ نمی‌دهد.

با فشار دادن پدال گاز یا با تغییر جهت فرمان، سیستم مداخله ترمز متوقف خواهد شد.

تشخیص اشیا ممکن است محدود شود. محدودیت‌هایی مانند محدوده تشخیص یا محدودیت‌های عملیاتی باید مورد توجه قرار گیرد.

### محدودیت‌های سیستم

#### محدوده تشخیص

پتانسیل تشخیص سیستم محدود می‌باشد.

بنابراین ممکن است سیستم نتواند عکس‌العمل نشان دهد یا عکس‌العمل آن با تاخیر باشد.

برای مثال موارد زیر، ممکن است تشخیص داده نشوند:

- ◀ زمانی که با سرعت به وسایل نقلیه ای که با سرعت پایین در حال حرکت هستند، نزدیک می‌شوید.
- ◀ وسایلی که ناگهانی روبروی شما ظاهر شوند یا به صورت ناگهانی سرعت خود را کاهش دهند.
- ◀ خودروهایی که عقب آنها شکل نامعمولی دارد.
- ◀ وسایل نقلیه ای که با دو چرخ در جلو شما در حرکت هستند.

## اطلاعات کلی

در نور روز، سیستم در مورد احتمال برخورد و تصادف با عابر پیاده در محدوده سرعت ۱۰ الی ۶۰ کیلومتر بر ساعت هشدار خواهد داد و با درگیر کردن سیستم ترمز پیش از برخورد، به راننده کمک می‌کند.

تحت آن شرایط، در صورت تشخیص افراد در محدوده مورد نظر، سیستم عکس العمل نشان خواهد داد.

## محدوده تشخیص

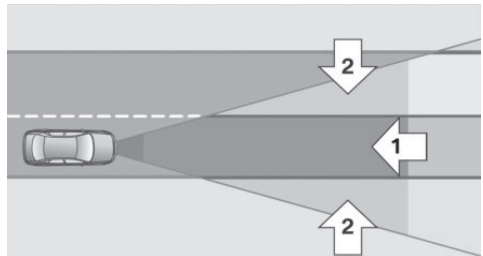



محدوده روبه روی خودرو برای تشخیص، به دو قسمت تقسیم می‌شود:

- < ناحیه مرکزی دقیقاً روبروی خودرو - فلش شماره یک.
  - < ناحیه گسترده شده به سمت راست و چپ، فلش شماره دو.
- در صورتی که عابرین پیاده در محدوده مرکزی واقع شوند، برخورد قریب الوقوع است. در مورد عابرین پیاده که در ناحیه گسترده شده قرار داشته باشند، هشدار تنها در صورتی اعلام می‌شود که عابرین پیاده در حال حرکت به سمت ناحیه مرکزی باشند.

## نکات

**مسئولیت شخصی**  سیستم به عنوان جایگزینی برای قضاوت شخصی راننده در مورد وضعیت ترافیک عمل نمی‌کند. همواره از وضعیت ترافیک و اطراف خودرو آگاه باشید. در غیر اینصورت علی‌رغم همه هشدارها بروز تصادف ممکن است. ▶

**تطابق دادن سرعت و نحوه رانندگی**  نمایشگرها و هشدارهای سیستم مسئولیت راننده را بابت مطابقت دادن سرعت و نحوه رانندگی نسبت به شرایط ترافیکی ساقط نمی‌کنند. ▶

**هشیار باشید** 

ممکن است هشدارها بدلیل محدودیت های سیستم اصلاً صادر نشوند و یا با تاخیر صادر شوند. بنابراین همواره برای دخالت شخصی آماده باشید. در غیر اینصورت خطر بروز تصادف وجود دارد. ▶

**بکسل کردن** 

برای بکسل کردن و یا روشن کردن به وسیله پدک کشیدن، سیستم ایمنی هوشمند را خاموش کنید. در غیر اینصورت نقص عملکرد سیستم ترمز ممکن است منجر به تصادف شود. ▶

## در یک نگاه

## دکمه های روی خودرو



دکمه ایمنی هوشمند 

- ▶ دکمه را فشار داده و نگه دارید:  
تمامی سیستم‌های ایمنی هوشمند خاموش خواهند شد.
- ▶ LED خاموش خواهد شد.

### هشدار با سیستم ترمز

#### نمایش

در صورتی که احتمال برخورد با عابر پیاده قریب الوقوع باشد، یک نماد هشدار بر روی صفحه آمپر و Head-up Display نشان داده می‌شود.

یک نماد قرمز رنگ نشان داده می‌شود و یک سیگنال صوتی به صدا در می‌آید.



با ترمز کردن یا عکس‌العمل سریع، در شرایط پیش‌آمده واکنش نشان دهید.

### مداخله سیستم ترمز

هشدار باعث می‌شود راننده به سرعت عکس‌العمل نشان دهد. در حین هشدار، بیشینه نیروی ترمز استفاده می‌شود. در صورتی که خطر برخورد وجود داشته باشد، سیستم می‌تواند از طریق مداخله سیستم ترمز، به یاری راننده بیاید. در سرعت‌های پایین، این مداخله ممکن است خودرو را به طور کامل متوقف نماید. مداخله سیستم ترمز تنها در صورتی که سیستم کنترل پایداری دینامیکی DSC روشن و کنترل کشش دینامیکی (DSC) فعال باشد، عمل خواهد کرد. با فشار دادن پدال گاز یا با تغییر جهت فرمان، سیستم مداخله ترمز متوقف خواهد شد.

تشخیص اشیا ممکن است محدود شود. محدودیت‌های محدوده تشخیص و محدودیت‌های عملکرد باید مورد توجه قرار گیرند.

### محدودیت‌های سیستم

#### محدوده تشخیص

پتانسیل تشخیص سیستم محدود می‌باشد. بنابراین ممکن است سیستم نتواند عکس‌العمل نشان دهد یا عکس‌العمل آن با تاخیر باشد.

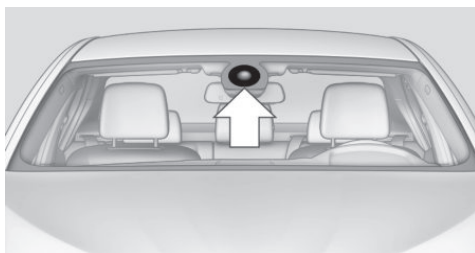

دوربین نزدیک به آینه وسط خودرو نصب شده است. شیشه جلوی خودرو در ناحیه نزدیک به آینه وسط را تمیز نگاه دارید.

### روشن / خاموش کردن

#### به صورت اتوماتیک روشن کردن

سیستم به صورت اتوماتیک پس از هر بار رانندگی فعال می‌شود.

#### به صورت دستی روشن / خاموش کردن

- ▶ دکمه را به صورت مختصر فشار دهید:  
منوی مربوط به ایمنی هوشمند خودرو نمایش داده می‌شود. سیستم‌ها بر اساس تنظیمات خود، خاموش خواهد شد.
- ▶ LED ها به رنگ نارنجی روشن شده یا بر اساس تنظیمات خود خاموش می‌شوند.
- بر اساس نیاز، تنظیمات را اعمال کنید. تنظیمات انتخاب شده برای پروفایلی که در حال حاضر در حال استفاده است، ذخیره خواهد شد.

- ▶ دکمه را مجدداً فشار دهید:  
تمامی سیستم‌های ایمنی هوشمند فعال خواهند شد.

▶ چراغ LED به رنگ سبز روشن می‌شود.

## هشدار

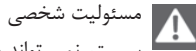

مسئولیت شخصی

سیستم نمی‌تواند به عنوان جایگزینی برای قضاوت شخصی راننده در مورد وضعیت جاده و ترافیک عمل کند. در صورت بروز هشدار، از حرکت دادن ناگهانی فرمان خودداری کنید چرا که ممکن است باعث از دست دادن کنترل خودرو گردد.

## در یک نگاه

### دکمه‌های روی خودرو



دکمه ایمنی هوشمند



### دوربین

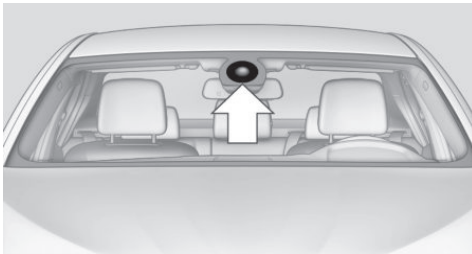

دوربین نزدیک آینه وسط خودرو نصب شده است. شیشه جلوی خودرو در ناحیه نزدیک به آینه وسط را تمیز نگاه دارید.

برای مثال موارد زیر، ممکن است تشخیص داده نشوند:

- < عابرین پیاده که قسمتی از بدن آنها پوشیده باشد.
- < عابرینی که به دلیل زاویه رانندگی و خودرو قابل تشخیص نباشد.
- < عابرینی که خارج از محدوده تشخیص هستند.
- < عابرینی که سایز آن‌ها از ۸۰ سانتی متر کم تر باشند.

### محدودیت‌های اجرایی

سیستم ممکن است در موارد زیر نتواند به درستی عمل کند:

- < در مه سنگین، بارش باران یا پاشیدن آب یا برف.
- < در پیچ‌های تند.
- < زمانی که سیستم‌های کنترل پایداری رانندگی مانند DSC غیر فعال باشد.
- < در صورتی که محدوده دید دوربین یا شیشه جلو خودرو کثیف یا پوشیده باشد.
- < حدود ده ثانیه پس از روشن شدن موتور خودرو توسط دکمه Start/Stop.
- < در حین کالیبراسیون دوربین، بلافاصله پس از تحویل خودرو.
- < در صورتی که به دلیل تابش نور شدید از مقابل-مثلا بعلت ارتفاع کم خورشید،- دید کافی وجود نداشته باشد.
- < هنگامی که هوا تاریک باشد.

## سیستم هشدار انحراف از لاین

### مفهوم کلی

با شروع به حرکت خودرو در یک سرعت خاص، این سیستم زمانی که خودروی شما، از خطوط جاده منحرف شود، هشدار خواهد داد. این سرعت، بر اساس وزن کشور مبدا برای خودروی شما، بین ۵۵ الی ۷۰ کیلومتر بر ساعت خواهد بود. در صورت بروز هشدار، فرمان خودرو به آرامی شروع به لرزش خواهد کرد. بر اساس شرایط رانندگی فعلی خودرو شما، مدت زمان هشدار می‌تواند متغیر باشد. در صورتی که قبل از ترک مسیر، راهنما (به چپ یا راست) زده باشید، سیستم هشدار نخواهد داد.



## روشن / خاموش کردن

اگر قبل از تغییر لاین، راهنما (به چپ یا راست) زده باشید، سیستم هشدار نخواهد داد.

## پایان هشدار

- تحت شرایط زیر، هشدار لغو خواهد شد:
- ◀ بعد از حدود ۳ ثانیه و به صورت اتوماتیک.
- ◀ هنگام بازگشت به خط و مسیر خود.
- ◀ هنگام ترمز گیری شدید.
- ◀ هنگام استفاده از چراغ راهنما.

## محدودیت های سیستم

- سیستم ممکن است در موارد زیر نتواند به درستی عمل کند:
- ◀ در مه سنگین، بارش باران یا پاشیدن آب یا برف.
- ◀ در صورتی که خطوط جاده بعلت شرایط عمرانی پاک شده باشد، قابل رویت نباشد، پوشیده شده باشد یا به چند خط واگرا یا هم گرا تبدیل شده باشد.
- ◀ زمانی که خطوط جاده به دلیل بارش برف، یخ یا لجن پوشیده شده باشد.
- ◀ در پیچ های تند یا جاده های باریک.
- ◀ زمانی که خطوط جاده با اشیاء پوشانده شود.
- ◀ زمانی که با فاصله کم از خودروی روبرویی حرکت میکنید.
- ◀ زمانی که به سمت لامپ های پرنور حرکت میکنید.
- ◀ در حین کالیبراسیون دوربین بلافاصله پس از تحویل خودرو.

## به صورت اتوماتیک روشن کردن

چنانچه آخرین باری که خودرو خاموش شده بود، سیستم هشدار خروج از لاین روشن بوده باشد، این سیستم هشدار، بطور اتوماتیک بعد از خارج شدن خودرو از لاین فعال می گردد.

## به صورت دستی روشن / خاموش کردن

- دکمه را به صورت مختصر فشار دهید: 
- ◀ منوی مربوط به ایمنی هوشمند خودرو نمایش داده می شود. سیستم بر اساس تنظیمات خود، خاموش خواهد شد.
- ◀ LED ها به رنگ نارنجی روشن شده یا بر اساس تنظیمات خود خاموش می شوند.
- بر اساس نیاز، تنظیم کنید. تنظیمات انتخاب شده برای پروفایلی که در حال حاضر در حال استفاده است، ذخیره خواهد شد.

- دکمه را مجدداً فشار دهید. 
- ◀ تمامی سیستم های ایمنی هوشمند فعال خواهند شد.

◀ چراغ LED به رنگ سبز روشن می شود.

- دکمه را فشار داده و نگاه دارید: 
- ◀ تمامی سیستم های ایمنی هوشمند خاموش خواهند شد.
- ◀ LED خاموش خواهد شد.

## نمایش علائم بر روی صفحه آمپر

- خطوط: سیستم فعال شده است. 
- ◀ فلش ها: حداقل یک خط از خطوط جاده تشخیص داده شده است و هشدار اعلام می شود.

## هشدارهای صادر شده

در صورتی که شما خطوط را ترک کنید و فقط یک خط از جاده تشخیص داده شود، فرمان خودرو شروع به لرزش خواهد کرد.

## تشخیص فعال نقطه کور

## مفهوم کلی

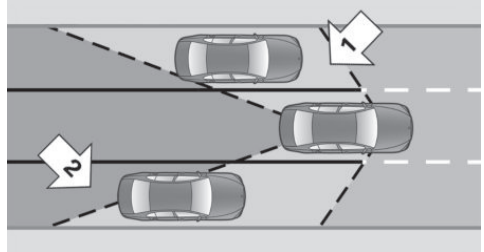

دو عدد سنسور رادار، در زیر سپر عقب، ناحیه ی پشت و کنار خودرو را در سرعت های بیش از ۵۰ کیلومتر بر ساعت پایش می کنند. این سیستم وجود خودرو در نقطه ی کور (فلش ۱) و یا خودرویی که از پشت در لاین مجاور به شما نزدیک می شود را نشان می دهد. (فلش ۲)

لامپ روی آینه ی بیرونی به صورت کم نور روشن می شود. بعد از راهنما زدن و قبل از تغییر لاین، سیستم در موقعیت هایی که در بالا توضیح داده شد هشدار می دهد.

چراغ روی آینه بغل فلش زده و فرمان می لرزد.

## هشدار



مسئولیت شخصی

سیستم به عنوان جایگزینی برای قضاوت شخصی راننده در مورد وضعیت ترافیک عمل نمی کند.

همواره از وضعیت ترافیک و اطراف خودرو آگاه باشید. در غیر اینصورت علی رغم همه ی هشدارها بروز تصادف ممکن است. ▶

## در یک نگاه

## دکمه های روی خودرو



دکمه ایمنی هوشمند



## سنسورهای رادار



سنسورهای رادار در زیر سپر عقب قرار گرفته اند.

## روشن / خاموش کردن

## به صورت اتوماتیک روشن کردن

چنانچه آخرین باری که خودرو خاموش می شود سیستم تشخیص فعال نقطه ی کور روشن بوده باشد، این سیستم، بطور اتوماتیک بعد از روشن شدن خودرو فعال می گردد.

## به صورت دستی روشن / خاموش کردن

دکمه را به صورت مختصر فشار دهید:



◀ منوی مربوط به ایمنی هوشمند خودرو نمایش

داده می شود. سیستم بر اساس تنظیمات

خود، خاموش خواهد شد.

◀ LED ها به رنگ نارنجی روشن شده یا بر اساس تنظیمات

خود خاموش می شوند.

## نمایش

بر اساس نیاز، تنظیم کنید. تنظیمات انتخاب شده برای پروفایلی که در حال حاضر در حال استفاده است، ذخیره خواهد شد.

## چراغ روی آینه بغل

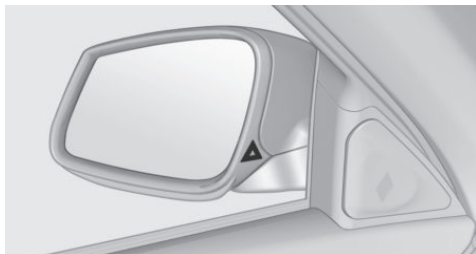

دکمه را مجدداً فشار دهید.

تمامی سیستم های ایمنی هوشمند فعال

خواهند شد.

چراغ LED به رنگ سبز روشن می شود.

دکمه را فشار داده و نگاه دارید:

تمامی سیستم های ایمنی هوشمند خاموش

خواهند شد.

LED خاموش خواهد شد.

## اطلاعات

چراغ روشن شده روی آینه بغل، نشانگر این موضوع می باشد که خودروهایی در نقطه خودرو وجود دارد و یا از پشت در حال نزدیک شدن به خودرو می باشند.

## هشدار

در صورتی که راهنما زده شده باشد و خودرویی در منطقه بحرانی خارج از دید باشد، چراغ روی آینه بغل چشمک می زند زده و فرمان به آرامی می لرزد. هشدار زمانی متوقف می شود که راهنما خاموش شده و یا خودرویی که در منطقه بحرانی بوده است از آنجا خارج شود.

## محدودیت های سیستم

سیستم ممکن است در شرایط زیر عملکرد خوبی نداشته باشد:

وقتی که خودرویی با سرعتی بسیار بیشتر از سرعت شما

در حال نزدیک شدن است.

در مه، باران یا برف شدید.

در پیچ های شدید یا در جاده های باریک.

اگر سپر کثیف باشد یا یخ زده باشد یا با برچسب پوشیده

شده باشد.

زمانی که سیستم عملکرد کاملی نداشته باشد یک پیغام

Check Control نمایش داده می شود.

## نمایش نیروی ترمز

## مفهوم



- < هنگام ترمز گیری عادی، چراغ های ترمز بیرونی روشن خواهند شد.
- < هنگام ترمزهای شدید: چراغ های ترمز داخلی نیز روشن خواهند شد.

## سیستم های کنترل پایداری رانندگی

رانندگی زیگزاک را تشخیص دهد. با در نظر گرفتن محدودیت های فیزیکی خودرو، سیستم DSC کمک می کند تا با کاهش سرعت موتور و اعمال ترمز به هر یک از چرخ ها خودرو به وضعیت متعادل برگردد.

### هشدار



نحوه رانندگی خود را نسبت به شرایط تنظیم کنید مسئولیت رانندگی مناسب همواره به عهده ی راننده می باشد.

قوانین فیزیک را نمی توان حتی توسط DSC نقض کرد.

بنابراین با رانندگی پرخطر ایمنی رانندگی را کم نکنید. ▶



زمانی باربند بر روی سقف نصب شده است سیستم DSC را غیرفعال نکنید

زمانی که به عنوان مثال باربند روی سقف قرار دارد، سیستم کنترل پایداری دینامیکی (DSC) را غیر فعال نکنید. در غیر این صورت ایمنی رانندگی بخاطر بالارفتن مرکز ثقل خودرو تامین نمی شود. ▶

### مرور

### دکمه درون خودرو



دکمه مربوط به خاموش کردن سیستم DSC



### آپشن ها و امکانات خودرو

این بخش، تمامی استانداردها، ویژگی های وابسته به کشور مبدا برای خودرو و ویژگی های اختیاری خودرو که در این سری خودرو ها تعبیه شده است را توضیح می دهد. این بخش، همچنین ویژگی هایی از خودرو را توضیح می دهد که ممکن است به دلیل وزن خودرو و کشور مبدا آن برای خودرو شما موجود نباشد. این موضوع، همچنین در مورد امکانات مربوط به ایمنی خودرو و سیستم های کنترلی آن صدق می کند. بنابراین، هنگام مطالعه ویژگی ها و امکانات خودرو می بایست به وزن و کشور مبدا خودرو خود توجه نمایید.

### سیستم ترمز ضد قفل (ABS)

ترمز ABS از قفل شدن چرخ های خودرو در حین ترمز کردن جلوگیری می کند.

خودرو، قابلیت فرمان پذیری خود را حتی در حین ترمز های شدید نیز حفظ می کند؛ بنابراین، ایمنی خودرو افزایش می یابد. با هر بار روشن شدن موتور خودرو، سیستم ترمز ABS فعال می شود.

### سیستم کمکی ترمز

هنگامی که شما شدیداً ترمز می کنید، این سیستم به طور اتوماتیک بیشترین نیروی ترمز را اعمال می کند. این سیستم خط ترمز و مسافت مورد نیاز را برای ترمز را به کم ترین مقدار ممکن کاهش می دهد. این سیستم از تمام امکانات و فواید سیستم ABS بهره می جوید. هنگام توقف های اضطراری و ضروری، فشار وارده بر روی پدال ترمز را کاهش ندهید.

### سیستم کنترل پایداری دینامیکی DSC

#### مفهوم کلی

سیستم DSC هنگام شتاب گیری و راه افتادن خودرو از اتلاف نیروی کششی در چرخ ها جلوگیری می کند. سیستم DSC همچنین می تواند شرایط نامتعادل خودرو مانند

## نمایشگر‌ها / چراغ‌های هشدار

چراغ نمایشگر چشمک می‌زند: DSC نیروی محرکه و ترمز خودرو را کنترل می‌کند.  
چراغ نمایشگر روشن باشد: سیستم DSC غیرفعال شده است.



## غیرفعال کردن DSC: DSC OFF

هنگامی که DSC غیرفعال باشد، پایداری در حین سرعت‌گیری و عبور کردن از پیچ‌ها کاهش می‌یابد.  
برای افزایش پایداری خودرو، در اولین فرصت سیستم DSC را فعال نمایید.

## غیرفعال کردن DSC

این دکمه را فشار داده و آن را به مدت کم‌تر از ۱۰ ثانیه نگه دارید تا زمانی که چراغ نمایشگر DSC OFF در صفحه آمپر روشن شود.



سیستم DSC خاموش شده است.

فرمان (بسته به امکانات خودرو) و سیستم تعلیق خودرو برای رانندگی اسپرت تنظیم می‌شوند.

## فعال کردن DSC

این دکمه را فشار دهید.  
چراغ نمایشگر DSC OFF خاموش می‌شود.



## نمایشگر / چراغ‌های هشدار

زمانی که سیستم DSC غیرفعال باشد، DSC OFF روی صفحه آمپر روشن می‌باشد

چراغ نشانگر روشن باشد: سیستم DSC غیرفعال است.



## کنترل کشش دینامیکی DTC

### مفهوم کلی

سیستم DTC نوعی از سیستم DSC است که در آن تکانه‌های آنی بهینه شده است.

سیستم DTC کشش بیشینه را در شرایط خاص جاده یا سطوح لغزان جاده مانند جاده‌های برف روب نشده فراهم می‌کند، ولی با پایداری رانندگی محدود می‌باشد.  
فعال کردن سیستم DTC می‌تواند حداکثر کشش را ایجاد کند.  
پایداری در رانندگی در هنگام شتاب‌گیری و یا پیچ و خم جاده، محدود می‌گردد.

بنابراین، با اطمینان و احتیاط برانید.

فعال کردن سیستم DTC در شرایط زیر می‌تواند مفید واقع شود:

- ◀ هنگام رانندگی در گل یا جاده‌های پوشیده از برف.
- ◀ هنگام درآوردن خودرو از برف سنگین یا شروع حرکت در زمین‌های لیز.
- ◀ هنگام رانندگی با زنجیر چرخ.

## فعال کردن / غیرفعال کردن سیستم DTC

### فعال کردن DTC

این دکمه را فشار دهید.  
TRACTION روی صفحه آمپر نشان داده می‌شود و نشانگر DSC OFF روشن می‌شود.



### غیرفعال کردن DTC

این دکمه را مجدداً فشار دهید.  
TRACTION و نشانگر DSC OFF خاموش می‌شود.



## سیستم کنترل کارایی

سیستم کنترل کارایی، چابکی خودرو را افزایش می‌دهد. برای افزایش قدرت مانور خودرو مطابق با رانندگی اسپرت، هرکدام از چرخ‌ها جداگانه ترمز می‌گیرند. قدرت ترمزگری حاصل با مداخله موتور به میزان زیادی جبران می‌شود.

## XDrive

xDrive یک سیستم «تمام چرخ محرک» در خودرو است. اقدام مشترک توسط xDrive و DSC کشش و دینامیک رانندگی را بهینه می کند. سیستم تمام چرخ محرک xDrive نیروهای رانندگی را به محورهای جلو و عقب به طور متغیر بر اساس آنچه شرایط رانندگی و سطح جاده می طلبد، توزیع می کند.

### نمایش روی مانیتور

#### نمایش حالت xDrive

۱. "Vehicle info" را بزنید.

۲. "xDrive status" را بزنید.

اطلاعات زیر نمایش داده می شود:

◀ با استفاده از سیستم مسیر یابی: نمایش قطب نما برای جهت رانندگی.

◀ وضعیت سطح با درجه و در صد.

◀ شیب عرضی با نمایش درجه.

◀ نمایش گرافیکی برای فرمان.

## کاهش یا افزایش سرعت خودرو

سرعت مورد نظر خود را در محدوده ۶ کیلومتر بر ساعت تا ۲۵ کیلومتر بر ساعت با استفاده از کلید روی کروز کنترل خودرو بر روی فرمان خودرو تنظیم نمایید. سرعت خودرو می تواند با شتاب گیری آرام تغییر کند.

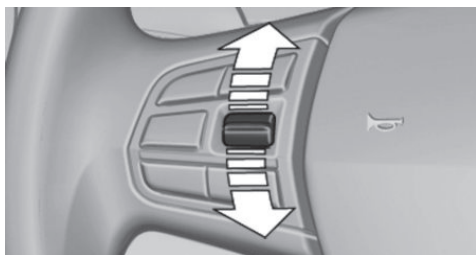

◀ راکر سویچ را تا نقطه مقاومت به سمت بالا فشار دهید: سرعت تدریجاً زیاد می شود.

◀ سویچ را بیش از نقطه مقاومت به سمت بالا فشار دهید: سرعت تا زمانی که کلید فشار داده شده است، زیاد می شود.

◀ سویچ را به سمت پایین تا نقطه مقاومت فشار دهید: سرعت تدریجاً کاهش می یابد.

◀ سویچ را به سمت پایین تا بیش از نقطه مقاومت فشار دهید: سرعت در هنگام رانندگی به سمت جلو، به حدود ۱۰ کیلومتر بر ساعت کاهش می یابد. هنگام حرکت به عقب، سرعت به حدود ۶ کیلومتر بر ساعت کاهش می یابد.

### فعال کردن HDC



دکمه را فشار دهید. LED بالای دکمه روشن می شود.



## کنترل پایین آمدن از تپه (HDC)

### مفهوم کلی

سیستم HDC یک سیستم کمکی است که سرعت خودرو را در فراز و نشیب های تپه تنظیم می کند. بدون استفاده از ترمزها، سیستم به آرامی در سرعتی بیش از سرعت راه رفتن، حرکت می کند.

سیستم HDC می تواند در سرعت هایی کمتر از حدود ۳۵ کیلومتر بر ساعت فعال شود. هنگام رانندگی بر روی تپه ها، سیستم به طور اتوماتیک سرعت خودرو را تا حد سرعت راه رفتن کاهش داده و سرعت خودرو را ثابت نگه می دارد. تا زمانی که ترمز فعال باشد، سیستم در حالت آماده به کار است. سیستم در این زمان، ترمز نمی گیرد.

تنها در دنده های پایین یا زمانی که اهرم در حالت D یا R است، از سیستم HDC استفاده نمایید.

## غیر فعال کردن HDC



دکمه را مجدداً فشار دهید. LED خاموش می‌شود. HDC به طور اتوماتیک در سرعت‌های بالای ۶۰ کیلومتر بر ساعت غیر فعال می‌شود.

## COMFORT/ECO PRO

کنترل متعادل خودرو.

## فرمان اسپرت متغیر

برنامه فرمان اسپرت متغیر، به عنوان مثال هنگام پارک کردن یا عبور از پیچ‌های تند، زاویه چرخ را بزرگ‌تر می‌کند، یعنی فرمان مستقیم‌تر می‌شود. همچنین، این سیستم بر اساس سرعت خودرو، نیروی مورد نیاز برای چرخاندن فرمان را تغییر می‌دهد. این موضوع باعث عملکرد اسپرت فرمان می‌شود. بنابراین، در این حالت، هدایت خودرو در هنگام پارک آسان‌تر بوده و قدرت مانور آن راحت‌تر خواهد بود.

## Servotronic

### مفهوم کلی

این سیستم بر اساس سرعت خودرو، نیروی مورد نیاز برای چرخاندن فرمان را تغییر می‌دهد. در سرعت‌های پایین‌تر، نیروی فرمان شدیداً حمایت می‌شود. این بدان معناست که (برای چرخاندن فرمان) نیروی کمی نیاز است. با افزایش سرعت خودرو، پشتیبانی نیروی فرمان کاهش می‌یابد. هم‌چنین، نیروی فرمان بر اساس نحوه رانندگی شما تنظیم می‌شود. بنابراین یک حس اسپرت و راحتی هدایت خودرو به راننده منتقل می‌شود.

## کنترل دینامیکی رانندگی

### مفهوم کلی

سیستم کنترل دینامیکی رانندگی به شما کمک می‌کند تا خودروی خود را بر اساس تنظیمات و ویژگی‌های آن به بهترین نحو ممکن تنظیم نمایید. برای این منظور، برنامه‌های مختلفی می‌تواند انتخاب شود. دکمه سیستم کنترل دینامیکی رانندگی DSC OFF (Driving Dynamics Control) و دکمه‌های DSC OFF هرکدام می‌توانند برای فعال‌سازی یک برنامه مورد استفاده قرار بگیرند.

## نمایش بر روی صفحه آمپر

سرعت انتخاب شده بر روی صفحه سرعت سنج نمایش داده می‌شود. سبز: سیستم به صورت فعال وسیله را با ترمز متوقف می‌کند. نارنجی: سیستم در حالت آماده به کار است.



## اختلال در عملکرد

یک پیام بر روی صفحه آمپر نشان داده می‌شود. HDC به دلیل مثلاً افزایش دمای ترمز قابل دسترسی نمی‌باشد.

## کنترل میرایی دینامیکی

### مفهوم کلی

این سیستم تکان‌های ناخوشایند خودرو را زمانی که نحوه رانندگی دینامیکی مورد استفاده قرار می‌گیرد و یا هنگام حرکت بر روی جاده‌های ناهموار کاهش می‌دهد. این سیستم، پویایی و راحتی رانندگی را افزایش داده و باعث تطابق شیوه رانندگی و سطح جاده می‌شود.

### برنامه‌ها

سیستم چندین برنامه متفاوت ارائه می‌دهد. برنامه‌ها را از طریق سیستم کنترل دینامیکی رانندگی انتخاب کنید. برای اطلاعات بیشتر تر به صفحه ۱۲۶ مراجعه نمایید.

### SPORT

کنترل پیوسته حالت اسپرت برای کمک فترها به منظور چابکی بیشتر.

### SPORT+

کنترل پیوسته حالت اسپرت برای کمک فترها به منظور چابکی بیشتر در زمان رانندگی در شرایطی که کنترل پایداری محدود



## دکمه های خودرو

## حالت TRACTION

زمانی که حالت TRACTION فعال باشد خودرو بیشترین کشش را بر روی سطوح لغزنده دارد. سیستم کنترل کشش دینامیکی (DTC)، رجوع به صفحه ۱۲۴، فعال می شود. پایداری رانندگی هنگام شتاب گیری و رانندگی در پیچ ها محدود می شود.



## حالت SPORT+

رانندگی اسپرت، با سیستم تعلیق بهینه شده، و کنترل موتور تطابق یافته، به همراه پایداری رانندگی محدود، می باشد. سیستم کنترل کشش دینامیکی روشن می شود. حفظ پایداری خودرو بر عهده راننده می باشد

## اجرا کردن برنامه ها

فشار دادن دکمه برنامه

DSC OFF



TRACTION

SPORT

SPORT+

COMFORT

ECO PRO



## فعالسازی حالت SPORT+

این دکمه را فشار داده و تا زمانی که SPORT+ بر روی صفحه آمپر ظاهر شود و چراغ نشانگر DSC OFF روشن شود، این را تکرار کنید.

## تغییر خودکار برنامه

زمانی که حالت کروز کنترل فعال شود، برنامه به صورت خودکار به حالت SPORT تغییر می کند.

## تغییر خودکار برنامه

سیستم می تواند در شرایط زیر به صورت خودکار به حالت COMFORT تغییر کند:

- < خرابی سیستم کنترل میرایی دینامیکی.
- < خرابی سیستم کنترل پایداری دینامیکی (DSC).
- < یک تایر خودرو پنچر باشد.
- < هنگام فعال کردن کروز کنترل در حالت TRACTION یا DSC OFF.

## چراغ های نشانگر / هشدار

SPORT+ در صفحه آمپر نمایش داده می شود.

چراغ نشانگر DSC OFF روشن می شود:

سیستم کنترل کشش دینامیکی (DTC) فعال می باشد.



## حالت SPORT

این برنامه برای چابکی بیش تر خودرو و پایداری رانندگی حداکثری به طور پیوسته، سیستم تعلیق و موتور را تنظیم می کند. این برنامه می تواند برای حالت های مخصوص جداگانه پیکر بندی شود.

این تنظیمات برای پروفایلی که در حال حاضر مورد استفاده است، ذخیره می شود.

## حالت DSC OFF

زمانی که حالت DSC OFF (رجوع به صفحه ۱۲۴) فعال باشد پایداری رانندگی در هنگام شتاب گیری و رانندگی در پیچ ها محدود می شود.

## فعال کردن حالت Sport

این دکمه را چند بار فشار دهید تا این که عبارت Sport بر روی صفحه آمپر دیده شود.



## فعال کردن ECO PRO

این دکمه را چند بار فشار دهید تا این که عبارت ECO PRO بر روی صفحه آمپر دیده شود.



## پیکربندی Sport

هنگامی که عبارت Sport بر روی مانیتور دیده شود (رجوع به صفحه ۱۲۸)، حالت SPORT را می توان برای حالت های خاص جداگانه تنظیم کرد

- < فعالسازی SPORT.
- < گزینه "Configure SPORT" را انتخاب کنید.
- < حالت رانندگی SPORT را پیکربندی کنید.

برنامه Sport هم چنین می تواند قبل از فعال سازی تنظیم شود:

۱. گزینه "Setting" را انتخاب کنید.

۲. گزینه "Sport mode" را انتخاب کنید.

۳. حالت رانندگی را پیکربندی کنید.

این تنظیمات هنگام فعال سازی برنامه SPORT فراخوانی می شود.

## حالت COMFORT

برای تنظیم متعادل با پایداری حداکثر در رانندگی.

## فعال کردن برنامه COMFORT

این دکمه را چند بار فشار دهید تا این که عبارت COMFORT بر روی صفحه آمپر ظاهر شود.

در شرایط خاصی سیستم به صورت خودکار به برنامه NORMAL تغییر پیدا می کند. برای اطلاع از تغییر خودکار برنامه به صفحه ۱۲۷ رجوع کنید.



## نمایش بر روی مانیتور

تغییرات برنامه ها می تواند بر روی مانیتور نشان داده شود:

۱. گزینه "setting" را انتخاب کنید.

۲. گزینه "Control display" را انتخاب کنید.

۳. گزینه "Driving mode info" را انتخاب کنید.

## سیستم کمکی شروع حرکت

این سیستم به شروع حرکت خودرو بر روی شیب ها را کمک می کند. در این حالت، ترمز دستی نیاز نیست.

۱. خودرو را در محلی با قرار دادن پا روی ترمز نگه دارید.

۲. ترمز را رها کنید و بدون وقفه راه بیفتید.

زمانی که ترمز رها شود، برای مدت تقریبی دو ثانیه خودرو در محل خود باقی می ماند.

## حالت ECO PRO

این برنامه امکان تنظیم برای حداقل کردن مصرف سوخت برای بیشترین محدوده کار خودرو و حداکثر پایداری رانندگی را فراهم می کند. برای اطلاعات بیش تر به صفحه ۱۸۲ مراجعه نمایید.

کارکردهای راحتی، و کنترل موتور، تنظیم می شوند.

این برنامه را می توان برای حالت های جداگانه مخصوص تنظیم کرد.

## انتخاب برنامه

فشار دادن این دکمه، لیستی از برنامه های قابل انتخاب را نشان می دهد. بر اساس ویژگی های خودرو شما، لیست نشان داده شده در صفحه آمپر خودروی شما می تواند با تصویر فوق تفاوت داشته باشد.

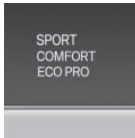

## برنامه انتخاب شده

صفحه آمپر، برنامه انتخاب شده را نشان می دهد.



بسته به وزن خودرو، ممکن است خودرو به آرامی به سمت عقب شروع به حرکت کند.

شروع به حرکت بدون وقفه



بعد از رها کردن پدال ترمز، بی درنگ شروع به رانندگی

نمایید. توجه کنید که سیستم کمکی شروع حرکت بیشتر از

مدت حدود ۲ ثانیه خودرو را در محل نگه نمی دارد و خودرو

شروع به عقب رفتن می کند. ►

## سیستم راحتی در رانندگی

### ویژگی‌ها و امکانات خودرو

این بخش، تمامی استانداردها، ویژگی‌های وابسته به کشور مبدا برای خودرو و ویژگی‌های اختیاری خودرو که در این سری خودروها تعبیه شده است را توضیح می‌دهد. این بخش، همچنین ویژگی‌هایی از خودرو را توضیح می‌دهد که ممکن است به دلیل وزن خودرو و کشور مبدا آن برای خودرو شما موجود نباشد. این موضوع، همچنین در مورد امکانات مربوط به ایمنی خودرو و سیستم‌های کنترلی آن صدق می‌کند. بنابراین، هنگام مطالعه ویژگی‌ها و امکانات خودرو می‌بایست به وزن و کشور مبدا خودرو خود توجه نمایید...

### سیستم کروز کنترل با کارکرد Stop & Go

#### مفهوم کلی

از این سیستم برای انتخاب سرعت مورد نظر خود که در آن سرعت می‌خواهید خودرو به صورت ثابت و اتوماتیک به حرکت خود در جاده ادامه دهد، استفاده نمایید.

تا حد ممکن، سیستم به صورت اتوماتیک سرعت خود را با وسایل نقلیه جلویی شما که با سرعت کم تری در حال حرکت هستند، تنظیم می‌نماید.

مسافتی که تا خودروی جلویی شما باقی مانده است، می‌تواند تغییر کند.

به خاطر مسایلی ایمنی، این فاصله به سرعت شما بستگی دارد. برای حفظ یک فاصله ثابت، سیستم به صورت اتوماتیک سرعت خود را کم می‌کند و ترمز خودرو را فعال می‌کند و سپس هنگامی که خودروی روبرویی شما سرعتش را زیاد کند، به خودرو شتاب می‌دهد.

اگر خودروی روبرویی شما به منظور متوقف شدن ترمز کند و سپس در مدت زمان کوتاهی دوباره شروع به حرکت کند، سیستم قادر به تشخیص این موضوع، با در نظر گرفتن محدودیت‌های آن، می‌باشد. در این حالت، خودروی شما نیز به صورت اتوماتیک ترمز کرده و سپس مجدداً شتاب می‌گیرد. در صورتی که خودروی روبرویی شما پس از مدت زمانی نسبتاً

طولانی مجدداً شروع به حرکت کند و از شما فاصله بگیرد، می‌توانید پدال گاز را فشار دهید یا برای فعال سازی مجدد سیستم، دکمه مناسب را فشار دهید. در این حالت، خودروی شما شتاب می‌گیرد.

به محض این که جاده خلوت شود، خودرو برای رسیدن به سرعت مورد نظر شتاب می‌گیرد.

سرعت در سراسیمه حفظ میشود اما در سربالایی ممکن است به دلیل عدم کافی بودن توان موتور، سرعت حفظ نشود.

#### اطلاعات کلی

بر اساس تنظیمات خودروی شما، تنظیمات مربوط به سیستم کروز کنترل می‌تواند بسته به شرایط تغییر کند.

#### هشدار

##### مسئولیت شخصی

حتی یک سیستم فعال نیز مسئولیت رانندگی را به خصوص در مورد باقی ماندن در لاین، تنظیم سرعت، حفظ فاصله و نحوه ی رانندگی، که همگی مرتبط با شرایط ترافیکی هستند، بر عهده ی خود شخص راننده می‌گذارد.

سیستم از نظر فنی محدودیت‌هایی دارد. نمی‌تواند به تنهایی نسبت به تمامی شرایط ترافیکی واکنش نشان دهد.

بر رانندگی خود نظارت داشته باشید، هوشیار باشید، خودروهای دیگر و اطراف خودروی خود را پیش‌کنید و در زمان نیاز واکنش نشان دهید به طور مثال از طریق ترمز کردن، هدایت کردن یا مانور سریع - خطر وقوع تصادف. ►

##### شرایط نامساعد آب و هوایی

در مواقعی که شرایط آب و هوایی و نور مناسبی وجود ندارد مثلاً زمان بارندگی، برف، گل و لای، مه یا تابش شدید آفتاب، ممکن است منجر به تشخیص ضعیف خودروها شود و یا در تشخیص خودروهایی که قبلاً دیده شده اند وقفه ایجاد شود. به دقت رانندگی کرده و نسبت به شرایط ترافیکی موجود واکنش نشان دهید. در زمان لزوم با ترمز کردن، هدایت خودرو یا مانور گریز دخالت کنید. در غیر این صورت خطر بروز تصادف وجود دارد. ►

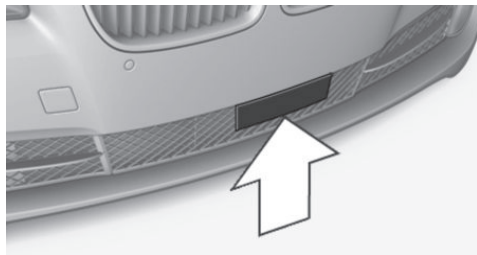

سنسور کثیف یا پوشیده شده، از تشخیص خودروها جلوگیری می کند.

- ◀ در صورت لزوم سنسور رادار را تمیز کنید. لایه های برف و یخ را با احتیاط بردارید.
- ◀ میدان دید سنسور رادار را نپوشانید.

### دوربین

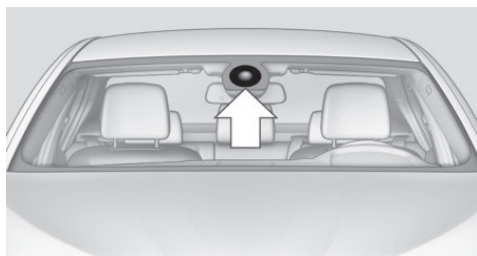

دوربین نزدیک آینه داخلی نصب شده است.

شیشه جلوی خودرو که پشت محدوده دوربین قرار دارد را تمیز نگه دارید.

اگر جلوی آینه وسط کثیف و یا پوشیده شده باشد می تواند مانع تشخیص خودروها شود.

در صورت لزوم شیشه را در قسمت جلوی آینه ی وسط، تمیز کنید. برای مثال در زمستان باقی مانده نمک را با احتیاط تمیز کنید.

### خاموش / روشن کردن و توقف سیستم کروز کنترل

#### روشن کردن

دکمه روی فرمان را فشار دهید.



⚠ قبل از ترک خودرو آن را در برابر حرکت خودبه خودی ایمن کنید

قبل از ترک خودرو با موتور روشن اقدامات زیر را انجام دهید:  
 ترمز دستی را کشیده و از قرار دادن گیربکس استیترونیک در حالت P مطمئن شوید. در غیر این صورت خودرو ممکن است شروع به حرکت کند. ▶

### مرو

### دکمه های روی فرمان

این دکمه را کارکرد فشار دهید

روشن / خاموش کردن سیستم کروز کنترل،  
 وقفه، به صفحه ۱۳۱ مراجعه کنید.



تنظیم / ذخیره سرعت،  
 به صفحه ۱۳۲ مراجعه کنید.



سرعت را فراخوانی کنید،  
 به صفحه ۱۳۳ مراجعه کنید.



فاصله را کاهش دهید،  
 به صفحه ۱۳۳ مراجعه کنید.



فاصله را افزایش دهید،  
 به صفحه ۱۳۳ مراجعه کنید.



راکر سویچ:  
 تغییر دادن / حفظ سرعت،  
 به صفحه ۱۳۲ مراجعه کنید.



دکمه ها بر اساس تنظیمات، ویژگی ها و کشور مبدا خودرو مرتب شده اند.

### سنسور رادار

یک عدد سنسور رادار برای تشخیص خودروهایی که در جلوی خودرو شما قرار دارند بر روی سپر جلو تعبیه شده است.

◀ اگر محدوده تشخیص سنسور رادار پوشیده شده باشد به عنوان مثال در اثر مه سنگین و یا گرد و غبار.

چراغ نشانگر بر روی صفحه آمپر روشن می شود و نشانگر روی سرعت سنج بر روی سرعت فعلی تنظیم می شود.  
 کروز کنترل می تواند مورد استفاده قرار گیرد.

## حفظ، ذخیره و تغییر سرعت

### هشدار

⚠ تنظیم سرعت دلخواه  
 سرعت دلخواه خود را مطابق شرایط جاده تنظیم کرده و همواره آماده ترمزگیری باشید. در غیر این صورت خطر بروز تصادف وجود دارد. ▶

⚠ تفاوت در سرعت  
 در شرایط زیر، اختلاف زیاد سرعت نسبت به وسایل دیگر نمی تواند توسط سیستم جبران شود و عملکرد خوبی داشته باشد:

- ◀ زمانی که با سرعت زیاد به یک وسیله که به آرامی حرکت می کند نزدیک می شوید.
- ◀ زمانی که یک خودروی دیگر به صورت ناگهانی به یک خط دیگر منحرف می شود.
- ◀ زمانی که با سرعت زیاد به اجسام ثابت نزدیک می شوید. ▶

### حفظ / ذخیره سرعت

دکمه را فشار دهید.  
 SET یا:

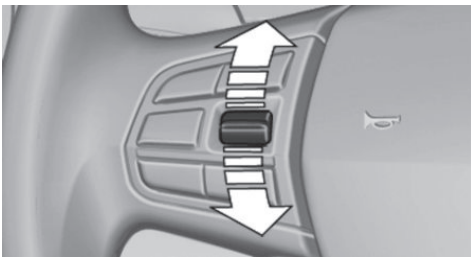

در حالی که سیستم قطع شده است، راکر سویچ را فشار دهید. زمانی که سیستم روشن شود، سرعت فعلی خودرو به عنوان سرعت مورد نظر حفظ شده و ذخیره خواهد شد.

## خاموش کردن

⚠ سیستم غیر فعال یا متوقف شده  
 هنگامی که سیستم قطع یا غیر فعال می باشد برای جلوگیری از بروز تصادف از ترمز، هدایت فرمان و حرکت های معمول خودرو استفاده کنید. ▶  
 برای خاموش کردن سیستم در حالت توقف، پدال ترمز را نیز هم زمان فشار دهید.

⚠ دکمه روی فرمان را فشار دهید.  
 ◀ اگر فعال باشد: دو بار فشار دهید.  
 ◀ اگر قطع شده باشد: یک بار فشار دهید.  
 نشانگر روی صفحه نمایش محو می شود و سرعت تنظیم شده نیز حذف خواهد شد.

## وقفه

⚠ دکمه روی فرمان را فشار دهید.  
 برای توقف سیستم در حین ایستادن خودرو، پدال ترمز را نیز همزمان فشار دهید.  
 در شرایط زیر، سیستم به صورت اتوماتیک متوقف می شود:  
 ◀ هنگام ترمز گرفتن.  
 ◀ هنگامی که اهرم سردنده از روی حالت D عوض شود.  
 ◀ زمانی که سیستم DTC فعال شود یا سیستم DSC غیرفعال باشد.  
 ◀ زمانی که سیستم DSC پایداری خودرو را کنترل می کند.  
 ◀ زمانی که حالت SPORT+ با کنترل دینامیکی رانندگی فعال باشد.  
 ◀ زمانی که خودرو ساکن است، کمر بند ایمنی و درب سمت راننده باز شود.  
 ◀ اگر سیستم برای مدتی اجسام را تشخیص نداده باشد برای مثال در جاده ای بسیار خلوت بدون پیچ و بدون علامت های کنار جاده ای.

## فراخوانی فاصله و سرعت تنظیم شده

### در هنگام رانندگی

زمانی که سیستم روشن است این دکمه را فشار دهید. 

در موارد زیر سرعت ذخیره شده حذف خواهد شد و نمی‌تواند فراخوانی شود:

- ◀ زمانی که سیستم خاموش شود.
- ◀ زمانی که سویچ بسته شود.

### هنگام توقف

سیستم خودرو را به حالت توقف کامل در می‌آورد:

- ◀ نشانه سبز رنگ در صفحه سرعت سنج: به محض این که خودرویی که در محدوده سنسور رادار قرار دارد حرکت کند، خودرو به صورت اتوماتیک شتاب می‌گیرد.
- ◀ نشانه نارنجی رنگ در صفحه سرعت سنج: سیستم به صورت اتوماتیک خودرو را به حرکت در نخواهد آورد برای رسیدن به سرعت مورد نظر به صورت اتوماتیک، دکمه RES یا SET یا پدال گاز را مدت کوتاهی فشار دهید.

نمودارهای میله‌ای مسافت در صفحه نمایش نشان می‌دهد که خودرویی که در محدوده سنسور رادار خودرو بوده است، حرکت کرده است.

در صورتی که خودروی شما از طریق فشار بر روی پدال ترمز سرعتش کاهش داده شده و متوقف شده باشد و پشت وسیله دیگری ایستاده باشد:

۱. این دکمه را برای فراخوانی سرعت مورد نظر  فشار دهید.

۲. پدال ترمز را رها کنید.

۳. هنگامی که خودروی جلویی شما حرکت کرده است پدال گاز را برای مدت کوتاهی فشار دهید یا دکمه RES را فشار دهید دهید هنگامی که خودروی جلویی شما حرکت کرده است.

این سرعت در سرعت سنج و بر روی صفحه آمپر مختصراً نشان داده می‌شود. برای اطلاعات بیش‌تر به صفحه ۱۳۴ مراجعه کنید.

زمانی که سرعت در کروز کنترل، حفظ یا ذخیره شود، سیستم کنترل پایداری دینامیکی (DSC) در صورت نیاز روشن می‌شود.

### تغییر سرعت

راکر سویچ را به سمت بالا و پایین آنقدر فشار دهید تا سرعت مورد نظرتان تنظیم شود.

در صورت فعال بودن سیستم، سرعت نشان داده شده ذخیره می‌شود و خودرو زمانی که جاده خلوت باشد به آن سرعت می‌رسد.

◀ با هر بار فشار دادن راکر سویچ تا حد مقاومت، سرعت حدود ۱ کیلومتر بر ساعت افزایش یا کاهش می‌یابد.

◀ با هر بار فشار دادن راکر سویچ تا بیش از حد مقاومت، سرعت حدود ۱۰ کیلومتر بر ساعت افزایش یا کاهش می‌یابد.

برای تکرار این عمل راکر سویچ را نگه دارید.

### فاصله

یک فاصله را انتخاب کنید 

فاصله را بر اساس شرایط آب و هوا و ترافیکی تنظیم کنید. در غیر این صورت خطر بروز تصادف وجود دارد. فاصله ایمنی توضیح داده شده را حفظ کنید. ▶

### کاهش فاصله

این دکمه را تا تنظیم فاصله مورد نظر خود پشت سر هم فشار دهید. 

صفحه آمپر فاصله‌ی انتخاب شده را نمایش می‌دهد. به صفحه ۱۳۴ رجوع کنید.

### افزایش فاصله

این دکمه را تا تنظیم فاصله مورد نظر خود پشت سر هم فشار دهید. 

صفحه آمپر فاصله‌ی انتخاب شده را نمایش می‌دهد. به صفحه ۱۳۴ رجوع کنید.

## نمایش‌های روی صفحه آمپر

## سرعت مورد نظر

- نشانه سبز رنگ در صفحه سرعت سنخ: سیستم فعال است.
- نشانه نارنجی رنگ در صفحه سرعت سنخ: سیستم قطع شده است.
- نشانه روشن نشود: سیستم خاموش است.



## نمایش مسافت

سیستم کنترل مسافت به دلیل فشردن پدال گاز موقتا غیرفعال شده است. خودرویی تشخیص داده شده است.



نمودار میله ای: وسیله تشخیص داده شده حرکت کرده است. ACC در حال شتاب گیری نمی باشد. برای شتاب گیری، سیستم ACC را با فشار دادن گاز یا دکمه RES یا راکر سویچ فعال نمایید.

## نمایش مختصر وضعیت

سرعت مورد نظر انتخابی.



در صورتی که علامت --- بر روی صفحه نمایش به جای پیام‌های کنترل ظاهر شود ممکن است شرایط لازم برای کار سیستم فراهم نشده باشد.

## چراغ‌ها / نشانگرهای هشدار

مسئولیت شخصی



نمایشگرها و هشدارهای سیستم مسولیت راننده را بابت مطابق کردن سرعت و نحوه رانندگی نسبت به شرایط ترافیکی ساقط نمی کنند.

نماد به رنگ نارنجی روشن می شود: یک وسیله نقلیه در جلوی شما تشخیص داده شده است.



نماد به رنگ نارنجی چشمک می زند: شرایط کار برای خودرو مهیا نیست.



سیستم غیرفعال شده است اما تا زمانی که شما کنترل را با فشار دادن پدال گاز یا ترمز از سر بگیرید، می تواند ترمز کند. نماد به رنگ قرمز چشمک می زند و سیگنال صوتی صدا می دهد: مداخله شما با ترمز کردن یا انجام حرکت گریزی مورد نیاز است.



## مسافت شما با خودروی جلویی

## نمایش مسافت

فاصله ۱



فاصله ۲



فاصله ۳



فاصله ۴



این مقدار به صورت اتوماتیک با روشن شدن سیستم، تنظیم می شود.

سیستم متوقف شده است یا سیستم کنترل مسافت به دلیل فشردن پدال گاز موقتا غیرفعال شده است، خودرویی تشخیص داده نشده است.



## نمایش روی Head-up Display

برخی از اطلاعات سیستم می تواند روی صفحه نمایش Display Head-up دیده شود.



## اطلاعات مربوط به فاصله



این نماد زمانی نشان داده می‌شود که فاصله از خودرویی که در جلو در حال حرکت است بسیار کم می‌باشد.

◀ اکتیو کروز کنترل خاموش باشد.

◀ گزینه نمایش در Display Head-up انتخاب شده

باشد. به صفحه ۹۳ رجوع کنید.

◀ فاصله بسیار کم باشد.

◀ سرعت بیشتر از ۷۰ کیلومتر بر ساعت باشد.

## محدودیت‌های سیستم

### محدوده سرعت

سیستم بر روی جاده‌های با کیفیت، بهترین عملکرد را دارد. حداقل سرعتی که می‌تواند تنظیم شود معادل ۳۰ کیلومتر بر ساعت می‌باشد. بیشترین سرعتی که می‌تواند تنظیم شود بستگی به خودرو دارد. سیستم می‌تواند حتی زمانی که خودرو ثابت است نیز فعال شود. هنگام استفاده از سیستم به محدودیت سرعت منطقه توجه نمایید.

### محدوده تشخیص

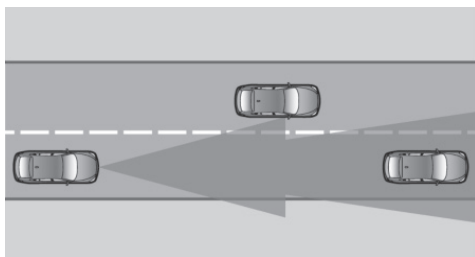

ظرفیت تشخیص سیستم و ظرفیت ترمزگیری اتوماتیک محدود است.

برای مثال وسایل نقلیه با دو چرخ قابل تشخیص نیستند.

## پتانسیل تشخیص محدود



شما باید بخاطر امکان محدود تشخیص همواره هوشیار باشید تا در صورت لزوم مداخله کنید. در غیر اینصورت خطر بروز تصادف وجود دارد. ▶

## کاهش سرعت

در شرایط زیر، سیستم نمی‌تواند سرعت خودرو را کم کند:

◀ در مورد عابرین پیاده یا کاربران دیگر جاده که سرعت

حرکت کمتری دارند.

◀ برای چراغ قرمز راهنمایی.

◀ در تقاطع‌ها.

◀ خودروهایی که از روبرو می‌آیند.

## انحراف خودروها از مسیر

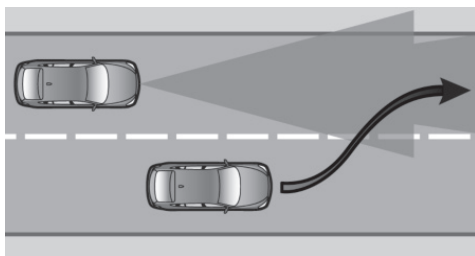

خودرویی که جلوی شما در حرکت است، تا زمانی که کاملاً با شما در یک خط نباشد قابل تشخیص نیست.

## انحراف خودروها از مسیر



در صورتی که خودرویی که جلوی شما در حرکت است، به طور ناگهانی وارد خط شما شود ممکن است سیستم نتواند به درستی و به طور اتوماتیک فاصله‌ی انتخابی را بازیابی کند. این موضوع برای زمانی که شما به سرعت به وسیله نقلیه دیگری مثلاً به سرعت به کامیونی نزدیک شوید نیز صادق است. زمانی که خودرویی در جلوی شما تشخیص داده شود، نیاز می‌باشد شما در صورت لزوم با ترمزگیری یا مانور دادن مداخله نمایید. شما خودتان باید واکنش نشان دهید در غیر این صورت خطر بروز تصادف وجود دارد. ▶

## سرپیچ‌ها

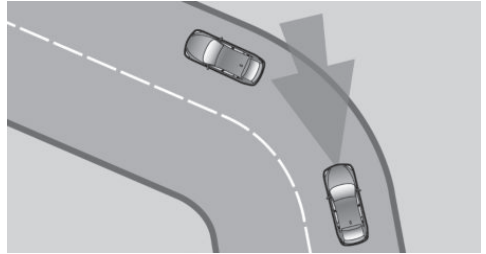

در صورتی که سرعت تنظیم شده خودرو برای گذر از پیچ‌ها بالا باشد، سیستم می‌تواند سرعت خودرو را تدریجاً کاهش دهد. پیچ‌ها از قبل تشخیص داده شدن نمی‌باشند، بنابراین با سرعت مناسب پیچ‌ها را پشت سر بگذارید. در پیچ‌های تند محدوده تشخیص و دید سیستم کاهش می‌یابد. بنابراین ممکن است خودروی روبرویی شما با تاخیر تشخیص داده شود یا تشخیص داده نشود.

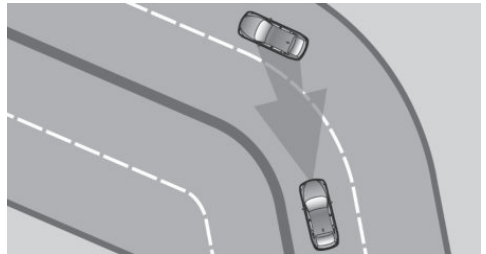

زمانی که به یک پیچ نزدیک می‌شوید، ممکن است به دلیل انحنای پیچ جاده، سیستم، خودرویی که در خط دیگر است را تشخیص دهد. در صورتی که در این حالت سیستم سرعت خودرو را کاهش دهد، شما می‌توانید با فشردن پدال گاز آن را جبران کنید. بعد از رها کردن پدال گاز، سیستم مجدداً فعال می‌شود و سرعت را به طور مستقل کنترل می‌کند.

## راه افتادن

در برخی شرایط سیستم نمی‌تواند به صورت اتوماتیک راه بیفتد. برای مثال:

- ◀ در شیب‌های تند.
- ◀ از پشت دست اندازه‌های جاده.
- در این مواقع، پدال گاز را فشار دهید.

## اختلال در عملکرد

زمانیکه سنسور رادار به درستی تنظیم نشده باشد، سیستم امکان فعال سازی را ندارد. دلیل این موضوع می‌تواند صدمه دیدن آن هنگام پارک کردن باشد.

در صورت عدم کارکرد سیستم یک پیغام **Check Control** نمایش داده می‌شود.

کارکرد تشخیص و واکنش نشان دادن سیستم هنگام نزدیک شدن به خودروهای ساکن تحت شرایط زیر می‌تواند با محدودیت همراه باشد:

- ◀ در حین کالبراسیون دوربین خودرو بلافاصله پس از تحویل خودرو.
- ◀ در صورتی که دوربین خوب کار نمی‌کند یا کثیف است. یک پیغام **Check Control** ظاهر می‌شود.

## کروز کنترل

### کنترل ها

#### مفهوم کلی

سیستم یک سرعت از پیش تعیین شده توسط دکمه های روی فرمان را برای خودرو حفظ می کند. در صورتی که در سراسیمگی نیروی ترمز موتور کافی نباشد، سیستم سرعت خودرو را کم می کند.

#### اطلاعات کلی

بر اساس تنظیمات رانندگی، ویژگی های کروز کنترل می تواند در شرایط مختلف تغییر کند.

#### هشدار

شرایط نامساعد



در شرایط زیر که امکان رانندگی با یک سرعت ثابت وجود ندارد از سیستم استفاده نکنید:

- < در جاده های مارپیچ.
- < در ترافیک سنگین.
- < در جاده های لغزنده، در مه یا برف و باران یا بر روی جاده با سطح شل.
- در غیر این صورت ممکن است کنترل خودرو را از دست داده و باعث ایجاد تصادف شوید. ▶

#### مرور

#### دکمه های روی فرمان

دکمه عملکرد



روشن/ خاموش کردن سیستم کروز کنترل، وقفه

ذخیره سرعت



فراخوانی سرعت



راکر سویچ:



تغییر دادن/ حفظ و ذخیره سرعت

#### روشن شدن

دکمه روی فرمان را فشار دهید.



نشانگر، روی سرعت سنج بر روی سرعت فعلی تنظیم می شود. سیستم کروز کنترل می تواند مورد استفاده قرار بگیرد.

#### خاموش کردن

سیستم قطع یا غیرفعال



هنگامی که سیستم قطع یا غیر فعال می باشد برای جلوگیری از وقوع تصادف از ترمز، فرمان و حرکت های معمول خودرو استفاده کنید. ▶

دکمه روی فرمان را فشار دهید.



< اگر فعال باشد: دو بار فشار دهید.

< اگر قطع شده باشد: یک بار فشار دهید.

نشانگر روی صفحه آمپر محو می شود و سرعت تنظیم شده نیز حذف خواهد شد.

#### وقفه

دکمه روی فرمان را زمان فعال بودن سیستم، فشار



دهید.

در شرایط زیر، سیستم به صورت اتوماتیک متوقف می شود:

- < هنگام ترمز گرفتن.
- < زمانی که پدال کلاچ برای چند ثانیه فشرده شود یا رها شود در حالیکه دنده درگیر نشده است.
- < اگر دنده درگیر شده برای سرعت فعلی خودرو زیاد باشد.
- < اگر اهرم سردنده از حالت D خارج شده باشد.
- < زمانی که سیستم DTC (کنترل کشش دینامیکی) فعال شود یا سیستم DSC غیرفعال شده باشد.
- < زمانی که سیستم DSC پایداری خودرو را کنترل می کند.
- < زمانی که HDC فعال شده باشد.
- < زمانی که حالت SPORT+ به همراه کنترل دینامیکی رانندگی فعال باشد

## حفظ، ذخیره و تغییر سرعت

## هشدار



تنظیم سرعت دلخواه  
سرعت را بر اساس شرایط رانندگی، تنظیم نمایید و همواره آماده ی ترمز کردن باشید. در غیر این صورت خطر بروز تصادف وجود دارد. ►

## حفظ / ذخیره سرعت

دکمه را فشار دهید.



یا:

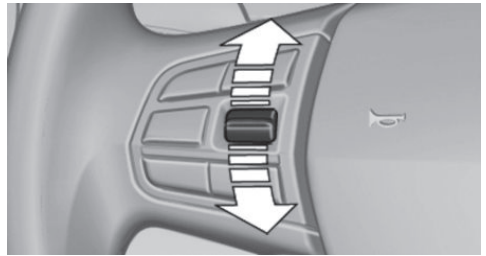

در حالی که سیستم قطع شده است، راکر سویچ را فشار دهید. زمانی که سیستم روشن شود، سرعت فعلی خودرو به عنوان سرعت مورد نظر حفظ شده و ذخیره خواهد شد. این سرعت در سرعت سنج و بر روی صفحه آمپر مختصراً نشان داده می شود. برای اطلاعات بیش تر به صفحه ۱۳۸ مراجعه کنید.

زمانی که سرعت در کروز کنترل نگهداری یا ذخیره شده است، در صورت نیاز سیستم کنترل پایداری دینامیکی DSC روشن خواهد شد.

## تغییر سرعت

راکر سویچ را به سمت بالا و پایین آنقدر فشار دهید تا سرعت مورد نظر تان تنظیم شود.

در صورت فعال بودن سیستم، سرعت نشان داده شده ذخیره می شود و خودرو زمانی که جاده خلوت باشد به آن سرعت می رسد.

با هر بار فشار دادن تا حد مقاومت راکر سویچ، سرعت حدود ۱ کیلومتر بر ساعت افزایش یا کاهش می یابد.

با هر بار فشار دادن تا بیش از حد مقاومت راکر سویچ، سرعت حدود ۱۰ کیلومتر بر ساعت افزایش یا کاهش می یابد.

بیشینه سرعت قابل تنظیم، به خودرو بستگی دارد. فشردن و نگه داشتن راکر سویچ به خودرو شتاب داده یا شتاب آن را بدون نیاز به فشردن پدال گاز کم میکند بعد از این که راکر سویچ آزاد شود، خودرو در سرعت نهایی باقی می ماند. فشردن سویچ تا آخر باعث می شود خودرو سریع تر شتاب بگیرد.

## فراخوانی سرعت ذخیره شده

دکمه روی فرمان را بفشارید.



پس از رسیدن به سرعت ذخیره شده در سیستم آن سرعت حفظ می شود.

## نمایش های روی صفحه آمپر

## لامپ نشانگر

بر اساس امکانات خودروی شما، لامپ نشانگر بر روی صفحه آمپر نشان میدهد که آیا سیستم روشن شده است یا خیر.



## سرعت مورد نظر

نشانه سبز رنگ در صفحه سرعت سنج:

سیستم فعال است.

نشانه نارنجی رنگ در صفحه سرعت

سنج: سیستم قطع شده است.

نشانه روشن نشود: سیستم خاموش است.



## نمایش مختصر وضعیت

سرعت انتخابی دلخواه.



◀ هنگام استفاده از شوینده ها با فشار بالا سنسورها را برای مدت طولانی نشویید و حداقل فاصله ۳۰ سانتیمتری را رعایت کنید.

در صورتی که علامت --- به جای پیغام های Check Control ظاهر شود به این معنی است که ممکن است در حال حاضر شرایط لازم برای کار سیستم فراهم نشده باشد.

## هشدار

مسئولیت شخصی



حتی یک سیستم فعال نیز مسئولیت را از راننده ساقط نمی کند.

سیستم از لحاظ فنی محدودیت های خاص خود را دارد و نمی تواند به تنهایی به تمامی شرایط ترافیکی واکنش نشان دهد.

بر رانندگی خود نظارت داشته باشید. هوشیار باشید، اطراف خودرو و خودرو های دیگر را پایش کنید و در صورت لزوم واکنش نشان دهید. در غیر اینصورت خطر بروز تصادف وجود دارد. ▶

از رانندگی با سرعت زیاد در هنگام فعال بودن PDC



بپرهیزید

از نزدیک شدن به اجسام با سرعت زیاد خودداری کنید. هنگامی که سیستم PDC هنوز فعال نشده است، از رانندگی سریع خودداری نمایید در غیر اینصورت به دلایل فنی سیگنال هشدار با تاخیر به صدا در بیاید. ▶

## نمایش اطلاعات بر روی Head-up Display

برخی از اطلاعات سیستم می تواند بر روی Head-up Display خودرو نشان داده شود.

## سیستم کنترل فاصله پارک (PDC)

## مفهوم کلی

سیستم PDC در حین پارک خودرو شما را یاری می کند. در صورتی که شما به جسمی که در عقب خودروی شماست به آرامی نزدیک شوید، یا همچنین به جسمی در جلوی خودرو نزدیک شوید و در صورتی که ویژگی های خودروی شما آن را ساپورت کند، به شیوه های زیر نزدیکی به جسم، اعلام می شود:

- ◀ سیگنال های صوتی.
- ◀ نمایش بصری.

## اطلاعات کلی

سنسورهای فراصوتی در سپر خودرو فاصله باقی مانده تا اشیاء را اندازه گیری می کند.

محدوده ی حرکتی، بسته به شرایط محیطی و نوع مانع، حدود ۲ متر می باشد.

در شرایط زیر ابتدا یک سیگنال صوتی به صدا در خواهد آمد:

- ◀ به وسیله سنسورهای جلویی و دو سنسور اطراف جانبی عقب خودرو در فاصله تقریبی ۶۰ سانتی متر.
- ◀ به وسیله سنسورهای میانی عقب در فاصله تقریبی ۱/۵ متر.

برای اطمینان از عملکرد کامل:

- ◀ سنسورها را مثلا به وسیله ی پرچسب ها و یا گیره های دوچرخه نپوشانید.
- ◀ سنسور ها را تمیز و عاری از یخ نگه دارید.



کنترل فاصله پارک، سیستم PDC



## روشن / خاموش کردن

## نمایش

## روشن کردن اتوماتیک

در شرایط زیر سیستم PDC به صورت اتوماتیک روشن خواهد شد:

◀ هنگامی که موتور در حال کار است، اهرم سردنده بر روی حالت R باشد.

در این حالت، دوربین دید عقب نیز روشن خواهد شد.

◀ در صورتی که خودرو مجهز به PDC جلوی خودرو باشد: هنگامی که موانع در پشت یا جلوی خودرو تشخیص داده شوند و سرعت خودرو حدوداً از ۴ کیلومتر بر ساعت کم تر باشد.

شما می توانید فعال سازی اتوماتیک را از طریق زیر خاموش کنید:

۱. گزینه "Setting" را انتخاب کنید.

۲. گزینه "Parking" را انتخاب کنید.

۳. تنظیمات را انتخاب کنید.

تنظیمات برای پروفایلی که در حال حاضر مورد استفاده قرار گرفته است، ذخیره خواهد شد.

## غیر فعال سازی اتوماتیک حین حرکت رو به جلو

سیستم زمانی که از سرعت مشخص شده یا مسافت تعیین شده تجاوز کنید، به طور اتوماتیک خاموش می شود.

## با PDC جلویی: به صورت دستی روشن / خاموش کردن

دکمه را فشار دهید.



◀ در حالت روشن: LED روشن می شود.

◀ در حالت خاموش: LED خاموش می شود.

تصویر دوربین عقب زمانی که دنده عقب درگیر باشد با فشار دادن دکمه نمایش داده خواهد شد.

## سیگنال های صوتی

هنگام نزدیک شدن به یک شیء، سیگنال صوتی به طور متناوب به صدا در می آید و مکان شیء را مشخص می کند. برای مثال، اگر شیء در سمت چپ و عقب خودرو واقع شده باشد، صدای سیگنال از بلندگوی سمت چپ و عقب خودرو به گوش می رسد. هر چه فاصله خودرو از مانع کمتر باشد، فاصله زمانی بین سیگنال های صوتی نیز کم تر خواهد بود.

در صورتی که فاصله خودرو از شیء یا مانع تشخیص داده شده کم تر از ۲۵ سانتی متر باشد، سیگنال صوتی به صورت پیوسته بوق خواهد زد.

با سیستم PDC جلوی خودرو: در صورتی که موانع و اشیاء هم جلو و هم پشت خودرو واقع شده باشد، سیگنال صوتی متناوب به صورت پیوسته به صدا در خواهد آمد.

در حالتی که با گیربکس استپترونیک، اهرم سردنده بر روی حالت P تنظیم شده باشد، سیگنال صوتی خاموش خواهد شد.

## درجه صدا

درجه صدای سیگنال صوتی PDC می تواند همانند تنظیمات صدای رادیو تنظیم شود.

تنظیمات برای پروفایلی که در حال حاضر مورد استفاده قرار گرفته است، ذخیره خواهد شد.

## هشدار های بصری

نزدیک شدن خودرو به شیء یا مانع می تواند بر روی مانیتور نشان داده شود. اشیایی که دورتر هستند، قبل از به صدا در آمدن سیگنال های صوتی بر روی مانیتور نشان داده می شوند. با فعال شدن سیستم PDC، یک صفحه روی مانیتور ظاهر می شود.

محدوده سنسورها با سه رنگ سبز، زرد و قرمز نمایش داده خواهند شد.

هنگامی که تصویر دوربین دید عقب خودرو نشان داده شود، PDC می تواند بر روی آن نمایش داده شود:

دوربین دید عقب خودرو: "Rear view camera"

## محدودیت های سیستم

- ◀ در کارواش اتوماتیک.
- ◀ در آلودگی های شدید.
- ◀ به دلیل منابع ما فوق صوت دیگر مانند خودرو های بزرگ، بخار شوهای فشار قوی، و لامپ های نئونی.

## محدودیت های اندازه گیری سنسورهای فراصوت

سیستم اندازه گیری فراصوتی ممکن است نتواند در شرایط زیر عمل کند:

- ◀ برای کودکان یا حیوانات کوچک.
- ◀ برای افراد یا پوشش های خاص مثلا کت.
- ◀ هنگامی که سیستم های فراصوت دیگری با سنسور تداخل داشته باشند، دیگر خودرو های در حال عبور و دستگاه ها با صدای بلند.
- ◀ هنگامی که سنسورها کثیف و یخ زده باشند، یا صدمه دیده باشد یا در موقعیت اشتباه قرار گرفته باشند.

محدوده سنسور ها بر روی مانیتور به شکل ناحیه هاشور خورده نمایش داده می شود.

- ◀ در صورتی که PDC دچار مشکل باشد، باید سیستم را بررسی نمایید.
- ◀ برای اطمینان از عملکرد کامل آن:
- ◀ سنسور ها را تمیز و عاری از یخ نگاه دارید.
- ◀ هیچگونه برچسبی بر روی سنسورها قرار ندهید.
- ◀ هنگام استفاده از شوینده های با فشار بالا، برای مدت طولانی بر روی آن راسپری نکنید و حداقل فاصله ۳۰ سانتیمتری را رعایت نمایید.

## دید فراگیر

### مفهوم کلی

- دید اطراف شامل سیستم های دوربین کمکی مختلفی می شود که به راننده هنگام پارک خودرو، مانور، خروجی های دشوار و در تقاطع ها کمک می کند.
- ◀ دوربین دید عقب. رجوع به صفحه ۱۴۱.
- ◀ دید از بالا. رجوع به صفحه ۱۴۴.
- ◀ دید کناری. رجوع به صفحه ۱۴۶.

## دوربین دید عقب خودرو

### مفهوم کلی

- این دوربین هنگام پارک کردن خودرو و حرکت به عقب راننده را یاری خواهد کرد. ناحیه پشت خودرو در مانیتور دیده خواهد شد.

## هشدارهای اشتباه

PDC ممکن است در شرایط زیر بدون این که مانعی در محدوده تشخیص وجود داشته باشد، یک هشدار را صادر نماید:

- ◀ در باران شدید.
- ◀ هنگامی که سنسورها کثیف یا یخ زده باشند.
- ◀ هنگامی که سنسورها با برف پوشیده شده باشند.
- ◀ در سطوح ناهموار جاده.
- ◀ در سطوح ناصاف مانند سرعت گیرها.
- ◀ در ساختمان های بزرگ با زاویه های تیز و دیوارهای نرم مانند گاراژ های زیر زمینی.

## نکات

وضعیت ترافیک را کنترل نمایید.



سیستم زمانی که از سرعت مشخص شده یا مسافت تعیین شده تجاوز کنید، به طور اتوماتیک خاموش می‌شود. در صورت نیاز، دوباره سیستم را روشن کنید.

با چشمان خود وضعیت ترافیک اطراف خودرو را کنترل نمایید. در غیر این صورت خطر وقوع تصادف با افراد یا اشیایی که در خیابان بوده و توسط دوربین نشان داده نشده‌اند، وجود دارد.

## روشن / خاموش کردن به صورت دستی

این دکمه را فشار دهید.



## در یک نگاه

## دکمه درون خودرو



دوربین دید عقب خودرو



## تغییر نما به وسیله iDrive

هنگامی که PDC فعال شده است یا دید از بالا روشن است:

"Rear view camera"

تصویر دوربین عقب نمایش داده خواهد شد.

## نمایش روی مانیتور

## الزامات کارکردی

- ◀ دوربین دید عقب روشن باشد.
- ◀ درب صندوق عقب به طور کامل بسته باشد.

## فعال کردن کارکردهای کمکی

- بیش از یک کارکرد کمکی را به طور همزمان می‌توان فعال کرد.
- ◀ گزینه "Parking aid lines" را انتخاب کنید.
- خطوط مسیر و شعاع گردش نمایش داده خواهند شد.
- ◀ نشانه گذاری موانع.
- ◀ گزینه "Obstacle marking" را انتخاب کنید.
- نشانه گذاری‌های فضای شکل نمایش داده می‌شوند.

## دوربین

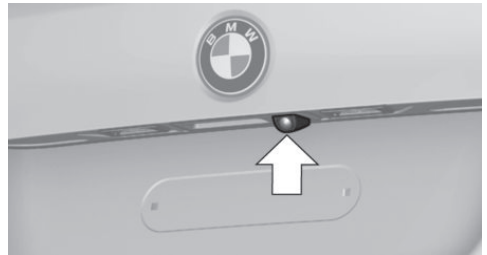

لنزهای دوربین روی دسته درب صندوق عقب واقع شده است. آلودگی می‌تواند بر روی کیفیت تصویر دوربین تاثیرگذار باشد. برای تمیز کردن لنز دوربین به صفحه ۲۳۴ مراجعه کنید.

## روشن / خاموش کردن

## روشن کردن اتوماتیک

در حالی که موتور در حال کار است، اهرم سردنده را روی حالت R قرار دهید.



## علامت گذاری موانع

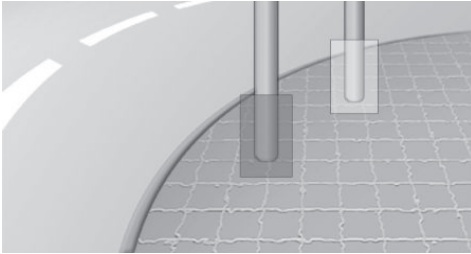

موانع پشت خودرو توسط سنسورهای PDC تشخیص داده می شوند، و چنانچه خودرو به تجهیزات مربوطه مجهز باشد، موانع توسط دوربین دید عقب تشخیص داده می شوند. نشانه گذاری های موانع ممکن است در تصویر دوربین دید عقب کم رنگ شوند. حاشیه های رنگی نشانه گذاری های مانع، با نشانه گذاری PDC تطبیق می یابد. این کار، تخمین فاصله تا مانع را آسان می کند.

## پارک کردن با استفاده از خطوط مسیر و منحنی گردش

۱. خودرو را به گونه ای قرار دهید که شعاع دور زدن خودرو در محدوده فضای پارک قرار گیرد.

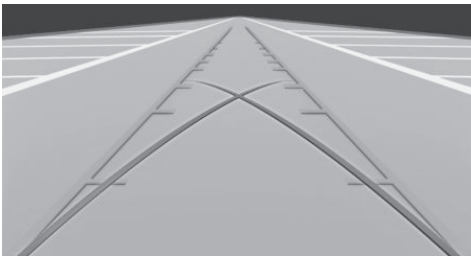

## خطوط مسیر

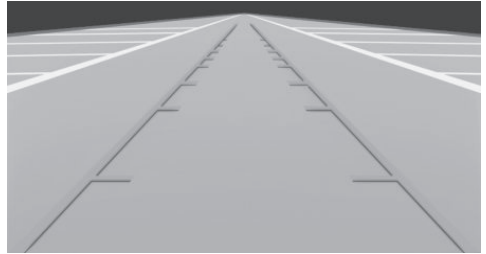

- ◀ خطوط مسیر شما می تواند بر روی تصویر دوربین دید عقب خودرو قرار گیرد.
- ◀ این خطوط به شما کمک می کند تا در جاده های هم سطح، هنگام پارک خودرو و یا تغییر مسیر، فضای مورد نیاز را تخمین بزنید.
- ◀ این خطوط به زاویه فعلی فرمان شما بستگی دارد و با تغییرات و حرکت فرمان به طور پیوسته تنظیم خواهد شد.

## خطوط منحنی گردش

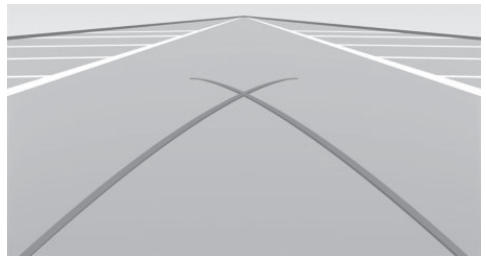

- ◀ خطوط منحنی گردش فقط می تواند به همراه خطوط مسیر بر روی تصویر دوربین دید عقب خودرو قرار گیرد.
- ◀ خطوط منحنی گردش، کوتاه ترین شعاع ممکن برای دور زدن خودرو را در یک جاده هم سطح به شما نشان می دهد.
- ◀ هنگامی که زاویه فرمان از حد مشخصی فراتر رود، فقط یک خط شعاع چرخش نشان داده خواهد شد.

## دید از بالا

### مفهوم کلی

دید از بالا به شما هنگام پارک کردن کمک می‌کند و قدرت مانور شما را بالا می‌برد. ناحیه‌ی اطراف خودرو روی مانیتور، نشان داده می‌شود.

### اطلاعات کلی

تصویر توسط دو دوربین تعبیه شده روی آینه‌های بغل قرار دارند، دوربین دید عقب و یک دوربین که در جلوی خودرو قرار دارد گرفته می‌شود. محدوده مورد نظر در حدود ۲ متر از کنار، جلو و عقب خودرو می‌باشد.

بنابراین موانعی که در این محدوده باشند بر روی مانیتور نشان داده می‌شوند.

### نکات

وضعیت ترافیک را نیز کنترل کنید.



با چشمان خود وضعیت ترافیک اطراف خودرو را کنترل کنید. در غیر این صورت ممکن است بدلیل افراد یا اشیایی که توسط دوربین تشخیص داده نشده اند تصادف ایجاد شود. ▶

### مرور

## دکمه‌های درون خودرو



دید از بالا 

۲. فرمان را تا حدی بچرخانید که خطوط مسیر، خطوط شعاع مربوط به دور زدن را بپوشاند

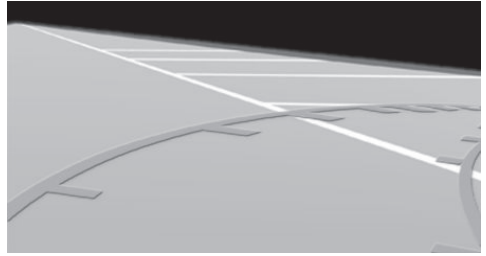

## تنظیمات مانیتور

### روشنی تصویر

در حالی که دوربین دید عقب خودرو روشن است:

- این نماد را انتخاب کنید.
- کنترلر را تا رسیدن به روشنی مورد نظر بچرخانید. سپس کنترلر را فشار دهید.

### کنتراست تصویر

در حالی که دوربین دید عقب خودرو روشن است:

- این نماد را انتخاب کنید.
- کنترلر را تا رسیدن به روشنی مورد نظر بچرخانید. سپس کنترلر را فشار دهید.

## محدودیت‌های سیستم

### تشخیص اشیا

موانع و اشیای کوتاه و هم‌چنین موانع بلند مانند لبه‌های خیلی بلند یا خیلی کوتاه ممکن است نتواند توسط سیستم تشخیص داده شود.

کارکردهای کمکی، اطلاعات و داده‌های مربوط به سیستم PDC را نیز مد نظر قرار می‌دهند.

برای مرور اطلاعات مربوط به سیستم PDC به صفحه ۱۳۹ مراجعه کنید.

اشیا نشان داده شده بر روی مانیتور از آن‌چه به نظر می‌رسد، به شما نزدیک تر هستند.

فاصله از اشیا را از روی مانیتور تخمین نزنید.

## دوربین ها

تصویر دوربین دید عقب نمایش داده می شود. برای تغییر به دید از بالا :

گزینه "Rear view camera" را انتخاب کنید.

## غیرفعالسازی خودکار در هنگام حرکت به جلو

سیستم زمانی که از سرعت مشخص شده یا مسافت تعیین شده تجاوز کنید، به طور اتوماتیک خاموش می شود.

در صورت نیاز دوباره سیستم را روشن کنید.

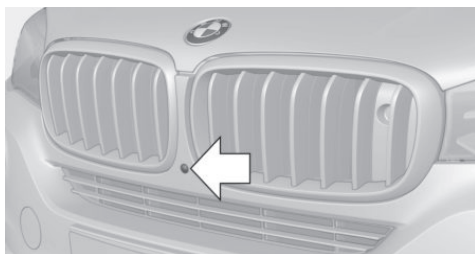

دوربین جلو

## روشن / خاموش کردن به صورت دستی

این دکمه را فشار دهید.



در حالت روشن: چراغ LED روشن می شود.

در حالت خاموش: چراغ LED خاموش می شود.

تصویر دید از بالا نمایش داده می شود.

هنگامی که دنده عقب درگیر باشد با فشار دادن دکمه، تصویر

دوربین دید عقب نمایش داده می شود.

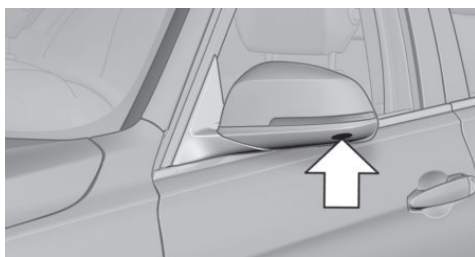

## نمایش

لنزهای دوربین های دید از بالا در زیر قاب آینه های بغل قرار دارد. کثیفی لنز ممکن است کیفیت تصویر را کم کند.

لنزهای دوربین را تمیز کنید. رجوع به صفحه ۲۳۰.

## نمایش بر روی مانیتور

ناحیه اطراف خودرو می تواند بر روی مانیتور نشان داده شود.

به محض اینکه دید از بالا فعال شود تصویر آن به نمایش در می آید.

هنگامی که تصویر دوربین دید عقب در حال نمایش است

می توان با اقدام زیر آن را به دید از بالا تغییر داد:

گزینه "Rear view camera" را انتخاب کنید.

## روشنی تصویر

در حالی که دوربین دید از بالا خودرو روشن است:

- این نماد را انتخاب کنید.
- کنترلر را تا رسیدن به روشنی مورد نظر بچرخانید. سپس کنترلر را فشار دهید.

## کنترلر است تصویر

در حالی که دوربین دید از بالا خودرو روشن است:

- این نماد را انتخاب کنید.

## الزامات عملکردی

دید از بالا تا میزان محدودی می تواند در شرایط زیر مورد استفاده قرار گیرد:

- یکی از درب های خودرو باز باشد.
- درب صندوق عقب باز باشد.
- آئینه های بغل جمع شده باشند.
- نور کم باشد.

محدوده ای از دوربین که آماده نباشد توسط هاشور نشان داده می شود.

## روشن / خاموش کردن

## روشن کردن اتوماتیک

در حالی که موتور در حال کار می باشد، دنده در در وضعیت R قرار دهید.

## نکات

تصاویر دوربین‌ها، وابسته به دنده ای که درگیر شده است، بر روی صفحه نمایش نشان داده می شوند.

شرایط ترافیکی را نیز کنترل کنید



خودتان وضعیت ترافیکی اطراف خودرو، نقاط کور و تقاطع‌ها را کنترل کنید. در غیر این صورت ممکن است به با افراد یا اشیائی که خارج از محدوده ی دوربین‌های دید کناری قرار دارند تصادف رخ دهد. ►

## در یک نگاه

## دکمه‌های درون خودرو



دید کنار



## دوربین‌ها

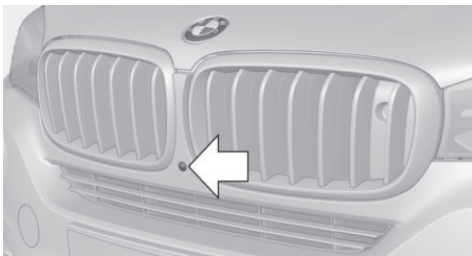

دوربین جلو

۲. کنترلر را تا رسیدن به روشنی مورد نظر بچرخانید. سپس کنترلر را فشار دهید.

## نمایش منحنی گردش و خطوط مسیر

◀ زمانی که فرمان کاملاً چرخیده باشد، خطوط قرمز رنگ شعاعی ثابت، فضایی که در کنار خودرو مورد نیاز است را نشان می دهند.

◀ مسیر سبز رنگ متغیر به شما در تشخیص میزان فضای لازم برای کنار خودرو کمک می کند. خطوط لاین، به دنده ای که درگیر می باشد و زاویه فعلی فرمان بستگی دارد. خط مسیر به صورت پیوسته نسبت به حرکت فرمان تنظیم می شود.

"Parking aid lines" 

منحنی گردش و خطوط مسیر نمایش داده می شوند.

## محدودیت‌های سیستم

زمانی که یک دوربین معیوب باشد یک پیام Check Control ظاهر می شود.

## دید کنار خودرو

## مفهوم کلی

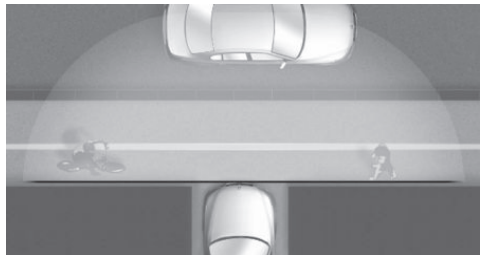

دید کناری امکان دیدن ترافیک متقاطع در تقاطع‌ها و نواحی ای که در نقطه ی کور قرار دارند را در اختیار راننده قرار می دهد. عابراترانی که توسط موانع در ست چپ و راست خودرو پنهان شده اند از دید صندلی راننده دیر تشخیص داده می شوند. برای تقویت دید، هرکدام از دوربین‌های جلو و عقب خودرو ناحیه ترافیکی را در سمت خود تشخیص می دهد. هر دوربینی که فعال باشد در لبه بالایی صفحه نمایش نشان داده می شود.

## کنترلر است تصویر

در حالی که دوربین دید از بالا خودرو روشن است:

- این نماد را انتخاب کنید.
- کنترلر را تا رسیدن به تنظیمات مورد نظر بچرخانید. سپس کنترلر را فشار دهید.

## هشدار نسبت به ترافیک متقاطع

## مفهوم کلی

هنگامی که شبی که از بغل در حال نزدیک شدن به خودرو است و توسط دوربین عقب یا جلو تشخیص داده می شود، علامت، بر روی صفحه نمایش دید کناری، ظاهر می شود.

## الزامات

- دید کناری روشن باشد.
- خودروی شما از سرعت راه رفتن سریع تر حرکت نکند.
- برای تشخیص اجسامی که نزدیک می شوند، روشنایی کافی مثل نور روز، لازم می باشد.

## نمایش

- اگر جسمی که در حال نزدیک شدن به خودرو است توسط دوربین تشخیص داده شود علامت زرد رنگ نمایش داده می شود.
- اگر ترافیک در حال عبور قابل تشخیص نباشد یک علامت خاکستری رنگ نمایش داده می شود.

## محدودیت های سیستم

- در شرایط زیر هشدار در مورد ترافیک عبوری ممکن است محدود شود:
- در شرایطی که نور یا دید کافی وجود نداشته باشد.
  - در صورتی که دوربین پوشیده شده باشد یا گرد و خاک روی آن را پوشانده باشد.

## محدودیت های سیستم

اجسامی که بر روی مانیتور نشان داده می شوند تحت شرایط خاصی از آنچه بنظر میرسند نزدیک تر اند. بنابراین فاصله از

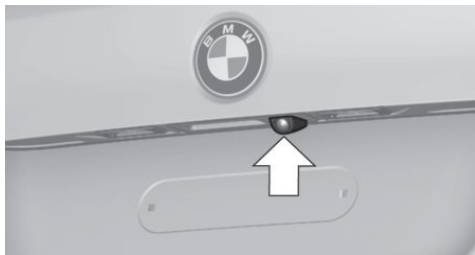

دوربین عقب

دو عدد دوربین برای تشخیص، مورد استفاده قرار می گیرد. کیفیت تصویر ممکن است به علت کثیفی تحت تاثیر قرار گیرد. لنز دوربین ها را تمیز کنید. رجوع به صفحه ۲۳۰.

## روشن / خاموش کردن

## روشن / خاموش کردن به صورت دستی

این دکمه را فشار دهید.



بسته به وضعیت دنده درگیر گیربکس، تصویر دوربین جلو یا عقب خودرو نمایش داده می شود.

## خاموش شدن اتوماتیک

توسط تغییر وضعیت به عملکردی دیگر و یا تغییر دنده صورت می گیرد.

دوربین دید کناری جلو: زمانی که مسافتی مشخص طی شود یا سرعت از میزان معینی بیشتر شود.

## نمایش

## اطلاعات کلی

ناحیه ی ترافیکی جلو یا عقب خودرو روی مانیتور نمایش داده می شود.

## روشنی تصویر

در حالی که دوربین دید کناری خودرو روشن است:

- این نماد را انتخاب کنید.
- کنترلر را تا رسیدن به روشنی مورد نظر بچرخانید. سپس کنترلر را فشار دهید.

اجسام را از روی نمایشگر تخمین زنید. زاویه دید در حدود ۱۸۰ درجه می باشد.

## سیستم کمکی پارک

### مفهوم کلی

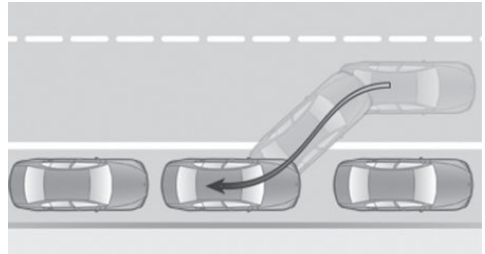

این سیستم شما را زمانی که قصد دارید خودروی خود را موازی با جاده پارک نمایید، کمک می کند.

سنسورهای فراصوت فضای پارک را در دو طرف خودرو اندازه گیری می کنند.

سیستم کمکی پارک بهترین مسیر پارک خودرو را اندازه گیری می کند و در حین پارک کردن، کنترل فرمان خودرو را بر عهده می گیرد.

هنگام پارک خودرو به هشدارها و علایم صوتی و بصری که توسط سیستم PDC، سیستم کمکی پارک و دوربین اعلام می شود، توجه نمایید و متناسب با آن عکس العمل نشان دهید. یکی از اجزای سیستم کمکی پارک، سیستم کنترل فاصله پارک می باشد به صفحه ۱۳۹ مراجعه کنید.

### نکات

**!** مسئولیت شخصی حتی یک سیستم فعال هم جایگزین مسئولیت های راننده در زمان رانندگی نخواهند بود.

به دلیل محدودیت های، فنی سیستم ممکن است نتواند به صورت جداگانه واکنش مناسب را در تمام شرایط ترافیکی نشان دهد.

بر رانندگی نظارت کنید. هوشیار باشید، اطراف خودرو و خودرو های دیگر را پایش کنید و در صورت لزوم و زمانی که خطر تصادف وجود دارد، واکنش نشان دهید. ▶

### **!** تغییرات در فضای پارک

بعد از اندازه گیری فضای پارک، تغییراتی که در آن ایجاد می شود توسط سیستم به حساب نمی آید.

بنابراین همواره هوشیار بوده و برای دخالت آماده باشید در غیر این صورت خطر وقوع تصادف وجود دارد. ▶

### **!** حمل بار

بارهایی که از ابعاد خودرو بیش تر کشیده شده اند توسط سیستم در حین روند پارک کردن، به حساب نمی آید.

بنابراین همواره هوشیار بوده و برای دخالت آماده باشید در غیر این صورت خطر وقوع تصادف وجود دارد. ▶

### **!** جدول کنار خیابان

سیستم کمکی پارک ممکن است خودرو را به داخل جدول و یا به روی آن هدایت کند.

بنابراین همواره هوشیار بوده و برای دخالت آماده باشید در غیر این صورت چرخ ها تایر ها یا خود خودرو ممکن است آسیب ببینند. ▶

هنگامی که سیستم کمکی پارک فعال شود، موتوری که توسط دکمه Start/Stop خاموش شده باشد، به صورت اتوماتیک دوباره روشن می شود.

## الزامات

### برای اندازه گیری فضای مناسب برای پارک

- ◀ ماکزیمم سرعت هنگامی که به سمت جلو در حال حرکت هستید تقریباً ۳۵ کیلومتر بر ساعت.
- ◀ ماکزیمم فاصله نسبت به خودروهای پارک شده: ۱/۵ متر.

### فضای پارک مناسب

- ◀ فضایی پشت یک مانع که حداقل طول مانع ۱/۵ متر می باشد.
- ◀ فضای بین دو مانع که حداقل طول مانع ها ۱/۵ متر می باشد.
- ◀ حداقل فاصله بین دو شیء: طول خودروی شما به اضافه یک متر.
- ◀ حداقل عمق: ۱/۵ متر.

## موارد ضروری در فرآیند پارک کردن

- < درب ها و درب صندوق عقب باید بسته باشد.
- < ترمز دستی باید آزاد شده باشد.
- < هنگامی که میخواهید در فضای مناسب برای پارک در سمت راننده پارک کنید، در همان جهت مربوطه، چراغ راهنما باید زده شود.

## مرور

## دکمه های درون خودرو



سیستم کمکی پارک 

## روشن / خاموش کردن

### روشن کردن توسط دکمه

این دکمه را فشار دهید.



LED روشن می شود.

وضعیت فعلی فضای موجود برای پارک، روی مانیتور نشان داده می شود.

 سیستم کمکی پارک به صورت اتوماتیک فعال می شود.

### روشن کردن با دنده عقب

دنده عقب را فعال کنید.

وضعیت فعلی فضای موجود برای پارک، روی مانیتور نشان داده می شود.

برای فعال کردن:  گزینه "Parking Assistant" را انتخاب کنید.

## خاموش کردن

سیستم می تواند به روش زیر غیرفعال شود:



< این دکمه را فشار دهید.



< سویچ را ببندید.

## نمایش بر روی مانیتور

### سیستم فعال شده / غیر فعال شده

نماد	معنی
	خاکستری: سیستم در دسترس نمی باشد.
	سفید: سیستم در دسترس است اما فعال نشده است.
	سیستم فعال می باشد.

## سنسورهای فرا صوت

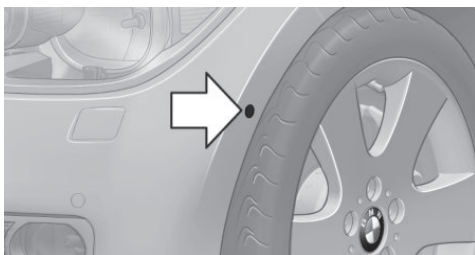

سنسورهای فراصوت برای اندازه گیری فضای پارک، در دو طرف وسیله نقلیه قرار دارد:

برای اطمینان از عملکرد کامل خودرو:

- < سنسورها را تمیز و بدون یخ زدگی نگه دارید.
- < هنگام استفاده از اسپری های پرفشار، آب را به مدت طولانی بر روی سنسورها اسپری نکنید و حداقل فاصله ۳۰ سانتی متری را رعایت نمایید.
- < بر روی سنسورها، برچسب نزنید.

## وضعیت سیستم

بهترین موقعیت ممکن برای پارک، پس از تغییر دنده در حالتی که خودرو ثابت است، مهیا می شود - منتظر حرکت اتوماتیک فرمان باشید.

اتمام روند پارک خودرو بر روی مانیتور، اعلام می شود.

۳. در صورت نیاز جای پارک را شخصاً تنظیم نمایید.

## ایجاد وقفه به صورت دستی

سیستم کمکی پارک می تواند در هر زمان متوقف شود:

◀  "Parking Assistant" این نماد را بر روی مانیتور انتخاب کنید.

◀  این دکمه را فشار دهید.

## ایجاد وقفه به صورت اتوماتیک

در شرایط زیر سیستم به صورت اتوماتیک متوقف می شود:

◀ در صورتی که راننده فرمان را با دستان خود بگیرد و یا آن را کنترل کند.

◀ در صورتی که راننده دنده ای را انتخاب کند که با دستورالعمل روی مانیتور مطابقت نداشته باشد.

◀ سرعت خودرو از ۱۰ کیلومتر بر ساعت تجاوز کند.

◀ سطح جاده لغزنده یا پوشیده از برف باشد.

◀ زمانی که موانعی وجود دارند که بالا رفتن از آنها مشکل است مانند جدول.

◀ زمانی که موانعی وجود دارد که یکباره پدید می آیند.

◀ اگر سیستم کنترل فاصله پارک PDC، نشان دهد که حد فاصل تا موانع بسیار کوچک باشند.

◀ اگر مدت زمان پارک یا تعداد تلاشها برای پارک خودرو از حد مشخصی بیشتر شده باشد.

◀ هنگام سوییچ کردن به کارکرد دیگری بر روی مانیتور در این صورت یک پیام Check Control نمایش داده می شود.

## ادامه دادن

در صورت نیاز، پروسه پارک متوقف شده، می تواند ادامه پیدا کند.

بدین منظور، دستورالعمل های نشان داده شده را دنبال کنید.

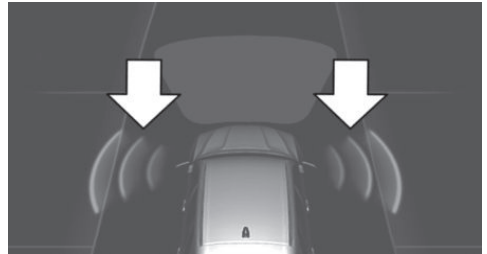

◀ نماد های رنگی، مطابق با فلش، بر روی کنار خودرو نشان داده شده است. سیستم کمکی پارک فعال شده است و جستجو برای فضای پارک فعال می باشد.

◀ مانیتور فضای مناسب برای پارک در کنار جاده را، در کنار نماد خودرو نمایش می دهد. زمانی که سیستم کمکی پارک فعال باشد، فضای مناسب برای پارک به صورت انتخاب نشان داده می شود.

◀  پروسه پارک کردن فعال است. سیستم فرمان خودرو را کنترل می کند.

◀ جستجو برای فضای پارک هر زمان که خودرو به آرامی و به سمت جلو در حرکت باشد، فعال است. هنگامی که سیستم غیرفعال باشد، نمادهای بر روی مانیتور به رنگ خاکستری در می آید.

## پارک کردن با استفاده از سیستم کمکی پارک

وضعیت ترافیکی را نیز کنترل کنید. 

صداهای بلندی که بیرون یا درون خودرو وجود دارد ممکن است باعث شنیده نشدن سیگنال های صوتی سیستم کمکی پارک خودرو و سیستم PDC شود.

وضعیت ترافیکی اطراف خودرو را زیر نظر داشته باشید. در غیر این صورت خطر وقوع تصادف وجود دارد. ▶

۱. سیستم کمکی پارک را روشن کرده و در صورت نیاز آن را فعال نمایید.

وضعیت جستجو برای فضای پارک روی مانیتور دیده می شود.

۲. دستورالعمل های روی مانیتور را دنبال کنید.



اشیاء کوتاهی مانند جدول که قبلا نشان داده شده اند، میتوانند قبل و یا بعد از به صدا در آمدن یک صدای دائمی، به نقطه کور سنسور منتقل شوند.  
سیستم کمکی پارک ممکن است نواحی ای را برای پارک مشخص کند که مناسب نباشند.

### اختلال در عملکرد

یک پیام Check Control نشان داده می شود.  
سیستم کمکی پارک دچار اختلال شده است. سیستم را چک کنید.

## محدودیت های سیستم

### کار نکردن سیستم کمکی پارک

در شرایط زیر سیستم کمکی پارک، یاری نخواهد کرد:  
◀ در پیچ های تند.

### محدودیت های اجرایی

در شرایط زیر ممکن است سیستم نتواند به درستی عمل کند:  
◀ در جاده های پر دست انداز و پر فراز و نشیب مانند جاده های شنی.  
◀ بر روی جاده های لغزنده.  
◀ بر روی سربالایی یا سرازیری شدید.  
◀ هنگامی که در محل پارک تجمع برف یا برگ باشد.

### محدودیت های اندازه گیری سنسورهای فراصوت

سنسورهای فراصوت ممکن است نتوانند در شرایط زیر اندازه گیری را انجام دهد:

- ◀ برای کودکان یا حیوانات کوچک.
- ◀ برای افراد با پوشش های خاص مثلا کت.
- ◀ هنگامی که سیستم های فراصوت دیگری تداخل ایجاد کنند، مثلا سیستم های فراصوت از خودرو ها یا دستگاه پر سرو صدا.
- ◀ هنگامی که سنسورها کثیف و یخ زده باشند، یا صدمه دیده باشد یا در موقعیت اشتباه قرار گرفته باشند.
- ◀ در شرایط آب و هوایی خاص مانند بارش شدید برف و باران، رطوبت بالا، باد شدید یا دمای بالا.
- ◀ هنگام استفاده از میله بکسل یا قلاب تریلر خودروهای دیگر.
- ◀ هنگام تشخیص اشیاء ظریف یا لبه دار.
- ◀ هنگام تشخیص اشیاء متحرک.
- ◀ هنگام تشخیص اشیاء مرتفع یا اشیایی که برآمدگی طاقچه مانندی دارند مثل کالسکه و باربند .
- ◀ هنگام تشخیص اشیایی که لبه ها و گوشه های تیز دارند.
- ◀ هنگام تشخیص اشیایی مانند نرده ها که دارای سطح نازک هستند.
- ◀ هنگام تشخیص اشیاء متخلخل.

## سیستم تهویه مطبوع

توضیح داده شده اند. این موضوع در مورد عملکردها و سیستمهای مربوط به ایمنی خودرو نیز صدق می کند. مقررات خاص هر کشور بایستی هنگام استفاده از امکانات و سیستم ها مورد توجه قرار گیرد

### ویژگی ها و آپشن های خودرو

در این بخش همه استانداردها، ویژگی های خاص هر کشور و آپشن هایی که در ورژن ها ارائه شده، توضیح داده می شود. ویژگی هایی که با توجه به آپشن های انتخابی یا ورژن کشور شما، ممکن است در خودروی شما وجود نداشته باشند نیز

### تهویه مطبوع اتوماتیک

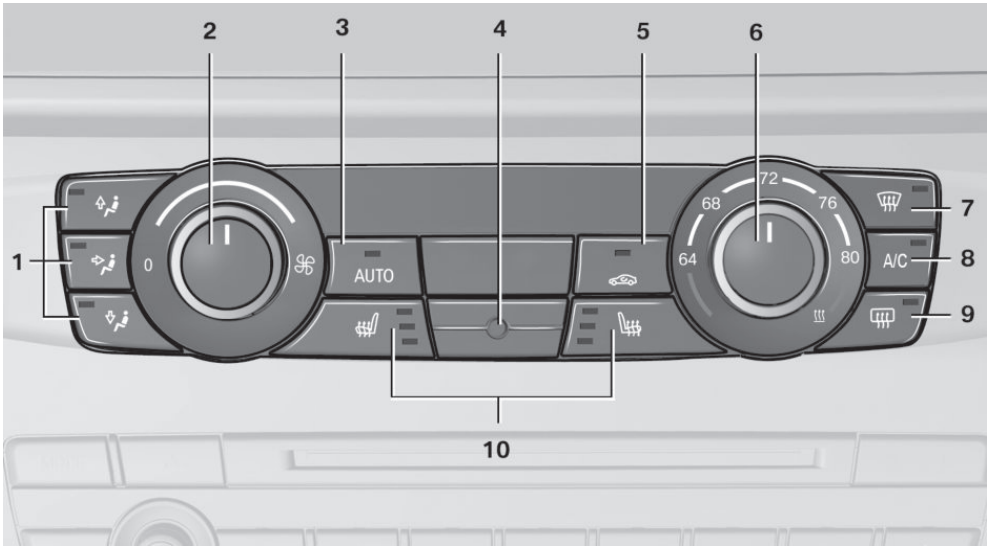

- |   |   |    |                           |
|---|---|----|---------------------------|
| ۱ | تنظیمات توزیع هوا                         | ۶  | دما                       |
| ۲ | شدت جریان هوا                             | ۷  | یخ زدای پنجره ها و مه زدا |
| ۳ | برنامه AUTO                               | ۸  | کارکرد سرمایش             |
| ۴ | سنسور دمای داخلی-همیشه تمیز نگه داشته شود | ۹  | یخ زدای شیشه عقب خودرو    |
| ۵ | حالت گردش هوا                             | ۱۰ | گرم کن صندلی - صفحه ۵۵    |

در غیر اینصورت کیفیت هوای داخلی تدریجا کاهش می یابد و بخارگرفتن پنجره ها بیشتر می شود. ▶

تهویه کافی



زمانی که برای یک دوره طولانی در خودرو حضور دارید، از میزان تهویه خارجی کافی اطمینان حاصل کنید. به شکل مستمر از حالت گردش هوای داخل استفاده نکنید.

## جزئیات نحوه عملکرد تهویه مطبوع

### توزیع هوا بصورت دستی

دکمه ها را مرتب فشار دهید و یک برنامه را انتخاب کنید:

پنجره ها. 

قسمت بالای بدن. 

قسمت پا. 

در مواقع لزوم می توانید این برنامه ها را با یکدیگر ترکیب کنید.

### شدت جریان هوای دستی

حلقه را بچرخانید تا میزان هوای دلخواه را تنظیم کنید. هر چه میزان آن بیشتر باشد، تاثیر گرما و سرما بیشتر خواهد بود.



جریان هوای تهویه مطبوع، ممکن است به منظور ذخیره باتری، بطور خودکار کاهش داده شود.

### برنامه AUTO

این دکمه را فشار دهید. 

شدت جریان هوا، توزیع آن و میزان دما، بطور خودکار کنترل می شوند. بسته به دمای هوای انتخاب شده و تاثیرات محیط بیرونی، هوا به سمت شیشه ی جلوی خودرو، شیشه های اطراف، قسمت بالایی بدن و محل قرار گیری پا ها هدایت می شود. کارکرد سرمایش -رجوع به صفحه ۱۵۴- با برنامه AUTO روشن می شود.

### حالت گردش هوا

شما می توانید با بستن کانال هوای بیرونی، به بوهای نا مطبوع یا آلاینده هایی که از محیط های گذری، ناگهان و بطور موقت از بیرون به مشام می رسند، واکنش نشان دهید؛ در این صورت سیستم، هوای داخل خودرو را به گردش در می آورد.

دکمه را مرتب فشار دهید تا یک شیوه کار را انتخاب کنید. 

LED خاموش: حاکی از این است که هوای بیرون بطور پیوسته در داخل خودرو جریان دارد.

LED روشن: حالت گردش هوا را نشان می دهد؛ از ورود هوای بیرون به داخل خودرو بطور دائم جلوگیری می شود. زمانی که دمای هوای بیرون کم باشد بعد از مدتی به منظور جلوگیری از مه گرفتن شیشه، حالت چرخشی هوا به طور خودکار خاموش می شود.

اگر پنجره دچار مه گرفتگی شد، حالت گردش هوا را خاموش کرده و در صورت لزوم شدت جریان تهویه را افزایش دهید.

تهویه کافی 

هنگامی که برای مدت زمان طولانی در داخل خودرو حضور دارید، از میزان تهویه خارجی کافی اطمینان حاصل نمایید. بطور مداوم از حالت گردش هوای داخل استفاده نکنید. در غیر اینصورت کیفیت هوای داخلی تدریجا کاهش می یابد و بخار گرفتن پنجره ها بیشتر می شود. ▶

### درجه هوا

حلقه را به منظور تنظیم دمای دلخواه بچرخانید.



سیستم تهویه مطبوع، به سرعت به دمای مورد نظر می رسد و در صورت لزوم، خروجی گرما یا سرما را افزایش داده و سپس آن را ثابت نگه می دارد. سریعاً بین دو تنظیمات متفاوت دما، سوییچ نکنید؛ در غیر اینصورت، سیستم تهویه مطبوع، زمان کافی برای تنظیم دمای هوا را نخواهد داشت.

### یخ زدا و مه زدای پنجره ها

دکمه را فشار دهید. 

یخ و مه پنجره ها سریعاً از شیشه ی جلوی خودرو و اطراف آن زوده می شود. شدت جریان هوا را با این برنامه تنظیم کنید.

چنانچه پنجره ها دچار گرفتگی شدند، می توانید کارکرد سرمایش را نیز به منظور رطوبت گیری هوا روشن کنید.

## کارکرد سرمایش

هوای داخل خودرو، تنها در صورت روشن بودن موتور می‌تواند خنک شود.

دکمه را فشار دهید.



هوای خنک شده و رطوبت آن گرفته خواهد شد و

بسته به دمای انتخاب شده، مجدداً گرم می‌شود.

بسته به چگونگی آب و هوا، زمانی که موتور روشن می‌شود،

شیشه‌ی جلوی خودرو و اطراف آن، ممکن است مختصراً دچار

بخار گرفتگی شوند.

کارکرد سرمایش خودرو از طریق برنامه AUTO روشن می‌شود.

هنگام استفاده از تهویه مطبوع، آب تقطیر شده از رطوبت داخل

خودرو از زیر خودرو خارج می‌شود. رجوع به صفحه ۱۷۷.

## یخ زدای شیشه عقب خودرو

دکمه را فشار دهید.



یخ زدای شیشه عقب، بعد از مدت زمان مشخصی

بطور خودکار خاموش می‌شود.

## روشن / خاموش کردن سیستم

## خاموش کردن

کلید چرخشی را برای تنظیم شدت هوا تا درجه صفر بچرخانید.

جریان هوا و تهویه مطبوع، بطور کامل خاموش می‌شوند.

## روشن کردن

یک شدت هوا را به دلخواه تنظیم کنید. برنامه AUTO

می‌تواند از طریق دکمه AUTO مستقیماً به جریان افتد.

## میکروفیلتر

میکروفیلتر، خاک و گرد و غبار را از هوایی که به داخل می‌آید،

می‌زداید، این فیلتر - رجوع به صفحه ۱۲۵ - بر اساس

زمان بندی‌های مربوط به سرویس خودرو، میبایست تعویض

گردد.

## تهویه مطبوع اتوماتیک با امکانات گسترده

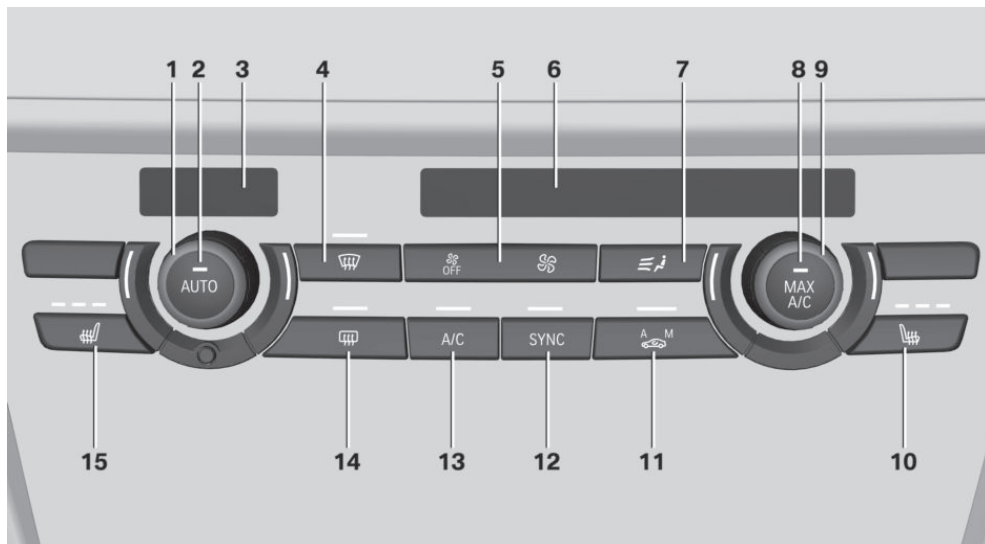

- |   |                   |    |                              |
|---|-------------------|----|------------------------------|
| ۱ | دما، چپ           | ۹  | دما، راست                    |
| ۲ | برنامه AUTO       | ۱۰ | گرم کن صندلی، راست - صفحه ۵۵ |
| ۳ | صفحه نمایش        | ۱۱ | گردش هوای داخل خودرو         |
| ۴ | یخ زدا و مه زدا   | ۱۲ | برنامه SYNC                  |
| ۵ | شدت جریان هوا     | ۱۳ | کارکرد سرمایش                |
| ۶ | صفحه نمایش        | ۱۴ | یخ زدای شیشه عقب             |
| ۷ | تنظیمات توزیع هوا | ۱۵ | گرم کن صندلی، چپ - صفحه ۵۵   |
| ۸ | حداکثر سرمایش     |    |                              |

### کارکرد تهویه مطبوع با جزئیات

#### نکته

تهویه کافی



هنگامی که برای مدت طولانی در خودرو می مانید، مطمئن شوید که تهویه هوا به میزان کافی از بیرون جریان دارد. بطور دائم از گردش هوای داخل خودرو استفاده نکنید. در غیر این صورت کیفیت هوا در فضای داخلی خودرو افت کرده و بخارگرفتگی پنجره ها نیز افزایش می یابد. ►

#### دما

حلقه را بچرخانید تا دمای دلخواه تنظیم شود.



تهویه مطبوع اتوماتیک با افزایش گرمایش و سرمایش، در اسرع وقت به دمای تعیین شده خواهد رسید و سپس آن را ثابت نگاه می دارد.

### شدت جریان هوا، دستی

برای تنظیم جریان هوا بصورت دستی، ابتدا برنامه AUTO را خاموش کنید.

سمت راست یا چپ دکمه را فشار دهید: شدت جریان هوا کاسته یا افزوده می شود.



شدت جریان انتخاب شده، بر روی نمایشگر تهویه مطبوع، نمایش داده می شود.

ممکن است جهت صرفه جویی در مصرف باتری، شدت جریان تهویه مطبوع اتوماتیک کاهش یابد.

### توزیع هوا بطور دستی

دکمه را بطور مکرر فشار دهید تا یک برنامه را انتخاب کنید.



◀ قسمت بالایی بدن.

◀ قسمت بالایی بدن و زیر پاها.

◀ زیر پاها.

◀ پنجره ها و زیر پاها.

◀ پنجره ها، قسمت بالایی بدن، زیر پاها.

◀ پنجره ها: فقط سمت راننده.

◀ پنجره ها و قسمت بالایی بدن.

اگر پنجره ها بخار گرفتند، دکمه AUTO را فشار دهید تا سنسور رطوبت به کار گرفته شود.

### حداکثر سرمایش

دکمه را فشار دهید.



سیستم بر روی حداقل دما، بهترین شدت جریان هوا و گردش هوا تنظیم می شود.

هوای خارج شده از دریچه های تهویه، به سمت قسمت بالایی بدن جریان می یابد. به این منظور، دریچه های تهویه باید باز باشند.

این کارکرد در ماههای بیرونی بالاتر از صفر درجه سانتیگراد و زمانی که موتور روشن باشد، قابل دسترسی است.

شدت جریان هوا را در حالیکه برنامه فعال است، تنظیم کنید.

تنظیمات دما را زود و سریعاً تغییر ندهید. در غیر این صورت، تهویه مطبوع اتوماتیک زمان کافی برای تنظیم دمای انتخاب شده را نخواهد داشت.

### برنامه AUTO

دکمه را فشار دهید.



شدت جریان هوا، توزیع هوا و همچنین دما، بطور خودکار کنترل می شوند.

بسته با دمای انتخاب شده، شدت برنامه AUTO و تاثیرات از بیرون، جریان هوا به سمت شیشه جلو، پنجره های کناری، قسمت بالای بدن، و زیر پاها هدایت می شود.

کارکرد سرمایش، بطور اتوماتیک با برنامه AUTO روشن می شود. به صفحه ۱۵۷ رجوع شود.

همزمان، یک سنسور مربوط به بخار گرفتگی، برنامه را کنترل می کند و در نتیجه از بخارگرفتگی پنجره جلوگیری می کند. برای خاموش کردن برنامه: دکمه را مجدداً فشار دهید و یا توزیع هوا را بطور دستی تنظیم نمایید.

### شدت هوا در برنامه AUTO

با فعال بودن برنامه AUTO، کنترل اتوماتیک شدت هوا می تواند تغییر کند.

قسمت سمت چپ یا راست دکمه را فشار دهید:



افزایش یا کاهش شدت هوا.

شدت انتخاب شده بر روی نمایشگر تهویه مطبوع اتوماتیک، نمایش داده می شود.

### یخ زدایی و مه زدایی

دکمه را فشار دهید.



یخ و بخار، به سرعت از روی شیشه جلو و پنجره های جلو محو می شود.

به این منظور، دریچه های کناری هوا را در صورت نیاز به سمت شیشه های اطراف بچرخانید.

جریان هوا را در حالیکه برنامه روشن است تنظیم کنید. چنانچه پنجره را مه فرا گرفته است، شما می توانید کارکرد سرمایش را روشن کنید و یا دکمه AUTO را فشار دهید تا سنسور رطوبت روشن شود.

## کنترل اتوماتیک گردش هوا / حالت گردش هوا داخل خودرو

شما می توانید با بستن کانال هوای بیرونی، به بوهای نا مطبوع یا آلاینده هایی که از محیط های گذری، ناگهان و بطور موقت از بیرون به مشام می رسند، واکنش نشان دهید؛ در این صورت سیستم، هوای داخل خودرو را به گردش در می آورد.

برای انتخاب یک حالت، دکمه را بطور مکرر فشار دهید:



- < LED ها خاموش هستند: هوای بیرونی بطور دائم به داخل جریان می یابد.
- < LED سمت چپ روشن است، کنترل اتوماتیک گردش هوا: یک سنسور، آلودگی ها را در هوای خارج از خودرو تشخیص داده و جریان آن را بطور اتوماتیک مسدود می کند.
- < LED سمت راست روشن است، گردش هوای داخل خودرو: جریان هوا از خارج از خودرو، به طور دائم مسدود می شود.

در دماهای پایین بیرونی، گردش هوای داخل خودرو بطور خودکار خاموش می شود تا از بخارگرفتگی پنجره ها جلوگیری شود.

چنانچه پنجره را بخار فرا بگیرد، سیستم گردش هوای داخل خودرو را خاموش کنید و دکمه AUTO را به منظور بکارگیری سنسور رطوبت روشن کنید.

اطمینان حاصل کنید که هوا به سمت شیشه جلو جریان دارد.

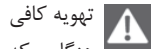

تهویه کافی هنگامی که برای مدت طولانی در خودرو می مانید، مطمئن شوید که تهویه هوا به میزان کافی از بیرون جریان دارد. بطور دائم از گردش هوای داخل خودرو استفاده نکنید. در غیر این صورت کیفیت هوا در فضای داخلی خودرو افت کرده و بخارگرفتگی پنجره ها نیز افزایش می یابد. ▶

## برنامه SYNC

دکمه را بفشارید.



تنظیمات فعلی دما برای سمت راننده، برای سرنشین جلو نیز منتقل می شود. چنانچه تنظیمات برای سمت سرنشین جلو تغییر کند، این برنامه خاموش می شود.

## کارکرد سرمایش

تنها هنگام روشن بودن موتور، فضای داخلی خودرو میتواند خنک شود.

دکمه را بفشارید.



هوای داخل خودرو خنک شده و رطوبت آن گرفته می شود و بر اساس دمای تعیین شده، مجدداً گرم می شود. بسته به وضعیت آب و هوا، هنگامی که موتور شروع به کار میکند، شیشه جلو و شیشه های کناری ممکن است بطور مختصر بخار بگیرند.

با برنامه AUTO، کارکرد سرمایش بطور اتوماتیک روشن می شود.

هنگامی که از سیستم تهویه مطبوع اتوماتیک استفاده می کنید، آب تقطیر شده از رطوبت داخل خودرو، از زیر خودرو خارج می شود. به صفحه ۱۷۷ رجوع شود.

## بخ زدای شیشه عقب

دکمه را فشار دهید.



بخ زدای شیشه عقب پس از مدت زمان مشخصی خاموش می شود.

## خاموش / روشن کردن سیستم

### خاموش کردن

دکمه سمت چپ را فشار دهید تا زمانیکه کنترل خاموش شود.



### روشن کردن

میتوانید هر دکمه ای بجز دکمه های زیر را فشار دهید:

< برنامه SYNC.

< بخ زدای شیشه عقب.

< سمت چپ دکمه ی شدت جریان هوا.

< گرمکن صندلی.

## میکروفیلتر / فیلتر کربن فعال

میکروفیلتر/ فیلتر کربن فعال، گرد و غبار و آلودگی های موجود در هوای بیرون و یا هوای در حال گردش در داخل خودرو را فیلتر می کند.

## تهویه در عقب خودرو

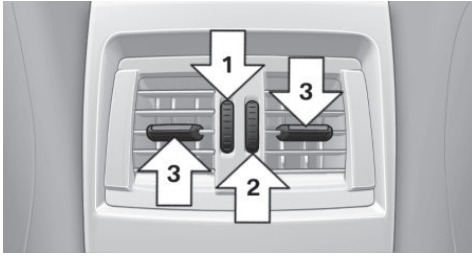

- ◀ دکمه چرخشی برای باز کردن یا بستن دریچه‌ها بطور دائم، فلش ۱.
- ◀ دکمه چرخشی برای تغییر دما، فلش ۲.
- حرکت به سمت آبی: خنک تر.
- حرکت به سمت قرمز: گرم تر.
- ◀ اهرم برای تغییر جهت جریان هوا، فلش ۳.

## تهویه خودروی پارک شده

## مفهوم

سیستم تهویه ی خودروی پارک شده، تهویه داخل خودرو را انجام داده و در صورت لزوم، دمای آن را پایین می آورد. کار با این سیستم می تواند از طریق iDrive صورت پذیرد.

## الزامات کارکردی

## تهویه خودروی پارک شده

- ◀ استفاده از زمان های از پیش تعیین شده یا هنگامی که بطور مستقیم به کار گرفته می شود: در هر دمای بیرونی. دریچه های تهویه باید باز باشند.

## روشن / خاموش کردن بصورت مستقیم

بر روی مانیتور:

۱. "Settings"

۲. "Climate"

۳. "Activate comf. Ventilation"

🔆 اگر سیستم روشن باشد، این نماد بر روی سیستم تهویه مطبوع چشمک می زند.

این فیلتر میبایست در زمانبندی های معین شده برای سرویس خودرو، تعویض گردد. به صفحه ۲۱۱ مراجعه کنید.

## تهویه

## تهویه جلو

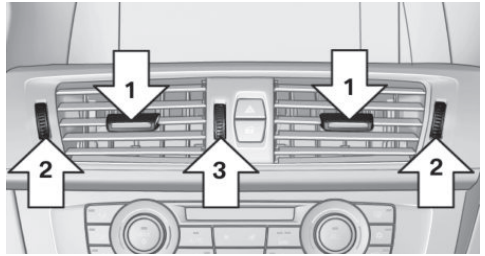

- ◀ اهرم تغییر مسیر جریان هوا، فلش ۱.
- ◀ دکمه چرخشی برای باز کردن و بستن دریچه های تهویه بطور دائم، فلش ۲.
- ◀ دکمه چرخشی برای تغییر دادن دما برای قسمت بالای بدن، فلش ۳.
- حرکت به سمت آبی: خنک تر.
- حرکت به سمت قرمز: گرم تر.
- دمای تعیین شده برای راننده و سرنشین، تغییر نمی کند.

## تنظیم تهویه

- ◀ تهویه برای خنک کردن: هنگامی که هوای داخل بسیار گرم است، مسیر جریان هوا را مستقیماً به سمت خود تنظیم کنید.
- ◀ تهویه آزادانه هوا: دریچه را تنظیم کنید تا هوا در بین سرنشینان جریان یابد.



سیستم پس از خاموش شدن خودرو، برای مدتی به کار ادامه می دهد.



### انتخاب زمان شروع به کار

بر روی مانیتور:

۱. "Settings"
۲. "Climate"
۳. "Time1:" یا "Time2:"
۴. زمان مورد نظر را انتخاب نمایید.

### فعال کردن زمان شروع

بر روی مانیتور:

۱. "Settings"
  ۲. "Climate"
  ۳. "Activate timer 1" یا "Activate timer 2"
-  هنگامیکه زمان حرکت فعال شود، این نماد بر روی سیستم تهویه مطبوع روشن می شود.
-  هنگامی که سیستم روشن شود، این نماد بر روی سیستم تهویه مطبوع چشمک می زند.
- این سیستم فقط در ۲۴ ساعت پیش رو، قابل روشن شدن است. پس از آن، نیاز است تا آن را مجدداً فعال نمایید.

## تجهیزات داخلی خودرو

### امکانات و آپشن های خودرو

این بخش، تمامی استانداردها، ویژگی های وابسته به کشور مبدا برای خودرو و ویژگی های اختیاری خودرو که در این سری خودروها تعبیه شده است را توضیح می دهد. این بخش، همچنین ویژگی هایی از خودرو را توضیح می دهد که ممکن است به دلیل ورژن خودرو و کشور مبدا آن برای خودرو شما موجود نباشد. این موضوع، همچنین در مورد امکانات مربوط به ایمنی خودرو صدق می کند. بنابراین، هنگام مطالعه ویژگی ها و امکانات خودرو می بایست به ورژن و کشور مبدا خودرو خود توجه نمایید.

### سازگاری

در صورتی که این نماد بر روی بسته بندی یا در دستورالعمل های سیستمی که می باید کنترل شود، چاپ شده یا نمایش داده شده باشد، آن سیستم به طور کلی با درب باز کن های یونیورسال سازگاری دارد.  
در صورت داشتن هرگونه سوال، با مراکز زیر تماس بگیرید:  
مركز مجاز خدمات رسانی.  
آدرس اینترنتی [www.Homelink.com](http://www.Homelink.com)



### دکمه های کنترلی واقع بر آینه وسط

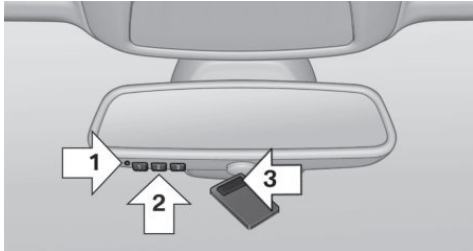

### کنترل از راه دور یونیورسال

#### مفهوم کلی

درب بازکن های یونیورسال پارکینگ می توانند سه تا از کارکرد های کنترل از راه دور مانند باز کردن درب های پارکینگ یا سیستم روشنایی را بر عهده بگیرد. درب باز کن یونیورسال پارکینگ می تواند جایگزین ۳ تا از کارکرد های ریموت کنترلی دستی باشد.

برای کار با کنترل از راه دور، دکمه های واقع بر آینه وسط خودرو می بایست بر روی برنامه مورد نظر تنظیم شده باشند. برای برنامه ریزی کنترل از راه دور به ریموت کنترل های دستی نیاز است.

در حین برنامه ریزی

در حین برنامه ریزی قبل از فعالسازی یک وسیله از طریق درب باز کن های یونیورسال پارکینگ، از نبود افراد یا حیوانات یا اشیاء در محل حرکت دستگاهی که کنترل می شود، اطمینان حاصل کنید. در غیر این صورت احتمال ایجاد آسیب و جراحت وجود دارد.  
همچنین دستورالعمل های ایمنی ریموت کنترل های دستی را دنبال کنید. ▶  
قبل از فروش خودرو، به منظور رعایت موارد ایمنی عملکرد های ذخیره شده را حذف نمایید.

- ◀ LED، فلش شماره ۱.
- ◀ دکمه ها، فلش شماره ۲.
- ◀ کنترل از راه دور دستی، که برای برنامه ریزی مورد استفاده قرار می گیرد، فلش شماره ۳.

### برنامه ریزی

#### اطلاعات کلی

۱. سویچ را باز کنید.
۲. تنظیمات اولیه:  
دکمه سمت راست و چپ آینه وسط را هم زمان و به مدت ۱۰ ثانیه فشار دهید تا زمانی که LED واقع بر روی آینه چشمک بزند. این فرآیند تمام برنامه ریزی ها برای کلیدهای آینه وسط را پاک می کند.

لطفاً برای اطلاع از نحوه همگام سازی، راهنما را به دقت بخوانید. انجام عمل همگام سازی به کمک شخص دیگر، راحت تر انجام خواهد گرفت.

برای همگام سازی کردن:

۱. خودرو را در محدوده سیستم از دارای سیستم کنترل از راه دور پارک کنید.
۲. دکمه مربوطه بر روی آینه داخلی را مطابق توضیحات برنامه ریزی کنید.
۳. دکمه همگام سازی را بر روی سیستمی که برنامه ریزی شده است، فشار دهید. شما برای مرحله بعد حدود ۳۰ ثانیه فرصت دارید.
۴. دکمه برنامه ریزی شده بر روی آینه داخلی را به مدت ۳ ثانیه نگه دارید و سپس آن را رها کنید. در صورت نیاز، این مرحله را تا ۳ بار تکرار کنید تا همگام سازی تمام شود. هنگامی که همگام سازی انجام شود، کارکرد برنامه ریزی شده اجرا خواهد شد.

### برنامه ریزی دکمه های تکی

۱. کارکرد مربوطه را فعال کنید.
۲. دکمه ی روی آینه وسط خودرو که قرار است برنامه ریزی شود را بفشارید.
۳. به محض این که LED داخلی روی آینه به آرامی شروع به چشمک زدن کرد، ریموت کنترل دستی برای سیستمی که باید کنترل شود را حدود ۲،۵ تا ۸ سانتی متر دور از دکمه های روی آینه وسط خودرو نگه دارید. فاصله مورد نیاز به نوع ریموت کنترل دستی بستگی دارد.
۴. به همین ترتیب، دکمه مربوطه به قابلیت مورد نظر بر روی ریموت کنترل دستی را فشار دهید و نگه دارید.

۳. کنترل از راه دور دستی، برای سیستمی که باید کنترل شود را حدود ۲/۵ تا ۸ سانتی متر دور از دکمه های روی آینه وسط خودرو نگه دارید. فاصله مورد نیاز، به نوع این ریموت کنترل دستی بستگی دارد.

۴. دکمه های مربوطه به کارکرد مورد نظر روی ریموت کنترل دستی، و دکمه هایی بر روی آینه وسط که قرار است برنامه ای برای آنها تعریف شود را به طور همزمان روی آینه وسط خودرو فشار داده و نگه دارید. LED واقع بر روی آینه وسط به آرامی شروع به چشمک زدن می کند. به محض آن که LED سریع تر چشمک زد دکمه ها را رها کنید. چشمک زدن سریعتر به این معنی است که دکمه روی آینه وسط برنامه ریزی شده است. در صورتی که پس از گذشت حداقل ۶۰ ثانیه، LED تندتر چشمک نزد، فاصله بین آینه و ریموت کنترل دستی را تغییر دهید و مراحل فوق را تکرار کنید. ممکن است نیاز باشد این فرایند را در فاصله های مختلف تکرار کنید تا به نتیجه مطلوب برسید. بین هر بار تکرار فرآیند حدود ۱۵ ثانیه زمان لازم است.

۶. برای برنامه ریزی دیگر کارکرد ها بر روی سایر دکمه ها، مراحل ۳ تا ۵ را تکرار نمایید. سیستم می تواند توسط دکمه های روی آینه وسط خودرو کنترل شود.

### ویژگی های مخصوص برای سیستم جایگزین وایرلس

در صورتی که نتوانید سیستم را بعد از تکرار برنامه ریزی کنترل نمایید، بررسی کنید آیا سیستم توسط ویژگی های یک سیستم Alternating-code کنترل می شود یا خیر. راهنمای کنترل سیستم را بخوانید، یا دکمه برنامه ریزی شده بر روی آینه را به مدت طولانی تری فشار دهید. در صورتی که LED های روی آینه داخلی خودرو به سرعت شروع به چشمک زدن کرده و سپس به مدت ۲ ثانیه روشن بماند، سیستم دارای ویژگی های Alternating-code می باشد. چشمک زدن و سپس به صورت ثابت روشن ماندن LED ها به مدت حدود ۲۰ ثانیه تکرار خواهد شد. برای سیستم هایی با ویژگی Alternating-code در باز کن یونیورسال پارکینگ و سیستم باید همگام سازی شوند.

## آفتاب گیر

### پوشش آفتاب گیر

آفتاب گیر را به سمت بالا یا پایین تا کنید.

### آفتاب گیر کناری

#### باز کردن

۱. آفتاب گیر را به سمت پایین تا کنید.
۲. آفتاب گیر را از گیره نگهدارنده آن باز کنید و به سمت کنار بچرخانید.
۳. آن را به موقعیت دلخواه حرکت دهید.

#### تا کردن به سمت بالا

برای بستن آفتاب گیر، پروسه را با ترتیب برعکس باز کردن آن، انجام دهید.

### آینه کوچک آفتابگیر

یک آینه کوچک در پشت آفتاب گیر و در زیر یک روکش، تعبیه شده است. هنگامی که پوشش آن باز شود، چراغهای داخلی آینه روشن می شوند.

## زیرسیگاری / فندک

### زیرسیگاری

#### باز کردن



کاور را به سمت جلو فشار دهید. زیرسیگاری می‌تواند در داخل جالیوانی قرار گیرد.

۵. به محض آن که LED روی آینه سریع تر چشمک زد هر دو دکمه را رها کنید. چشمک زدن تند تر LED به معنای این است که دکمه های روی آینه داخل خودرو برنامه ریزی شده اند. در این حالت سیستم می تواند توسط دکمه های روی آینه وسط کنترل شود. در صورتی که پس از گذشت ۶۰ ثانیه، LED تندتر چشمک نزد، فاصله (بین آینه و ریموت کنترل دستی) را تغییر دهید و مراحل فوق را تکرار کنید. بین هر بار تکرار فرآیند حدود ۱۵ ثانیه زمان لازم است.

## کنترل‌ها

قبل از اجرا 

قبل از بکارگیری یک سیستم از طریق درب باز کن های یونیورسال پارکینگ، از نبود افراد یا حیوانات یا اشیاء در محل حرکت دستگاهی که کنترل می شود، اطمینان حاصل کنید. در غیر این صورت احتمال ایجاد آسیب و جراحت وجود دارد. همچنین دستورالعمل های سیستم کنترل از راه دور را دنبال کنید. ▶

هنگامی که سویچ روشن است، سیستم هایی مثل درب گاراژ، می‌توانند توسط دکمه روی آینه وسط کنترل شده و بکار گرفته شوند. به این منظور، دکمه را در محدوده دریافت امواج سیستم، به سمت پایین فشار دهید تا این کارکرد فعال شود. هنگام ارسال سیگنال وایرلس، LED آینه وسط روشن می ماند.

### حذف کارکرد های ذخیره شده

دکمه سمت چپ و راست واقع بر آینه وسط را هم زمان و به مدت حدود ۲۰ ثانیه فشار داده و نگه دارید تا LED ها به سرعت شروع به چشمک زدن کنند. در این حالت تمامی کارکرد های ذخیره شده حذف می شود. قابلیت ها را نمی توان تک تک حذف کرد.

## اتصال دستگاه‌های الکتریکی

### تخلیه

زیرسیگاری را به سمت بیرون بکشید.

### نکات

از اتصال وسایل شارژی به سوکت ۱۲ ولتی خودرو اجتناب کنید 

شارژرهای باتری را به سوکت ۱۲ ولتی ای که توسط کارخانه نصب شده است متصل نکنید. چرا که این امر ممکن است باعث آسیب به باتری خودرو به دلیل بالا رفتن مقدار مصرف شود. ▶

بعد از استفاده کاور را در جای خود قرار دهید  پس از استفاده، فن‌دک یا کاور سوکت را مجدداً در جای خود قرار دهید. در غیر این صورت ممکن است اجسام به درون سوکت فن‌دک افتاده و باعث اتصالی شوند. ▶

### سوکت‌ها

#### اطلاعات کلی

هنگامی که موتور خودرو در حال کار است یا سویچ خودرو باز است، سوکت فن‌دک می‌تواند به عنوان سوکتی برای وسایل الکترونیکی استفاده شود.

#### اطلاعات

مجموع بار برای تمامی سوکت‌ها نباید از ۱۴۰ وات برای ولتاژ ۱۲ ولت تجاوز کند.  
با استفاده از کانکتورهای غیر منطبق، به سوکت‌ها آسیب نرسانید.

#### کنسول مرکزی جلو



کاور را به سمت جلو فشار دهید.  
کاور و یا فن‌دک سیگار را خارج کنید.

### فن‌دک

خطر سوختگی 

فن‌دک را فقط از طریق دسته‌ی آن بگیرید. در غیر این صورت، خطر سوختگی وجود خواهد داشت.  
هنگام ترک خودرو، سویچ را بسته و ریموت کنترل را با خود ببرید تا کودکان نتوانند از فن‌دک استفاده کرده و سبب سوختگی خود شوند. ▶

کاور را پس از استفاده در جای خود قرار دهید  پس از استفاده، فن‌دک یا کاور سوکت را مجدداً در جای خود قرار دهید. در غیر این صورت ممکن است اجسام به درون سوکت فن‌دک رفته و موجب اتصالی شوند. ▶



فن‌دک سیگار بر روی کنسول مرکزی واقع شده است.

فن‌دک را به داخل فشار دهید.  
به محض اینکه فن‌دک بیرون بزند، می‌توانید آن را بردارید.



## رابط USB برای انتقال اطلاعات

### مفهوم کلی

اتصال برای وارد کردن یا استخراج اطلاعات بر روی دستگاه‌های USB؛ برای مثال:

- ◀ تنظیمات پروفایل شخصی، رجوع به صفحه ۳۵.
- ◀ کلکسیون موزیک.
- ◀ وارد کردن اطلاعات مربوط به سفر.

### نکات

در هنگام اتصال، به موارد زیر توجه کنید:

- ◀ برای اتصال کانکتور به رابط USB، از زور استفاده نکنید.
- ◀ وسیله‌هایی مانند پنکه یا چراغ را به رابط USB متصل نکنید.
- ◀ هارد درایو‌های USB را متصل نکنید.
- ◀ از رابط USB به عنوان شارژر دستگاه‌های خارجی استفاده نکنید.

### با تلفن: مرور

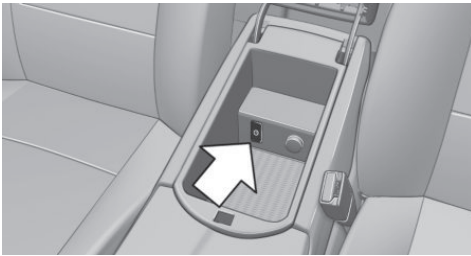

رابط USB در جادستی مرکزی قرار دارد.

### جادستی مرکزی

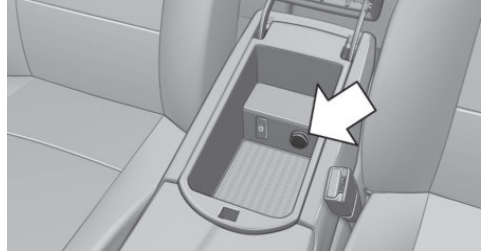

کاور را جدا کنید.

### کنسول مرکزی عقب



کاور را جدا کنید.

### در صندوق عقب

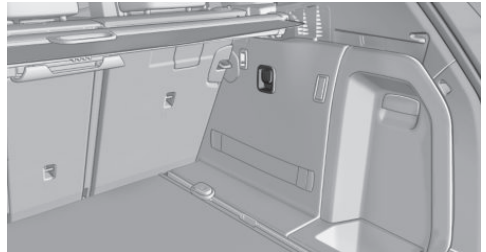

سوکت در سمت راست صندوق عقب قرار دارد.

## محفظه بار

### کاور صندوق عقب

#### بستن

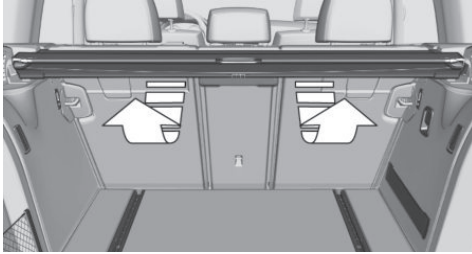

زیر کاور را گرفته و به طرف بالا بچرخانید. (فلش ها). کاور را به صورت افقی به سمت عقب بکشید.

### کاور صندوق عقب به همراه تور تقسیم بندی: جدا کردن

برای بارگیری محموله های حجیم، کاور بار را می توان برداشت. ۱. دکمه را فشار داده (فلش ۱) تا کاور باز شود.

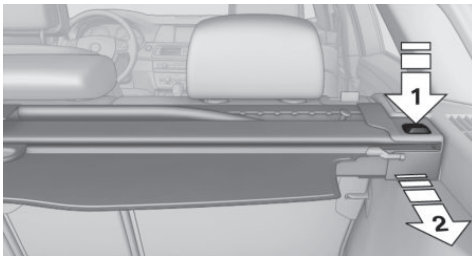

۲. کاور را به سمت عقب بکشید (فلش ۲).

### نصب کردن

کاور را به صورت افقی به طرف دو گیره در طرفین بکشید تا صدای چفت شدن آن بیاید. هشدار قرمز رنگ مربوط به کاور با تور تقسیم بندی صندوق عقب، ناپدید می شود. کاور را بکشید تا مطمئن شوید به درستی در جایش قفل شده است.

### وسیع کردن فضای صندوق عقب

#### اطلاعات کلی

فضای صندوق عقب را می توان با تا کردن صندلی های عقب وسیع تر کرد.

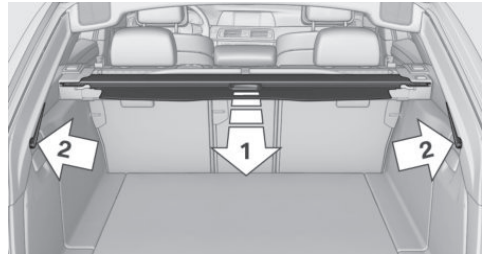

کاور صندوق عقب را مطابق فلش ۱ بیرون بکشید و از هر دو طرف، آن را به گیره ها متصل کنید.

کاور صندوق عقب را در هر دو سمت متصل کنید  
 برای جلوگیری از آسیب، کاور صندوق عقب را در هر دو سمت متصل کنید. ▶

اجسام سنگین را بر روی کاور قرار ندهید  
 برای جلوگیری از آسیب به سرنشینان هنگام تغییر مسیر ناگهانی خودرو و یا ترمز کردن، اجسام سنگین یا سخت را بر روی کاور صندوق عقب قرار ندهید. ▶

از بازگشت ناگهانی کاور صندوق عقب به محل اولیه جلوگیری کنید

اجازه ندهید که کاور خودرو به صورت ناگهانی به محل خود برگردد. این امر ممکن است باعث آسیب به آن شود. ▶

### جدا کردن و نصب کردن

### کاور صندوق عقب بدون تور مربوط به تقسیم بندی: جدا کردن

برای بارگیری محموله های حجیم، کاور صندوق عقب را می توان برداشت.

### تا کردن طرفین پشتی صندلی

پشتی سمت راست می تواند به صورت جداگانه تا شود. پشتی سمت چپ به همراه پشتی وسطی می تواند تا شود.

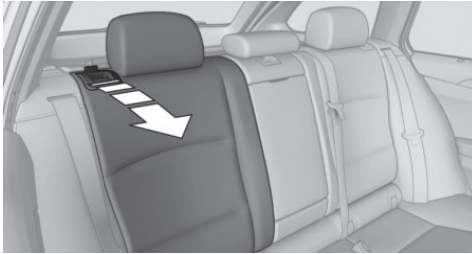

گوشه پشتی را گرفته و به جلو بکشید.

### تا کردن قسمت وسطی پشتی صندلی

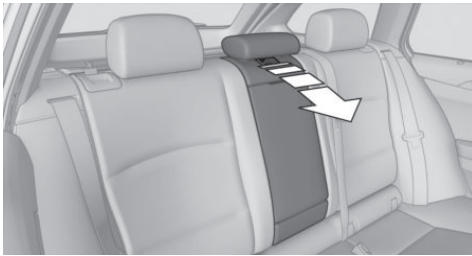

دکمه گوشه پشتی را فشار داده و صندلی را به جلو بکشید.

### تور جداساز صندوق عقب

اجازه ندهید تا تور جداساز صندوق عقب به محل اولیه بازگردد 

اجازه ندهید تا تور جداساز صندوق عقب به صورت ناگهانی محل اولیه بازگردد. در غیر این صورت خطر جراحت وجود دارد و تور جداساز صندوق عقب ممکن است آسیب ببیند. ▶

### با یک محفظه بار نرمال

- کاور های عقبی را بر روی سقف باز کنید.
- تور جداساز صندوق عقب را به توسط تسمه، از جعبه بیرون بکشید.
- میله ها را در هر دو طرف سقف خودرو در داخل گیره ها

قسمت پشتی صندلی عقب به دو قسمت با نسبت های ۶۰ به ۴۰ تقسیم بندی شده است.

چنانچه به سیستم Through-loading مجهز باشد: پشتی صندلی عقب به نسبت ۴۰-۲۰-۴۰ تقسیم شده اند. پشتی های کناری و پشتی وسط می توانند بطور مجزا به سمت پایین خم شوند.

### نکات

#### خطر گیر کردن

قبل از خم کردن پشتی صندلی عقب از آزاد و خالی بودن محل حرکت پشتی های صندلی اطمینان حاصل کنید. به طور خاص، اطمینان حاصل کنید زمانیکه پشتی وسط صندلی عقب تا می شود، کسی یا چیزی در مسیر خم شدن پشتی حضور ندارد. در غیر این صورت ممکن است آسیب یا جراحت ایجاد شود. ▶

#### اطمینان از پایداری صندلی کودک

هنگام نصب سیستم نگهداری کودک مطمئن شوید که صندلی کودک به درستی به پشتی صندلی فیکس شده باشد. زاویه و پشتی سر صندلی ممکن است نیاز به تنظیم شدن و یا در صورت امکان خارج کردن داشته باشند. از قفل بودن ایمن همه پشتی ها اطمینان حاصل کنید. در غیر این صورت ممکن است به دلیل تکان های ناخواسته ی پشتی صندلی، پایداری صندلی کودک تحت تاثیر قرار گرفته و منجر به آسیب و صدمه شود. ▶

مطمئن شوید که قفل به صورتی ایمن جا افتاده باشد زمانی که پشتی صندلی را به جای خود برمی گردانید مطمئن شوید که قفل می شود. موقعی که این اتفاق بیفتد نوار خطر قرمز رنگ روی صندلی ناپدید می شود. در غیر این صورت باری که انتقال داده می شود ممکن است هنگام ترمز کردن و یا حرکات خودرو به فضای داخلی خودرو پرتاب شده و سرنشینان را در معرض خطر قرار دهد. ▶

#### استفاده از کمربند ایمنی وسط

در صورت استفاده از کمربند ایمنی وسط صندلی عقب، قسمت بزرگتر پشتی صندلی بایستی قفل شود. در غیر این صورت کمربند ایمنی اثر بازدارنده نخواهد داشت. ▶



و مطابق فلش، به سمت جلو قرار دهید.



چنانچه تورِ جداساز صندوق عقب دیگر مورد نیاز نیست، موارد را در جهت معکوس انجام دهید.

## کیف چوب اسکی و اسنوبورد

### اطلاعات کلی

کیف چوب اسکی و اسنوبورد در یک جلد محافظ در صندوق عقب خودرو قرار دارد.

دستورالعمل‌های نصب و کار که در داخل جلد محافظ می باشد، را رعایت نمایید.

### با صندوق عقب وسیع شده

۱. کل پستی‌های صندلی‌های عقب را به سمت پایین تا کنید.
۲. دکمه را فشار دهید تا در هر دو طرف آن باز شود. (فلش ۱).

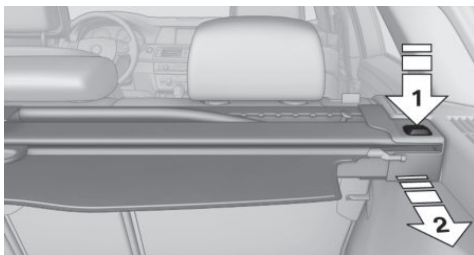

۳. جعبه را از هر دو پایه کناری به سمت عقب کشیده (فلش ۲). مطمئن شوید که هنگام انجام کار، به آن شیب نمی دهید.

۴. جعبه را در محل تعبیه شده آن در پستی‌های صندلی‌های عقب تا انتها جا بزنید (فلش ۱).

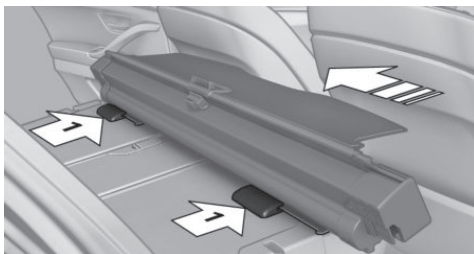

## محفظه‌های نگهداری اشیاء

### امکانات و آپشن‌های خودرو

این بخش، تمامی استانداردها، ویژگی‌های وابسته به کشور مبدا برای خودرو و ویژگی‌های اختیاری خودرو که در این سری خودروها تعبیه شده است را توضیح می‌دهد. این بخش، همچنین ویژگی‌هایی از خودرو را توضیح می‌دهد که ممکن است به دلیل ورژن خودرو و کشور مبدا آن برای خودرو شما موجود نباشد. این موضوع، همچنین در مورد امکانات مربوط به ایمنی خودرو صدق می‌کند. بنابراین، هنگام مطالعه ویژگی‌ها و امکانات خودرو می‌بایست به ورژن و کشور مبدا خودرو خود توجه نمایید.

### داشبورد

#### سمت سرنشین جلو

#### نکته



بعد از استفاده، داشبورد را فوراً ببندید  
در زمان رانندگی بعد از استفاده از داشبورد آن را فوراً ببندید. در غیر این صورت ممکن است در صورت وقوع تصادف، منجر به جراحت شود. ▶

#### باز کردن

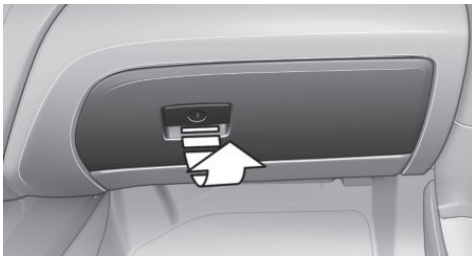

دستگیره را بکشید.

چراغ داخل داشبورد روشن می‌شود.

### نکات



اشیا را به صورت رها شده در خودرو نگذارید  
هیچگونه جسمی را بدون محکم کردن آن در خودرو قرار ندهید. در غیر این صورت، در هنگام ترمز یا تغییر مسیر احتمال آسیب رسیدن به سرنشینان وجود دارد. ▶



بر روی داشبورد روکش‌های ضد لغزش قرار ندهید  
بر روی داشبورد روکش‌های ضد لغزش قرار ندهید.  
مواد اولیه استفاده شده در آن ممکن است به داشبورد آسیب  
بزند. ▶

### محفظه‌های نگهداری اشیاء

در داخل خودرو، محفظه‌های زیر برای گذاشتن اشیاء وجود دارد:

- ◀ داشبورد سمت سرنشین جلو، برای اطلاعات بیش تر به صفحه ۱۶۸ مراجعه کنید.
- ◀ محفظه جادستی مرکزی جلو، برای اطلاعات بیش تر به صفحه ۱۶۹ مراجعه کنید.
- ◀ محفظه‌های تعبیه شده در درب‌های خودرو، برای اطلاعات بیش تر به صفحه ۱۶۹ مراجعه کنید.
- ◀ جیب‌های تعبیه شده در پشتی صندلی جلو.
- ◀ توری تعبیه شده در محفظه پا صندلی جلو.

#### بستن

درب داشبورد را ببندید.

#### قفل کردن

داشبورد می‌تواند توسط کلید یکپارچه قفل شود. این امر از دسترسی به آن جلوگیری می‌کند.

بعد از قفل شدن داشبورد، ریموت کنترل را بدون کلید یکپارچه آن می‌توانید مثلاً به مسئول هتل تحویل دهید.

## جالیوانی

### نکات

استفاده از ظروف نشکن و نوشیدنی هایی که داغ نباشند 

از ظروف سبک وزن و نشکن استفاده کنید و از حمل نوشیدنی های داغ خودداری کنید. در غیر این صورت، اگر تصادف رخ دهد احتمال آسیب و جراحت بیشتر می شود. ▶

ظروف نامناسب 

ظروف نامناسب را به زور در جالیوانی قرار ندهید. این امر ممکن است باعث آسیب به محفظه جالیوانی شود. ▶

### جلو

در کنسول میانی



کاور را به جلو حرکت دهید.

### عقب

در جادستی میانی

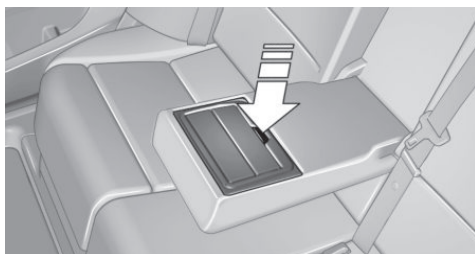

جادستی میانی را به وسیله تسمه به سمت جلو بکشید.

برای باز کردن: دکمه را فشار دهید.

برای بستن: کاور ها را به مکان اولیه یکی پس از دیگری برگردانید.

## محفظة های تعبیه شده در درب های خودرو

اجسام شکستنی را در محفظه ها قرار ندهید 

هیچگونه اجسام شکستنی مانند بطری های شیشه ای را درون محفظه ها قرار ندهید. در غیر این صورت، هنگام وقوع تصادف خطر جراحت وجود دارد. ▶

## جادستی مرکزی

### باز کردن



دکمه را فشار داده، فلش ۱، و درب را به سمت بالا باز کنید، فلش ۲.

## اتصال یک دستگاه صوتی خارجی

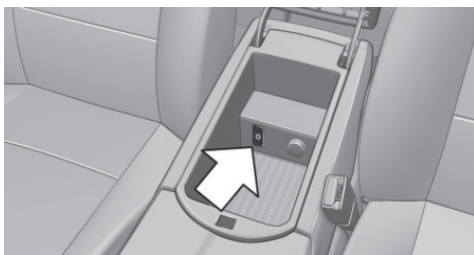

یک دستگاه صوتی خارجی مانند یک MP3 پلیر می تواند به پورت AUX موجود در جادستی مرکزی متصل شود.

## محفظه ذخیره سازی سمت راست

یک محفظه ذخیره سازی ضد آب در سمت راست صندوق عقب وجود دارد.

## گیره آویز چند کاره

فقط اجسام سبک

فقط اجسام سبک وزن مانند کیسه های خرید را از گیره آویز چند کاره آویزان کنید. در غیر این صورت خطر پرت شدن اجسام در حین ترمز کردن خودرو یا تغییر مسیر آن وجود دارد.

اجسام سنگین را فقط با ایمن کردن آنها در صندوق عقب، حمل کنید.

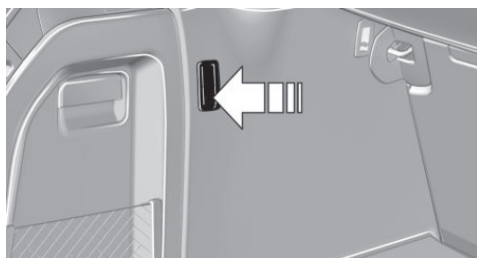

بسته به امکانات خودرو یک یا دو عدد گیره آویز چندکاره در صندوق عقب وجود دارد.

## تسمه نگهدارنده

یک تسمه ی نگهدارنده برای بستن اجسام در قسمت کاور سمت راست وجود دارد.

## توری

اجسام کوچکتر می توانند در توری که در قسمت سمت راست صندوق عقب قرار دارد ذخیره شوند.

کاور ها را سر جای خود برگردانید

قبل از جمع کردن جادستی مرکزی کاور ها را سر جای خود برگردانید. در غیر این صورت جالیوانی ممکن است آسیب ببیند.

## آویز لباس

مانع دید نشوید

هنگام آویزان کردن لباس، از مانع نشدن آن برابر دید راننده اطمینان حاصل کنید.

اجسام سنگین را آویزان نکنید

اجسام سنگین را آویزان نکنید. در غیر این صورت ممکن است در حین ترمز کردن و تغییر مسیر خودرو به سر نشینان آسیب وارد شود.

آویزهای لباس در دستگیره ها داخلی در عقب خودرو قرار دارند.

## محفظه ذخیره سازی در قسمت بار خودرو

### فضای ذخیره سازی زیر پتل کف صندوق عقب

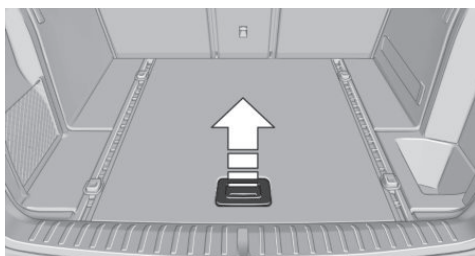

پتل کف صندوق عقب را به بالا خم کنید. فضای زیر پتل کف صندوق عقب، تقسیم بندی شده است. برای تقسیم بندی های بیشتر، دو عدد جداکننده ی اضافی نیز می تواند در آن نصب شود.

## سمت چپ صندوق عقب

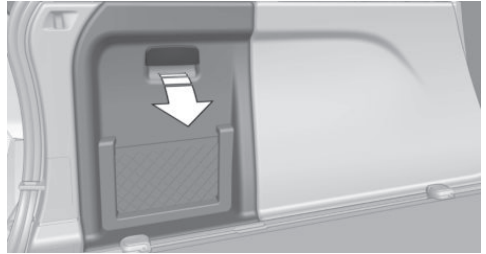

دستگیره را بکشید.

## قلاب های درون صندوق عقب

برای ایمن کردن بار، قلاب هایی در صندوق عقب وجود دارد. رجوع به صفحه ۱۷۹.

## قلاب های درون صندوق عقب همراه با ریل

برای ایمن کردن بار، قلاب هایی در صندوق عقب وجود دارد. رجوع به صفحه ۱۷۹.

## پنل کف دو رو

کف صندوق عقب با پوششی ضد آب و لکه پوشیده شده است. کف محفظه را بلند کرده و در بیاورید و آن را برگردانید.

## توری بار، FlexNet

برای ایمن کردن محفظه بار از توری انعطاف پذیر نیز می توان استفاده نمود. رجوع به صفحه ۱۷۹.

## جعبه تاشو

یک جعبه تاشو در زیر کفی صندوق عقب تعبیه شده است.





## توصیه های رانندگی

این بخش شما را از اطلاعات و راهنمایی های مفیدی برای رانندگی و استفاده از حالت های عملیاتی آگاه می سازد.

## نکاتی که باید هنگام رانندگی به یاد داشته باشید

### ویژگی ها و آپشن های خودرو

این فصل همه ویژگی های استاندارد، انتخابی و مخصوص یک کشور را که با این سری ارائه می شود، تشریح می کند. همچنین ویژگی هایی را که لزوماً در خودرو شما برای مثال به دلیل آپشن های انتخاب شده یا ورژن های کشوری موجود نیست، تشریح می کند. این موضوع برای کارکردها و سیستم های مربوط به ایمنی نیز اعمال می شود. مقررات قابل کاربرد و خاص یک کشور باید در هنگام استفاده از ویژگی ها و سیستم های مربوطه مورد توجه قرار گیرد.

### دوره آب بندی

#### اطلاعات کلی

قطعات متحرک به مدت زمان کوتاهی نیاز دارند تا با قطعات دیگر به درستی چفت شوند. (زمان آب بندی). دستورالعمل های زیر به شما کمک می کند تا خودرویی با طول عمر طولانی و بازدهی خوب داشته باشید. در حین آب بندی، از سیستم کنترل راه اندازی استفاده نکنید. به صفحه ۷۹ رجوع کنید.

#### موتور، سیستم گیربکس، و محور محرک

#### تا مسافت ۲۰۰۰ کیلومتر

از سرعت ماکسیمم موتور و جاده تجاوز نکنید:  
 < برای موتورهای بنزینی: ۴۵۰۰ دور بر دقیقه و ۱۶۰ کیلومتر بر ساعت.

از بارگیری کامل خودرو یا تخت گاز رفتن در هر شرایطی خودداری کنید.

#### از ۲۰۰۰ کیلومتر به بالا

سرعت موتور و خودرو می تواند به تدریج زیاد شود.

### تایرها

کشش تایرها به دلیل شرایط تولید در هنگامی که تایرها نو هستند، بهینه نمی باشد. آن ها پس از زمان آب بندی، به پتانسیل کششی کامل خود می رسند. ۳۰۰ کیلومتر اولیه پس از خرید خودرو را با احتیاط رانندگی کنید.

### سیستم ترمز

ترمز ها به یک دوره آب بندی اولیه در حدود ۵۰۰ کیلومتر نیاز دارند تا به عملکرد بهینه بین دیسک های ترمز و صفحه های ترمز برسند. در طول دوره آب بندی، با احتیاط برانید.

### بعد از تعویض قطعات

در صورتی که در طول استفاده از خودرو، یکی از قطعات فوق الذکر با قطعه نو تعویض شود، فرایندهای آب بندی مشابه باید رعایت شود.

### رانندگی در جاده های ضعیف

خودرو مزایای یک خودرو شاسی بلند معمولی و سیستم چهار چرخ محرک را با هم ترکیب میکند.

در زمین های آسفالت نشده رانندگی نکنید



در زمین های آسفالت نشده رانندگی نکنید؛ در غیر این صورت، خودرو ممکن است آسیب ببیند. ▶

برای ایمنی خودتان، ایمنی سرنشینان و ایمنی خودرو، به نکات زیر توجه کنید:

< قبل از آغاز یک سفر با خودرو آشنا شوید؛ در رانندگی ریسک نکنید.

< سرعت را با توجه به شرایط سطح جاده تنظیم کنید. هر چه سطح جاده دارای شیب تندتر و ناهموارتر باشد، سرعت باید کمتر باشد.

< هنگام رانندگی در سربالایی ها یا سرپایینی های تند:

روغن موتور و مایع خنک کننده را تا نزدیک علامت

MAX بیافزایید. سربالایی و سرپایینی با شیب کمتر از

50% را می توان پیمود.



### قطعات داغ سیستم اگزوز

قطعات داغ سیستم اگزوز



دماهای بالا در سیستم اگزوز ایجاد می شوند.

محافظ های گرمایی نصب شده را جدا نکنید و هرگز سطح زیری آن ها را با چیزی نپوشانید. اطمینان حاصل کنید که مواد قابل اشتعال مانند علف، چمن یا برگ درختان در حین رانندگی، در وضعیت غیرفعال یا وقتی خودرو پارک شده است، با قطعات داغ زیر خودرو تماس پیدا نمی کند. این تماس ممکن است منجر به آتش سوزی شود و خطر صدمه شخصی جدی و همچنین آسیب به تجهیزات خودرو را افزایش دهد. لوله های داغ اگزوز را لمس نکنید؛ در غیر این صورت، خطر سوختگی وجود دارد. ►

### دستگاه های ارتباطی سیار در خودرو

دستگاه های ارتباطی سیار در خودرو



استفاده از تلفن های همراه درون خودرو بدون اتصال مستقیم به یک آنتن خارجی توصیه نمی شود. در غیر این صورت، تجهیزات الکترونیکی خودرو و دستگاه های ارتباطی سیار ممکن است با یکدیگر تداخل پیدا کنند. بعلاوه، هیچ تضمینی نیست که تشعشع ایجاد شده در حین ارتباط از درون خودرو خارج شود. ►

### هیدروپلانینگ

هیدروپلانینگ



هنگام رانندگی در جاده های خیس و لغزنده سرعت

خود را کاهش دهید تا از لیز خوردن خودرو جلوگیری نمایید. ► در جاده های خیس و لغزنده لایه ای از آب ممکن است بین تایرها و سطح جاده تشکیل شود. این پدیده با نام هیدروپلانینگ شناخته می شود. در این پدیده ارتباط و تماس بین تایر و سطح جاده به صورت نسبی یا به طور کامل قطع خواهد شد و در نهایت منجر به کاهش توانایی شما در کنترل خودرو و ترمز گیری می شود.

- < در سرپایینی های تند، از کنترل پایین آمدن از تپه (HDC) استفاده کنید. به صفحه ۱۲۵ رجوع کنید.
- < شروع حرکت روی سرپایینی ها تا شیب 30% امکان پذیر است. شیب جانبی مجاز 30% است.
- < از تماس کف خودرو با زمین اجتناب کنید.
- < فاصله از زمین بیشتر از ۲۰ سانتیمتر نیست و می تواند بر اساس بار خودرو تغییر کند.
- < هنگامی که چرخ ها به آزادانه چرخیدن ادامه می دهند، پای خود را از روی پدال گاز بردارید تا به سیستم های کنترلی پایداری خودرو این امکان را بدهید تا نیروی درایو را بین چرخ های خودرو توزیع نمایند. در صورت امکان سیستم کنترل کشش دینامیکی DTC را فعال کنید.

### بعد از سفر روی جاده های ضعیف

بعد از سفر روی جاده های ضعیف چرخ ها و تایرها را از نظر صدمات وارد شده برای حفظ ایمنی رانندگی چک کنید. گل و لای شدید را از بدنه پاک کنید.

## نکات کلی در مورد رانندگی

### بستن درب صندوق عقب

رانندگی با درب بسته صندوق عقب



- < فقط با درب بسته صندوق عقب رانندگی کنید؛ در غیر این صورت ممکن است در هنگام رخ دادن تصادف یا ترمز و تغییر مسیر ناگهانی به سرنشینان خودرو و یا افراد دیگر و همچنین به سایر خودروها آسیب برساند. علاوه بر این دوده های اگزوز ممکن است به داخل خودرو بیاید. ►
- < اگر نمی توان از رانندگی با درب باز صندوق عقب اجتناب کرد: تمامی پنجره ها و سانروف را ببندید.
- < شدت جریان هوا را از تهویه ها افزایش دهید.
- < با احتیاط رانندگی کنید.

## رانندگی در آب

به سطح آب و سرعت توجه کنید 

از ماکسیمم سطح آب و ماکسیمم سرعت تجاوز نکنید؛ در غیر این صورت، موتور خودرو، سیستم های الکترونیکی یا سیستم گیربکس ممکن است آسیب ببینند. ▶  
در صورتی که عمق آب بیشتر از ۲۵ سانتی متر نباشد و هنگام رانندگی از سرعت پیاده روی یعنی حدود ۵ کیلومتر بر ساعت تجاوز نکنید، فقط می توانید در آب های آرام رانندگی نمایید.

## ترمز گیری به صورت ایمن

خودروی شما به ترمز ABS به عنوان یک ویژگی استاندارد مجهز می باشد.

موثرترین روش ترمز گیری در شرایط مورد نیاز، فشردن ترمز تا انتها می باشد.

هدایت خودرو - هنگام ترمز گیری - هم چنان ممکن است. شما می توانید با کمترین تلاش، خودرو را برای جلوگیری از برخورد با موانع کنترل کنید.

ارتعاشات پدال ترمز و صدا های مدارهای هیدرولیک نشان می دهد که سیستم ABS در حالت فعال می باشد.

در شرایط ترمز گیری معین، دیسک ترمز سوراخ شده ممکن است ایجاد مشکل کند. با این حال هیچ تاثیری بر روی عملکرد و قابلیت اطمینان کارکردی ترمز نخواهد داشت.

## اشیایی که در محدوده حرکت پدال ها هستند

هیچ شیئی نباید در فضای اطراف پدال ها باشد 

کف پوش ها، فرش ها و سایر اشیاء را دور از منطقه پدال ها نگه دارید؛ در غیر این صورت، کارکرد پدال ها ممکن است در حین رانندگی مختل شود و خطر تصادف به وجود آید. کف پوش های اضافی را روی کف پوش های موجود یا سایر اشیاء قرار ندهید.

فقط از کف پوش هایی که برای خودرو تایید شده اند و می توانند به طور مناسب روی کف قرار بگیرند استفاده نمایید. بعد از این که کف پوش ها مثلا برای تمیز کردن برداشته شدند، اطمینان حاصل کنید که دوباره به طور ایمن روی کف قرار می گیرند. ▶

## رانندگی در شرایط خیس و بارانی

هنگامی که جاده ها خیس است، بر روی جاده نمک پاشیده اند یا باران شدیدی می آید، هر چند کیلومتر یک بار پدال ترمز را به آهستگی فشار دهید.

اطمینان حاصل نمایید این کار شما برای دیگر رانندگان ایجاد خطر نمی کند.

گرمای تولید شده در این فرآیند به خشک کردن دیسک و صفحه ترمز کمک می کند.

بدین ترتیب در هنگام نیاز، سیستم ترمز خودروی شما کارآمد خواهد بود.

## تپه ها

از اعمال تنش روی ترمزها خودداری کنید 

از اعمال تنش اضافی روی سیستم ترمز خودداری کنید. فشار سبک اما دائمی بر روی پدال ترمز می تواند منجر به افزایش درجه حرارت، که باعث استهلاک یا حتی خرابی ترمز شود. ▶

با دنده خلاص حرکت نکنید 

با دنده خلاص یا موتور خاموش نرانید، زیرا انجام این کار ترمز موتور را از کار می اندازد. به علاوه، سیستم هدایت و سیستم ترمز وقتی موتور خاموش است در دسترس نیستند. ▶  
در هنگام رانندگی در سطوح شیبدار طولانی یا تند، از دنده ای استفاده کنید که کم ترین نیروی ترمز را نیاز داشته باشد. در غیر این صورت، ممکن است ترمزها بیش از حد داغ شوند و بازدهی ترمز کاهش یابد.

شما می توانید اثر ترمز موتور خودرو را با کم کردن دنده افزایش دهید. در صورت نیاز می توانید کاهش دنده را تا دنده یک ادامه دهید.

## خوردگی دیسک ترمز

در شرایط زیر خوردگی دیسک ترمز و آلودگی لنت ترمز افزایش خواهد یافت:

- ◀ مسافت های پیموده شده کم.
  - ◀ زمان های طولانی خودرو مورد استفاده قرار نگیرد.
  - ◀ استفاده نامتناوب از ترمز خودرو.
- خوردگی زمانی اتفاق می افتد که فشار بیشینه مجاز روی

لنت های ترمز در حین ترمزگیری حاصل نشود و در نتیجه دیسک تمیز نشود. تجمع خوردگی و زنگ زدگی بر روی دیسک های ترمز منجر به اثر ارتعاشی روی ترمزها در در حین کارکرد آنها می شود. این اثر عموماً قابل اصلاح نمی باشد.

### جمع شدن آب در زیر خودرو پارک شده

هنگامی که از سیستم تهویه مطبوع اتوماتیک استفاده می کنید، ممکن است زیر خودرو آب جمع شود. این جمع شدن آب زیر خودرو طبیعی می باشد.

## بارگیری

### ویژگی ها و آپشن های خودرو

این فصل همه ویژگی های استاندارد، انتخابی و مخصوص یک کشور را که با این سری ارائه می شود، تشریح می کند. همچنین ویژگی هایی را که لزوماً در خودرو شما برای مثال به دلیل آپشن های انتخاب شده یا ورژن های کشوری موجود نیست، تشریح می کند. این موضوع برای کارکردها و سیستم های مربوط به ایمنی نیز اعمال می شود. مقررات قابل کاربرد و خاص یک کشور باید در هنگام استفاده از ویژگی ها و سیستم های مربوطه مورد توجه قرار گیرد.

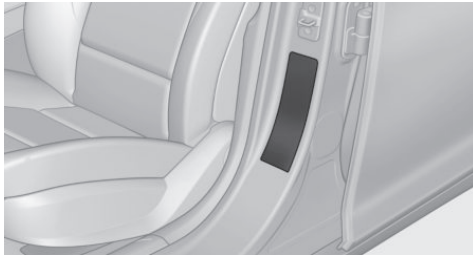



۲. مجموع وزن راننده و مسافری که سوار خودروی شما می شوند را تعیین کنید.
۳. مجموع وزن راننده و مسافری که سوار خودروی شما می شوند را از از XXX کیلوگرم یا YYY پوند کم کنید.
۴. عدد حاصل برابر با مقدار ظرفیت بار و محموله مجاز می باشد.

- برای مثال اگر YYY برابر ۱۰۰۰ پوند باشد و خودرو ۴ سرنشین با وزن ۱۵۰ پوند داشته باشد، مقدار ظرفیت بار مجاز، ۱۰۰۰ منهای ۶۰۰ مساوی با ۴۰۰ پوند خواهد بود.
۵. وزن بار و محموله ای که روی خودرو اعمال می شود را تعیین کنید. این مقدار نباید از بار موجود در صندوق عقب و ظرفیت بار خودرو اندازه گیری شده در بند ۴ بیشتر باشد.

### نکات

 بارگذاری بیش از حد روی خودرو از بارگذاری بیش از حد ظرفیت تایید شده تایرها بهره‌یازید و هرگز بیش از حد بارگیری نکنید. بارگذاری بیش از حد می تواند منجر به گرم شدن بیش از حد شود و نرخ توسعه آسیب درون تایرها را افزایش می دهد. این امر ممکن است منجر به افت ناگهانی فشار باد تایر شود. ►

 هیچ گونه مایعاتی نباید در صندوق عقب باشد اطمینان حاصل کنید که مایعات در صندوق عقب چکه و نشستی نداشته باشند؛ در غیر این صورت، خودرو ممکن است آسیب ببیند. ►

 اشیای سنگین و سخت هیچ شی سنگین و سختی را بدون ایمن کردن آنها درون خودرو قرار ندهید؛ در غیر این صورت، آنها ممکن است مثلاً در حین ترمزگیری و مانورهای گریز برای سرنشینان ایجاد خطر کنند. ►

### تعیین محدودیت بار

۱. عبارت زیر را که بر روی پلاکارد خودروی خود پیدا کنید:  مجموع وزن سرنشینان و بار خودرو نباید از XXX کیلوگرم یا YYY پوند تجاوز کند. در غیر این صورت ممکن است به خودرو آسیب برسد و ممکن است شرایط ناپایدار برای رانندگی حاصل شود.

## بار

## ایمن کردن بار

## قلاب های نگه دارنده در صندوق عقب

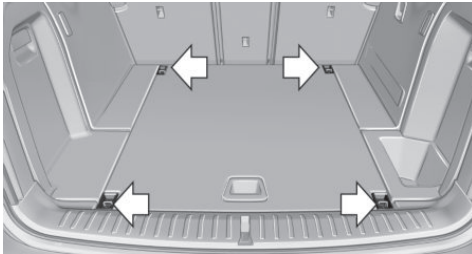

در صندوق عقب چهار قلاب برای ایمن کردن اسباب و وسایل وجود دارد.

## قلاب های نگهدارنده در صندوق عقب باریل ها

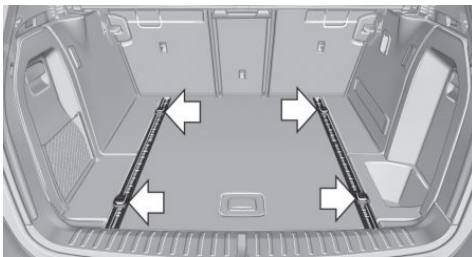

برای ایمن کردن بار، چهار قلاب نگهدارنده در صندوق عقب وجود دارد.

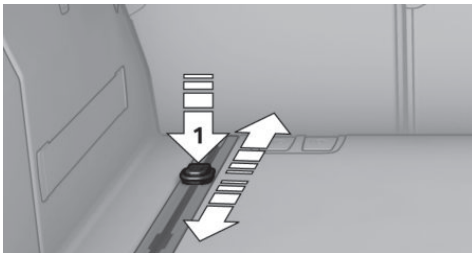

برای حرکت دادن قلاب های نگهدارنده، دکمه فلش ۱ را فشار دهید. اطمینان حاصل کنید که قلاب های نگهدارنده در موقعیت جدید چفت شده اند.  
قلاب های نگهدارنده را می توان از دهانه ریل ها خارج نمود.



بار ماکزیمم برابر حاصل جمع وزن سرنشینان و وسایل آن ها می باشد.

هر چقدر سرنشینان خودرو وزن بیش تری داشته باشند، می توان بار کمتری را با خودرو حمل کرد.

## انباشتن وسایل در صندوق عقب

- ◀ لبه های و گوشه های تیز وسایل خود را بپوشانید.
- ◀ بار سنگین: در صندوق عقب، وسایل را تا حد امکان به سمت جلو و مستقیماً پشت و پایین پشتی صندوق سرنشین عقب قرار دهید.
- ◀ بارهای خیلی سنگین: در صورتی که صندوق عقب اشغال نشده است، هر کدام از کمربندهای ایمنی را در قلاب مخالف، محکم نمایید.
- ◀ در صورت لزوم، پشتی های عقب را برای جا گرفتن بار، به سمت پایین خم کنید.
- ◀ صندوق عقب را بالاتر از پشتی صندوق های عقب پر نکنید.
- ◀ از توری جداساز صندوق عقب (به صفحه ۱۶۶ رجوع کنید) برای حفاظت از سرنشینان استفاده کنید. اطمینان حاصل کنید که اشیا نمی توانند از توری جداساز صندوق عقب بیرون بیایند.

## توری بار، FlexNet

توری بار انعطاف پذیر به قلاب ها وصل می شود و بار را در صندوق عقب ایمن می کند. توری ذخیره سازی را می توان به قلاب های زیر وصل کرد:

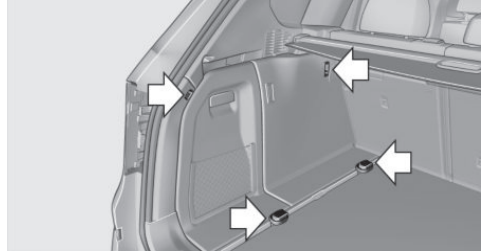

◀ قلاب های نگهدارنده در ریل ها.

◀ قلاب های روی دیواره صندوق عقب.

◀ قلاب ها روی هر دو طرف صندوق عقب قرار دارند.

## ایمن کردن بار

ایمن کردن بار

بار را به طور توصیه شده قرار دهید و ایمن کنید؛ در غیر این صورت، ممکن است مثلاً در حین ترمزگیری یا مانورهای گریز، برای سرنشینان ایجاد خطر کند. ▶

◀ اشیاء کوچک تر و سبک تر: آن ها را با تسمه های نگهدارنده یا توری بار یا تسمه های کششی ایمن کنید.

◀ اشیاء بزرگ و سنگین: آن ها را با تسمه های بار، محکم کنید.

تسمه های بار، توری های بار، تسمه های نگه دارنده یا هرگونه تسمه دیگر را به قلاب های نگهدارنده واقع در صندوق عقب وصل کنید.

## باربند نصب شده روی سقف خودرو

### نکته

نصب تنها با باربند سقف ممکن است. باربندهای سقف به عنوان تجهیزات جانبی خودرو، موجود هستند.

## نصب باربند

دستورالعمل های نصب باربند سقف را دنبال کنید.

### نصب

اطمینان حاصل کنید که فضای کافی برای باز شدن و و شیب دار شدن سانروف وجود دارد.

## بارگیری

باربندها به دلیل این که ارتفاع مرکز ثقل خودرو را بالا می برند، تاثیر زیادی بر روی فرمان پذیری و واکنش فرمان خواهند داشت.

بنابراین هنگام بارگیری و رانندگی نکات زیر را رعایت کنید:

◀ از بار مجاز سقف/محور و وزن مجاز خودرو تجاوز نکنید.

◀ بار روی باربند را به صورت یکنواخت توزیع کنید.

◀ مطمئن شوید که فضای کافی برای باز شدن و شیب دار شدن سانروف وجود دارد.

◀ بار روی باربند، نباید از محدوده بارگیری فراتر بیاید.

◀ همیشه سنگین ترین بارها را در زیر قرار دهید.

◀ با استفاده از تسمه، بار روی باربند را محکم و ایمن کنید.

◀ اجازه ندهید بارها در مسیر باز کردن درب صندوق عقب قرار گیرند.

◀ به آرامی رانندگی کنید. از شتابگیری یا ترمزگیری ناگهانی خودداری کنید. به آرامی دور بزنید.

## صرفه جویی در سوخت

### ویژگی ها و آپشن های خودرو

این فصل همه ویژگی های استاندارد، انتخابی و مخصوص یک کشور را که با این سری ارائه می شود، تشریح می کند. همچنین ویژگی هایی را که لزوماً در خودرو شما برای مثال به دلیل آپشن های انتخاب شده یا ورژن های کشور مبدا موجود نیست، تشریح می کند. این موضوع برای کارکردها و سیستم های مربوط به ایمنی نیز اعمال می شود. مقررات قابل کاربرد و خاص یک کشور باید در هنگام استفاده از ویژگی ها و سیستم های مربوطه مورد توجه قرار گیرد.

### اطلاعات کلی

خودروی شما دارای تکنولوژی پیشرفته برای کاهش مصرف سوخت و آلایندگی می باشد. مصرف سوخت به چندین عامل مختلف وابسته است. انجام دادن برخی اقدامات مانند رانندگی متعادل و رسیدگی مداوم به خودرو می تواند بر روی مصرف سوخت خودرو و تاثیرات زیست محیطی آن اثرگذار باشد.

### برداشتن بارهای غیرضروری

وزن اضافه خودرو منجر به افزایش مصرف سوخت خودرو خواهد شد.

### جدا کردن قطعات الحاقی پس از استفاده

هنگامی که دیگر از قطعات و لوازم جانبی مانند باربند خودرو یا آینه های کمکی استفاده نمی کنید، آن ها را جدا کنید. قطعات الحاقی بر روی آیرودینامیک خودرو اثر منفی گذاشته و مصرف سوخت را افزایش می دهند.

### بستن پنجره ها و سانروف

رانندگی در صورتی که پنجره ها و سانروف خودرو باز باشد، باعث افزایش مقاومت هوا شده و در نتیجه محدوده حرکت خودرو را کاهش می دهد.

### تایرها

#### اطلاعات کلی

تایرها می توانند به روش های مختلف بر روی مصرف سوخت خودرو اثر بگذارند. برای مثال سایز تایر عاملی اثرگذار بر مصرف سوخت است.

#### فشار باد تایر را به طور منظم چک کنید

فشار باد تایر را حداقل دوبار در ماه و قبل از رفتن به سفرهای طولانی چک کرده و در صورت نیاز آن را تنظیم کنید. فشار پایین باد تایرها، مقاومت خودرو را در برابر حرکت افزایش داده و منجر به افزایش مصرف سوخت و استهلاک تایر خواهد شد.

### به حرکت درآوردن خودرو به صورت آنی

در هنگامی که خودرو ساکن است، منتظر گرم شدن موتور خودرو نباشید. شروع به حرکت کنید اما با سرعت های متوسط موتور برانید.

این روش سریع ترین روش برای گرم کردن موتور سرد تا دمای عملیاتی می باشد.

### هنگام رانندگی، به جلو نگاه کنید

با حفظ فاصله مناسب از خودروی جلویی، از ترمز گرفتن یا گاز دادن های غیر ضروری بپرهیزید. رانندگی نرم و متعادل مصرف سوخت خودرو را کاهش می دهد.

## از اعمال دور بالا برای موتور خودداری کنید

به عنوان یک قاعده کلی، رانندگی با سرعت موتور پایین، مصرف سوخت و استهلاک خودرو را کاهش می دهد.

از دنده یک برای به حرکت درآوردن خودرو استفاده کنید. با دنده دو، به سرعت گاز دهید. هنگام گاز دادن، قبل از رسیدن به سرعت های زیاد موتور، دنده را به دنده های بالاتر ببرید. وقتی به سرعت مطلوب رسیدید، بالاترین دنده ممکن را انتخاب کنید و با کمترین سرعت موتور ممکن و با سرعت ثابت برانید. در صورت لزوم، برای دیدن نشانگر تعویض دنده خودرو به صفحه ۸۷ رجوع کنید.

## سُر خوردن

زمانی که به چراغ قرمز نزدیک می شوید، پای خود را از روی پدال گاز بردارید و اجازه دهید خودرو تا زمان توقف کامل پشت چراغ، به حالت روان حرکت کند.

هنگام پایین رفتن از سراسیمه، پای خود را از روی پدال گاز بردارید تا خودرو خود به خود به طرف پایین بطور روان حرکت کند.

جریان سوخت در این سبک از رانندگی قطع می شود.

## خاموش کردن موتور در حین توقف های طولانی

موتور خودرو را در توقف های طولانی برای مثال پشت چراغ های قرمز، تقاطع جاده با ریل قطار و یا در راه بندان های ترافیکی خاموش کنید.

## کارکرد اتوماتیک Start/Stop

کارکرد اتوماتیک Start/Stop خودرو، موتور خودرو را در توقف های طولانی به صورت اتوماتیک خاموش می کند.

در صورتی که موتور خودرو خاموش شود و سپس مجدداً روشن شود، به جای این که موتور یکسره روشن باشد، مصرف سوخت و انتشار آلاینده ها کاهش خواهد یافت. ذخیره انرژی می تواند در چند ثانیه ای پس از خاموش شدن موتور خودرو شروع شود. علاوه بر این، مصرف سوخت توسط عوامل دیگری مانند سبک رانندگی، شرایط جاده، نگهداری یا عوامل محیطی نیز تعیین می شود.

## کارکردهایی که در حال حاضر مورد نیاز نیستند را خاموش کنید

قابلیت هایی مانند گرم کن صندلی و بخار زدائی شیشه عقب، به انرژی زیادی نیاز دارند و به ویژه در شهرها و در ترافیک های سنگین محدوده حرکت خودرو را کاهش می دهند.

در صورتی که به آن ها نیاز ندارید، آن ها را خاموش کنید.

برنامه رانندگی ECO PRO از بهینه سازی مصرف سوخت در هنگام استفاده از آپشن های مربوط به رفاه پشتیبانی می کند. این کارکردها به طور نسبی یا کامل به صورت اتوماتیک غیرفعال می شوند.

## از خودرو به خوبی نگهداری کنید

به منظور دسترسی به بازدهی و عمر عملیاتی بهینه خودرو، به خودرو بطور منظم رسیدگی نمایید.

نگهداری باید توسط مرکز مجاز خدمات BMW صورت گیرد. برای اطلاعات بیشتر در مورد سیستم نگهداری BMW به صفحه ۲۱۱ مراجعه کنید.

## ECO PRO

### مفهوم

ECO PRO از شیوه ای در رانندگی حمایت می کند که باعث صرفه جویی در مصرف سوخت می شود. به همین منظور، کنترل موتور و ویژگی های راحتی و آسایش مانند خروجی تهویه مطبوع تنظیم میشوند.

تحت شرایط معین، موتور به طور خودکار از گیربکس در وضعیت D جدا خارج می شود. خودرو به حرکت خود ادامه می دهد، درحالیکه برای کاهش مصرف سوخت، موتور در حالت دور آرام کار می کند. اهرم دهنده همچنان در همان موقعیت D می ماند.

علاوه بر این، دستورالعمل های مبتنی بر متن، نمایش داده می شوند تا به سبک رانندگی با مصرف سوخت بهینه کمک کنند.

محدوده گسترش یافته حاصل، در صفحه آمپر به عنوان پیمایش مازاد نمایش داده می شود.



## سُر خوردن

می توان با آزاد کردن موتور و عملکرد سُر خوردن با دور موتور پایین، راندمان سوخت را بهینه سازی کرد. به صفحه ۱۸۵ رجوع کنید.  
این کارکرد فقط در حالت ECO PRO قابل دسترس است.

## تهویه مطبوع در حالت ECO PRO

### "ECO PRO climate control"

تهویه مطبوع به گونه ای تنظیم شده است که مصرف سوخت کاهش یابد.

با ایجاد تغییراتی جزئی در دمای تعیین شده یا تنظیم میزان گرمایش یا سرمایش داخل خودرو، می توان در مصرف سوخت صرفه جویی کرد.

گرم کن آینه زمانی قابل استفاده خواهد بود که دمای بیرون از خودرو بسیار سرد باشد.

## پتانسیل ECO PRO

صرفه جویی های بالقوه را با تنظیمات موجود به صورت درصد نشان می دهد.

## نمایش در صفحه آمپر

## پیمایش مازاد در حالت ECO PRO

یک سبک رانندگی منظم به شما کمک می کند تا محدوده رانندگی خود را گسترش دهید.

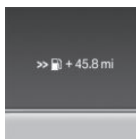

این ویژگی به عنوان پیمایش مازاد در صفحه آمپر نمایش داده می شود.  
پیمایش مازاد در صفحه نمایش محدوده نشان داده می شود.  
پس از هر بار سوخت گیری مجدد خودرو، پیمایش مازاد به طور خودکار ریست می شود.

## مرور کلی

این سیستم شامل کارکردها و EfficientDynamics زیر می باشد:

- < پیمایش مازاد ECO PRO، به صفحه ۱۸۳ مراجعه نمایید.
- < دستورالعمل های رانندگی در حالت ECO PRO، به صفحه ۱۸۴ مراجعه نمایید.
- < تهویه مطبوع در حالت ECO PRO، به صفحه ۱۸۳ مراجعه نمایید.
- < وضعیت رانندگی در حالت سُر خوردن در ECO PRO، به صفحه ۱۸۵ مراجعه نمایید.

## فعال سازی ECO PRO

این دکمه را به طور مکرر فشار دهید. ECO PRO در صفحه آمپر نمایش داده می شود.



## پیکربندی ECO PRO

فعال کردن از طریق کنترل دینامیک رانندگی

۱. ECO PRO را فعال کنید.
۲. "Configure ECO PRO"
۳. برنامه را پیکربندی کنید.

## از طریق iDrive

۱. "Settings"
  ۲. "ECO PRO mode"
  - یا
  ۱. "Settings"
  ۲. "Driving mode"
  ۳. "Configure ECO PRO"
- برنامه را پیکربندی کنید.

## راهکارهای ECO PRO

- < "Tip at": سرعت ECO PRO را تنظیم کنید.
- < "ECO PRO speed warning": اگر سرعت تعیین شده ECO PRO حاصل شود، خروجی کاهش پیدا می کند.

## نمایش بازده

نمایش در صفحه آمپر



نمایش در صفحه آمپر با دامنه گسترش یافته

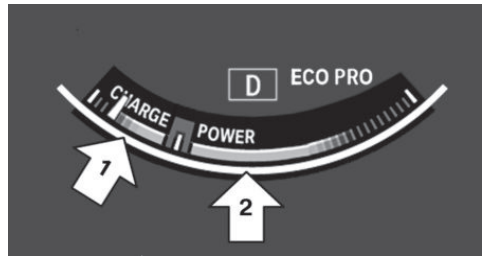

یک علامت در نمایشگر بازده، شما را از سبک کنونی رانندگی مطلع می سازد.

علامت در منطقه فلش ۱: انرژی بازیابی شده توسط کارکرد سُر خوردن یا هنگام ترمز کردن را نشان میدهد.  
علامت در منطقه فلش ۲: هنگام شتاب گرفتن نمایش داده می شود.

بازده سبک رانندگی شما توسط نوارهای رنگی نشان داده می شود:

< نوار آبی: سبک رانندگی کارآمد تا زمانی که علامت درون محدوده آبی حرکت می کند.

< نوار خاکستری: سبک رانندگی را مثلاً توسط برداشتن پا از پدال گاز تنظیم کنید.

به محض این که همه شرایط برای رانندگی با بازدهی بهینه سوخت برآورده شود، نوار آبی می شود.

## راهکار ECO PRO، راهکار رانندگی

فلش حاکی از این است که سبک رانندگی را می توان مثلاً توسط برداشتن پا از پدال گاز طوری تنظیم کرد که از نظر مصرف سوخت کارآمدتر باشد.



## اطلاعات

نمایش بازده و راهکارهای ECO PRO در صفحه آمپر هنگامی ظاهر می شوند که نمایش ECO PRO فعال باشد. فعال کردن سبک رانندگی و کارهای ECO PRO:

۱. "Settings"
۲. "Instrument cluster"
۳. "ECO PRO info"

## راهکارهای ECO PRO، علائم

علائم	معیار
	برای یک سبک و شیوه رانندگی کارآمد: پا را از روی پدال گاز بردارید یا شتابگیری را به تاخیر بیندازید تا زمان را برای ارزیابی شرایط جاده فراهم کنید.
	سرعت را تا سرعت ECO PRO انتخاب شده کاهش دهید.
	گیربکس استیپرونیك: شیفت از M/S به D.

## نشانه های روی مانیتور

## EfficientDynamics

اطلاعات در مورد مصرف سوخت و تکنولوژی را می توان در حال رانندگی نمایش داد.

۱. "Vehicle info"
۲. "EfficientDynamics"

## نمایش تاریخچه مصرف سوخت

میانگین مصرف سوخت را می توان در یک قالب زمانی قابل تنظیم نمایش داد.

به محض اینکه پایتان را روی ترمز یا پدال گاز بگذارید، موتور به طور خودکار مجدداً فعال می شود.

### اطلاعات

سُر خوردن، جزئی از حالت رانندگی ECO PRO می باشد، به صفحه ۱۸۲ مراجعه نمایید.  
هنگامی که از طریق کنترل دینامیکی رانندگی، حالت ECO PRO را فراخوانی کنید، سُر خوردن بطور خودکار فعال می شود.

این کارکرد در یک محدوده سرعت خاص قابل دسترس می باشد. یک سبک رانندگی فعالانه به راننده کمک می کند تا در حد امکان، از این کارکرد استفاده کرده و از تاثیر کارکرد سُر خوردن برای صرفه جویی در سوخت حمایت کند.

### حالت ایمنی

- این کارکرد در یکی از شرایط زیر قابل دسترس نمی باشد:
- ◀ DSC OFF یا TRACTION فعال باشد.
- ◀ رانندگی در محدوده حد دینامیک و در سربالایی ها یا سراسیمگی های تند.
- ◀ وضعیت شارژ باتری به طور موقت بسیار کم باشد یا جریان الکتریکی مصرفی در سیستم الکتریکی خودرو بیش از اندازه باشد.
- ◀ کروز کنترل فعال باشد.

### الزامات کارکردی

- در حالت ECO PRO، اگر شرایط زیر محقق شوند، این کارکرد در یک محدوده سرعت از حدود ۵۰ کیلومتر بر ساعت تا ۱۶۰ کیلومتر بر ساعت در دسترس خواهد بود:
  - ◀ پدال گاز و پدال ترمز در حال کار نباشند.
  - ◀ اهرم سردنده در حالت D قرار داشته باشد.
  - ◀ موتور و گیربکس در دمای عملیاتی قرار داشته باشند.
- وضعیت رانندگی سُر خوردن میتواند تحت تاثیر پدال های تعویض دنده قرار بگیرد.

نوارهای عمودی مصرف را برای قالب زمانی انتخاب شده نشان می دهند.

وقفه های سفر زیر نوار روی محور زمان نمایش داده می شود.  
"Consumption history"

### تنظیم قالب زمانی تاریخچه مصرف سوخت

این علامت را انتخاب کنید.

### ریست کردن تاریخچه مصرف سوخت

۱. "Options" را باز کنید.
۲. "Reset consumption history"

### نمایش اطلاعات EfficientDynamics

کارآمدی فعلی را می توان بر روی مانیتور نشان داد.

### "EfficientDynamics info"

سیستم های زیر نمایش داده می شوند:

- ◀ کارکرد اتوماتیک Start/Stop.
- ◀ بازیابی انرژی.
- ◀ خروجی کنترل هوا و دما.
- ◀ سُر خوردن.

### نمایش راهکارهای ECO PRO

### "ECO PRO Tips"

تنظیمات برای پروفایلی که در حال حاضر مورد استفاده قرار می گیرد ذخیره می شود.

### سُر خوردن

#### مفهوم

این سیستم در صرفه جویی در سوخت به شما کمک می کند. برای این منظور، تحت شرایط معین و وقتی که اهرم سردنده در وضعیت D قرار گرفته باشد، موتور به طور اتوماتیک بطور مستقل از گیربکس عمل می کند. خودرو با دور آرام موتور، به حرکت خود ادامه می دهد تا مصرف سوخت را کاهش دهد. وضعیت اهرم سردنده همچنان بر روی D باقی می ماند. به این وضعیت رانندگی، سُر خوردن گفته می شود.

## نمایش

## نمایش در صفحه آمپر

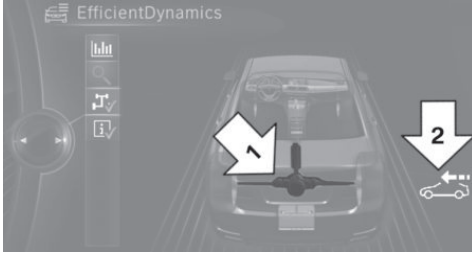

کد رنگ آبی، فلش ۱ و علامت، فلش ۲:  
وضعیت رانندگی در حالت سر خوردن

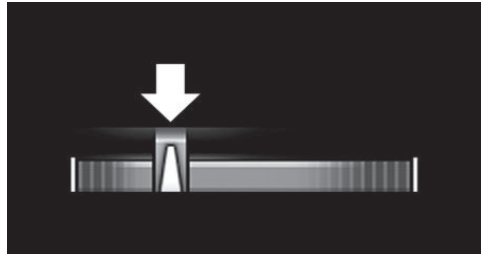

علامت موجود در صفحه نمایش بازده در زیر دورسنج موتور دارای نور پس زمینه آبی بوده و در نقطه صفر قرار دارد. دورمتر تقریباً دور موتور آرام را نشان می دهد. نشانگر نقطه سر خوردن در طول سر خوردن در نقطه صفر روشن می شود.

## نمایش اطلاعات EfficientDynamics

۱. "Vehicle info"
۲. "EfficientDynamics"
۳. "EfficientDynamics info"

## غیرفعال سازی سیستم به صورت دستی

این کارکرد را می توان در منوی Configure ECO PRO (به صفحه ۱۸۳ رجوع کنید) برای استفاده از اثر ترمز موتور در هنگام حرکت روی سرپایینی غیر فعال کرد. تنظیمات برای پروفایل رانندگی که در حال حاضر استفاده می شود ذخیره می گردد.

## نمایش در صفحه آمپر با دامنه گسترش یافته

علامت در صفحه نمایش بازده دارای نور پس زمینه آبی بوده و در نقطه صفر قرار دارد. دورمتر تقریباً دور موتور آرام را نشان می دهد.

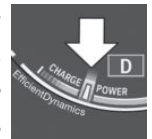

نشانگر نقطه سر خوردن در طول سر خوردن در نقطه صفر روشن می شود.

## نشانه های روی مانیتور

هنگامی که حالت رانندگی سر خوردن فعال باشد، وضعیت رانندگی در حالت سر خوردن در صفحه EfficientDynamics Info نشان داده می شود.





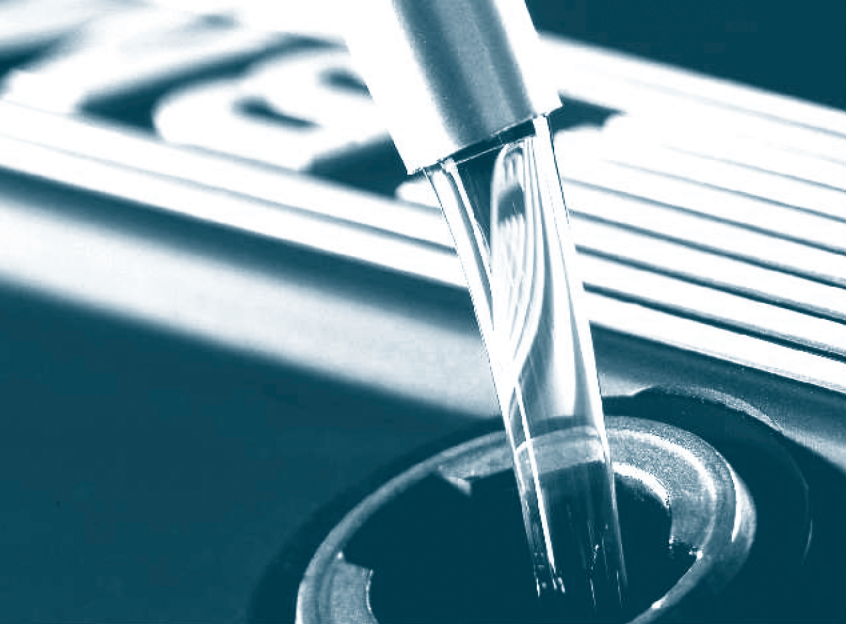

## جابجایی خودرو

برای اینکه بتوانید همواره از قابلیت جابجایی خودرو خود مطمئن شوید، در این بخش اطلاعات مهمی در مورد سوخت های مورد استفاده، چرخ ها و تایرها، نگهداری و امداد جاده ای را می یابید.

## سوخت گیری

### ویژگی ها و آپشن های خودرو

این فصل همه ویژگی های استاندارد، انتخابی و مخصوص یک کشور را که با این سری ارائه می شود، تشریح می کند. همچنین ویژگی هایی را که لزوماً در خودرو شما برای مثال به دلیل آپشن های انتخاب شده یا ورژن های کشور مبدا موجود نیست، تشریح می کند. این موضوع برای کارکردها و سیستم های مربوط به ایمنی نیز اعمال می شود. مقررات قابل کاربرد و خاص یک کشور باید در هنگام استفاده از ویژگی ها و سیستم های مربوطه مورد توجه قرار گیرد.

### اطلاعات

قبل از سوخت گیری مجدد، توصیه های مربوط به سوخت را در صفحه ۱۹۲ مطالعه کنید.

سریعا سوخت گیری کنید.



در محدوده کم تر از ۵۰ کیلومتری سوخت گیری کنید، در غیر این صورت ممکن است موتور خراب شود و آسیب دیدگی به وجود آید. ►

### درب باک

#### باز کردن

۱. به آرامی لبه عقبی درب باک را فشار دهید.



#### بستن

۱. درپوش را محکم کرده و آن را در جهت عقربه های ساعت بچرخانید تا صدای چفت شدن آن را بشنوید.

۲. درب باک را ببندید.

⚠ تسمه نگهدارنده را جمع نکنید

تسمه نگهدارنده متصل به درپوش را جمع نکنید؛ در

غیر این صورت، درپوش نمی تواند به درستی بسته شود و ممکن است بخار سوخت خارج شود. ►

#### باز کردن درپوش باک به صورت دستی

برای مثال، هنگام بروز یک اختلال الکتریکی، اهرم (دکمه) باز کردن در صندوق عقب خودرو تعبیه شده است.

۲. درپوش مخزن را در جهت خلاف عقربه های ساعت بچرخانید.

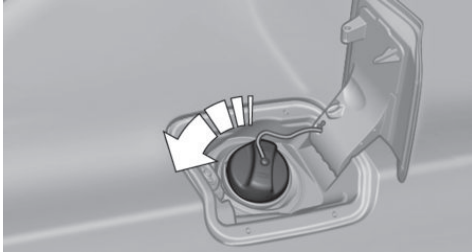

۳. درپوش باک را در قلاب تعبیه شده در درب باک قرار دهید.

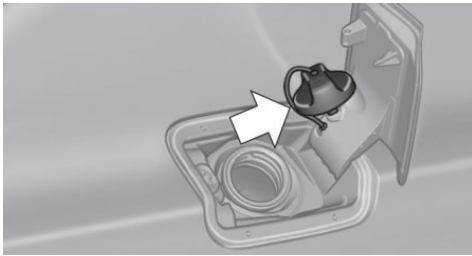



۱. پوشش را در سمت راست، بردارید.



۲. دستگیره سبز رنگ که بر روی آن نماد پمپ بنزین قرار دارد را بکشید. این کار دریچه مخزن سوخت را آزاد می کند.

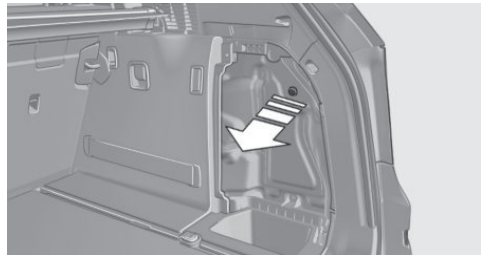

## هنگام سوخت گیری به موارد زیر توجه کنید

باک بنزین زمانی پر می شود که نازل پرکننده برای بار اول خاموش می شود.

باک را بیش از حد پر نکنید 

باک را بیش از حد پر نکنید؛ در غیر این صورت،

سوخت ممکن است بیرون بریزد و باعث ایجاد صدمه به محیط

زیست و آسیب به خودرو شود. ►

جابجا کردن سوخت 

به مقررات ایمنی روی تابلوهای پمپ بنزین دقت

کنید. ►

## سوخت

### ویژگی ها و آپشن های خودرو

این فصل همه ویژگی های استاندارد، انتخابی و مخصوص یک کشور را که با این سری ارائه می شود، تشریح می کند. همچنین ویژگی هایی را که لزوماً در خودرو شما برای مثال به دلیل آپشن های انتخاب شده یا ورژن های کشور مبدا موجود نیست، تشریح می کند. این موضوع برای کارکردها و سیستم های مربوط به ایمنی نیز اعمال می شود. مقررات قابل کاربرد و خاص یک کشور باید در هنگام استفاده از ویژگی ها و سیستم های مربوطه مورد توجه قرار گیرد.

### توصیه مربوط به سوخت

#### نکته



کیفیت سوخت حتی سوخت هایی که با مشخصات مورد نظر تطبیق دارند، ممکن است دارای کیفیت پایینی باشند. این قضیه ممکن است منجر به ایجاد مشکل در موتور مانند عملکرد ضعیف موتور در حین استارت، جابجایی ضعیف و یا عملکرد ضعیف خودرو هنگام رانندگی شود. در این صورت احتمال آسیب رسیدن به خودرو وجود دارد. در صورت بروز مشکل برای موتور، از پمپ بنزین دیگری سوخت گیری کنید و یا از سوخت یک برند که درصد اکتان بالاتری دارد استفاده نمایید. ▶

#### بنزین

برای رسیدن به بهترین بازده، بنزین باید بدون سولفور باشد یا درصد سولفور آن پایین باشد. سوخت هایی که در پمپ بنزین مشخص شده است که حاوی فلز هستند، نباید استفاده شوند.



فقط با بنزین بدون سرب و بدون افزودنی های فلزی سوخت گیری کنید  
با بنزین سرب دار یا بنزین دارای افزودنی های فلزی مثل منگنز یا آهن سوخت گیری نکنید، زیرا این امر می تواند آسیب دائمی را به مبدل کاتالیزور و سایر اجزا وارد کند.  
سوخت هایی که حداکثر ۱۰ درصد اتانول داشته باشند، مانند

E10، برای خودرو شما مناسب هستند. ▶



از سوخت دارای درصد اتانول بیشتر استفاده نکنید.  
از سوخت دارای درصد اتانول بیشتر از مقدار توصیه شده یا دارای یک نوع دیگر الکل مانند M5 تا M100 استفاده نکنید؛ در غیر این صورت، این امر ممکن است به موتور و سیستم تامین سوخت آن آسیب برساند. ▶

### درجه سوخت پیشنهادی

BMW سوخت AKI 91 را پیشنهاد می کند.

### حداقل درجه سوخت

BMW سوخت AKI 89 را پیشنهاد می کند.



حداقل درجه سوخت  
از بنزین زیر حداقل درجه سوخت پیشنهادی استفاده نکنید زیرا ممکن است عملکرد موتور را تضعیف کند.  
اگر از بنزین با حداقل درجه AKI استفاده می کنید، موتور ممکن است هنگام روشن شدن در دماهای محیطی بالا، صدایی ضربه مانند تولید کند. این مساله تأثیری بر روی طول عمر موتور ندارد. ▶



کیفیت سوخت  
استفاده از سوخت های بی کیفیت ممکن است آسیب های جدی به موتور وارد کند. علاوه بر این، مشکلاتی مربوط به قابلیت رانندگی و استارت زدن و متوقف کردن آن مخصوصاً در شرایط محیطی خاص مانند دمای بالای محیط یا ارتفاعات زیاد ممکن است رخ بدهد.  
در صورتی که با مشکلاتی در زمینه رانندگی خودرو مواجه شدید، پیشنهاد ما استفاده از یک برند بنزین با کیفیت و دارای درصد اکتان - شماره AKI - بالاتر برای چند بار سوخت گیری می باشد. ▶  
عدم رعایت این توصیه ها ممکن است منجر به نیاز به یک تعمیر غیربرنامه ریزی شده می شود.

## چرخ ها و تایر

### امکانات و آپشن های خودرو

این بخش، تمامی استانداردها، ویژگی های وابسته به کشور مبدا برای خودرو و ویژگی های اختیاری خودرو که در این سری خودروها تعبیه شده است را توضیح می دهد. این بخش، همچنین ویژگی هایی از خودرو را توضیح می دهد که ممکن است به دلیل ورژن خودرو و کشور مبدا آن برای خودرو شما موجود نباشد. این موضوع، همچنین در مورد امکانات مربوط به ایمنی خودرو صدق می کند. بنابراین، هنگام مطالعه ویژگی ها و امکانات خودرو می بایست به ورژن و کشور مبدا خودرو خود توجه نمایید.

تنها زمانی که تایرها سرد هستند، فشار باد آن ها را کنترل کنید. بنابراین تایر را زمانی که حداقل ۲ ساعت از پارک آن گذشته باشد یا مسافتی کمتر از ۲ کیلومتر طی کرده باشد، کنترل کنید. اعداد نمایش داده شده به توسط انواع فشار سنج ها ممکن است در حد  $1.45 \text{ psi}/0.1 \text{ bar}$  از مقدار واقعی کم تر گزارش شود. برای سیستم نظارت بر تایر پنچر: پس از تصحیح فشار باد تایر، سیستم را مجدداً راه اندازی کنید. برای سیستم نظارت بر فشار تایر: پس از تصحیح فشار باد تایر، سیستم را مجدداً راه اندازی کنید.

### مشخصات فشار باد تایر

جدول فشار باد تایر، به صفحه ۱۹۸ مراجعه کنید، شامل تمام مشخصات فشار باد تایر برای تمامی سایزهای تایر و دماهای محیطی می باشد. مشخصات فشار باد تایر، برای سایزها و برند های تایید شده قابل استناد است. این اطلاعات را می توانید از مرکز مجاز خدمات رسانی جویا شوید. برای تعیین صحیح فشار باد تایر، موارد زیر را در نظر بگیرید:

- ◀ سایز تایر خودروی شما.
- ◀ ماکزیمم سرعت مجاز رانندگی.

### فشار هوای تایر

#### اطلاعات مربوط به ایمنی

ویژگی های تایر و فشار هوای داخل آن می تواند بر موارد زیر اثرگذار باشد:

- ◀ طول عمر تایر.
- ◀ ایمنی در جاده.
- ◀ راحتی در رانندگی.

### بررسی فشار باد تایر

فشار باد تایر را بطور مستمر چک کنید



فشار باد تایر را بطور مستمر چک کرده و در صورت

نیاز آن را تنظیم کنید: حداقل دوبار در ماه و قبل از عزیمت به سفرهای طولانی. در صورت عدم نظارت بر فشار باد تایر، ممکن است با تایری با فشار باد نادرست برانید و متعاقب آن، نه تنها پایداری رانندگی در معرض خطر قرار میگیرد، بلکه منجر به آسیب به تایر شده و خطر تصادف را در پی خواهد داشت. ▶ تایرها به صورت طبیعی، یک افت فشار هوای پیوسته خواهند داشت.

هنگام رانندگی، تایرها گرم می شوند و فشار باد تایر با افزایش دمای تایر زیاد می شود. بنابراین مشخصات فشار باد تایر به دمای محیطی و سرد بودن خود تایر بستگی دارد.

### فشار باد تایر تا سرعت ۱۶۰ کیلومتر بر ساعت

برای سرعت هایی تا حدود ۱۶۰ کیلومتر بر ساعت و برای راحتی در رانندگی به مقادیر فشار در جدول فشار هوای تایرها در صفحه ۱۹۸ مراجعه و در صورت نیاز باد تایر را تنظیم کنید.

مشخصات فشار بر حسب bar/PSI		سایز تایر
2.2 / 32	-	Front: 245/45 R 19 98 W RSC
-	2.2 / 32	Rear: 275/40 R 19 101 W RSC
2.2 / 32	-	Front: 245/40 R 20 99 YXL RSC
-	2.4 / 35	Rear: 275/35 R 20 102 YXL RSC
2.5 / 36	-	Front: 245/35 R 21 96 YXL RSC
-	2.9 / 42	Rear: 275/30 R 21 98 YXL RSC
سرعت ماکزیمم تا ۸۰ کیلومتر بر ساعت		چرخ زاپاس T 135/80 R 18
4.2 / 60		104 M

### X3 xDrive35i

مشخصات فشار بر حسب bar/PSI		سایز تایر
مشخصات فشار تایر بر حسب bar/PSI با تایر سرد		
2.2 / 32	2.4 / 35	245/50 R 18 100 H M+S RSC
		245/50 R 18 100 V M+S A/S RSC
2.2 / 32	2.6 / 38	245/45 R 19 102 V M+S XL A/S RSC
		245/45 R 19 102 V M+S XL RSC
2.2 / 32	-	Front: 245/45 R 19 98 W RSC
-	2.2 / 32	Rear: 275/40 R 19 101 W RSC



این مقادیر فشار هم چنین می تواند بر روی برجسب فشار هوای تایر در داخل خودرو و بر روی ستون سمت راننده دیده شود. حداکثر سرعت مجاز از سرعت ۱۶۰ کیلومتر بر ساعت تجاوز نکنید. در غیر این صورت میتواند منجر به آسیب به تایر و وقوع تصادف شود.



### فشار هوای تایر تا سرعت ۱۶۰ کیلومتر بر ساعت

### X3 sDrive 28i, X3 xDrive28i, X3 xDrive28d

مشخصات فشار بر حسب bar/PSI		سایز تایر
مشخصات بر حسب bar/PSI در تایر های سرد		
2.2 / 32	2.2 / 32	245/55 R 17 102 H M+S RSC
2.2 / 32	2.4 / 35	225/60 R 17 99 H M+S RSC
		245/50 R 18 100 H M+S A/S RSC
		245/50 R 18 100 V M+S A/S RSC
2.2 / 32	2.6 / 38	245/45 R 19 102 V M+S XL A/S RSC
		245/45 R 19 102 V M+S XL RSC

مشخصات فشار برحسب bar/PSI		سایز تایر
2.4 / 32	2.8 / 41	225/60 R 17 99 H M+S RSC 245/50 R 18 100 H M+S RSC 245/50 R 18 100 V M+S A/S RSC
2.6 / 38	3.0 / 44	245/45 R 19 102 V M+S XL A/S RSC 245/45 R 19 102 V M+S XL RSC
2.4 / 35	-	Front: 245/45 R 19 98 W RSC Rear: 275/40 R 19 101 W RSC
-	2.6 / 38	
2.4 / 35	-	Front: 245/40 R 20 99 YXL RSC Rear: 275/35 R 20 102 YXL RSC
-	2.6 / 38	
2.8 / 41	-	Front: 245/35 R 21 96 YXL RSC Rear: 275/30 R 21 98 YXL RSC
-	3.2 / 46	
سرعت ماکزیمم تا ۸۰ کیلومتر بر ساعت		چرخ زاپاس T 135/80 R 18 104 M
4.2 / 60		

مشخصات فشار برحسب bar/PSI		سایز تایر
2.2 / 32	-	Front: 245/40 R 20 99 YXL RSC Rear: 275/35 R 20 102 YXL RSC
-	2.4 / 35	
2.5 / 36	-	Front: 245/35 R 21 96 YXL RSC Rear: 275/30 R 21 98 YXL RSC
-	2.9 / 42	
سرعت ماکزیمم تا ۸۰ کیلومتر بر ساعت		چرخ زاپاس T 135/80 R 18 104 M
4.2 / 60		

### فشار هوای تایر در سرعت های بیش از ۱۶۰ کیلومتر بر ساعت

سرعت های بالای ۱۶۰ کیلومتر بر ساعت به منظور رانندگی در سرعت های بالاتر از ۱۶۰ کیلومتر بر ساعت، فشار تایر را مطابق با جدول موجود در صفحات پیش رو، تنظیم کنید. در غیر این صورت خطر آسیب به تایر و وقوع تصادف وجود خواهد داشت. ▶

### مقادیر فشار باد تایر برای سرعت بیش از ۱۶۰ کیلومتر بر ساعت

**X3 sDrive28i, X3 xDrive28i,  
X3 xDrive28d**

مشخصات فشار برحسب bar/PSI		سایز تایر
		مشخصات برحسب bar/PSI در تایر های سرد
2.2 / 32	2.6 / 38	245/55 R 17 102 H M+S RSC

## X3 xDrive35i

- 45: نسبت ابعاد به درصد  
 R: کد شعاعی تایر  
 18: قطر رینگ تایر به اینچ  
 96: نرخ بارگذاری، به جز تایرهای ZR  
 Y: نرخ سرعت، قبل از R برای تایرهای ZR

## حروف مربوط به سرعت

- Q: تا ۱۶۰ کیلومتر بر ساعت  
 R: تا ۱۷۰ کیلومتر بر ساعت  
 S: تا ۱۸۰ کیلومتر بر ساعت  
 T: تا ۱۹۰ کیلومتر بر ساعت  
 H: تا ۲۱۰ کیلومتر بر ساعت  
 V: تا ۲۴۰ کیلومتر بر ساعت  
 W: تا ۲۷۰ کیلومتر بر ساعت  
 Y: تا ۳۰۰ کیلومتر بر ساعت

## شماره شناسایی تایر

- کد DOT: DOT xxxx xxx 0115  
 XXXX: کد تولید کننده برای برند تایر  
 XXX: سایز و طراحی تایر  
 0115: سن تایر (سال ساخت)

## سن تایر

DOT .... 0115: تایر در اولین هفته سال ۲۰۱۵ تولید شده است.

## توصیه

بدون در نظر گرفتن سایدگی یا پارگی تایر، آن را هر ۶ سال یک بار تعویض کنید.

## رتبه بندی فراگیر کیفیت تایر

رتبه های کیفیتی می تواند، در صورت اعمال پذیر بودن، روی بدنه تایر بین شانه های آج و ماکزیمم پهنای قسمت ها دیده شود.  
 برای مثال: Traction AA, Treadwear 200, دما A

مشخصات فشار  
 برحسب bar/PSI

سایز تایر

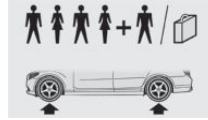

مشخصات فشار تایر برحسب  
 bar/PSI با تایر سرد

2.6 / 38	3.0 / 44	245/50 R 18 100 H M+S RSC
2.8 / 41	3.2 / 46	245/50 R 18 100 V M+S A/S RSC
2.4 / 35	-	Front: 245/45 R 19 98 W RSC
-	2.8 / 41	Rear: 275/40 R 19 101 W RSC
2.4 / 35	-	Front: 245/40 R 20 99 YXL RSC
-	2.8 / 41	Rear: 275/35 R 20 102 YXL RSC
2.8 / 41	3.2 / 46	Front: 245/35 R 21 96 YXL RSC
-	-	Rear: 275/30 R 21 98 YXL RSC
سرعت ماکزیمم تا ۸۰ کیلومتر بر ساعت		چرخ زاپاس T 135/80 R 18
4.2 / 60		104 M

## علائم اختصاری روی تایر

سایز تایر

245/45 R 18 96 Y

245: عرض اسمی به میلی متر

## رتبه بندی کیفیت DOT

سایش آج

(Traction) AA A B C

(Temperature) A B C

دمای بالای مداوم می تواند منجر به تجزیه مواد تشکیل دهنده تایر و کاهش طول عمر آن شود و دمای زیاد می تواند منجر به خرابی ناگهانی تایر شود. رتبه بندی C سطحی از عملکرد را نشان می دهد که تمام تایرهای خودروهای مسافری باید بر اساس استاندارد جهانی، آن را رعایت کنند. رتبه بندی A سطح مطلوبتری از عملکرد را در هنگام تست تایر در آزمایشگاه، نسبت به حداقل مورد نیاز قانونی، نشان می دهد.

درجه دما برای این تایر 

درجه دما برای این تایر برای شرایطی مقرر شده که فشار باد آن صحیح بوده و اضافه باد نداشته باشد. سرعت بیش از حد، کم باد بودن، بار بیش از حد خودرو، بطور منفرد یا توأماً میتواند بر گرم شدن تایر و خرابی احتمالی تایر اثرگذار باشد. در صورت نیاز، خودرو را با خودرو بر جابجا کنید. ▶

## تایر Run-flat - RSC

تایرهای Run-flat با یک نماد دایره ای شکل که دارای حروف الفبایی RSC می باشد و روی بدنه تایر نصب شده است، مشخص شده اند. برای اطلاعات بیشتر به صفحه ۲۰۴ مراجعه کنید.

## M+S

تایرهای زمستانی و تایرهای مخصوص ۴ فصل نسبت به تایرهای تابستانی عملکرد بهتری در هوای سرد دارند.

## آج تایر

## تایرهای تابستان

با تایرهایی با آج کم عمق تر از ۳ میلی متر رانندگی نکنید. در صورتی که عمق آج تایر کم تر از ۳ میلی متر باشد، احتمال سر خوردن وجود دارد.

## تایرهای زمستان

با تایرهایی با آج کم عمق تر از ۴ میلی متر رانندگی نکنید. در صورتی که عمق آج تایر کمتر از ۴ میلی متر باشد، تایرها برای استفاده در شرایط زمستانی چندان مناسب نیستند.

تمامی تایرها برای خودروهای مسافری علاوه بر تطابق با این رتبه بندی ها، باید با الزامات ایمنی کشوری نیز در تطابق باشند.

## سایش آج

رتبه بندی سایش آج یک رده بندی رقابتی است که بر اساس نرخ سایش تایرها هنگام تست آن ها در شرایط کنترل شده در آزمایش های دولتی انجام می شود. برای مثال، یک تایر با درجه ۱۵۰ یک و نیم برابر، یک گرم، نسبت به تایر با رتبه ۱۰۰ دچار سایش می شود. عملکرد نسبی تایرها به نحوه استفاده از آن ها وابسته است و بنابراین ممکن است به دلیل تغییرات و نوسانات در نحوه رانندگی، نحوه خدمات رسانی، تفاوت در جاده ها و آب و هوا نسبت به نرم آن تغییرات چشمگیری داشته باشد.

## کشش

سطوح کشش از بالاترین مقدار تا پایین ترین آن به صورت زیر رده بندی می شود: AA, A, B و C. این رده بندیها توانایی تایر برای ترمز کردن روی سطوح خیس را نشان می دهد که در شرایط کنترل شده روی سطوح تست آسفالت و سیمان مخصوص دولتی اندازه گیری می شود. تایر با سطح کشش C ممکن است عملکرد ضعیفی از خود نشان دهد.

رتبه های کششی اختصاص داده شده به این تایر بر اساس تست های کشش ترمزهای مستقیم و رو به جلو می باشد و شامل شتاب گیری، دور زدن، هیدروپلانینگ یا پیک و اوج مشخصات کششی برای خودرو نمی باشد.

## دما

رتبه بندی های مربوط به دما نشان دهنده مقاومت تایر در مقابل تولید گرما و توانایی آن برای انتشار گرماست که تحت شرایط کنترل شده در آزمایشگاه های سر بسته ی تست چرخ انجام می شود. A نشان دهنده بالاترین سطح و B و C در رده های بعدی هستند.

## حداقل ارتفاع آج

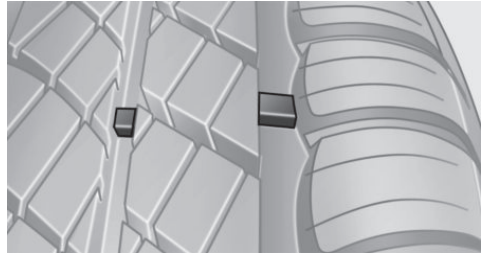

نشانه‌های سایشی در اطراف تایر توزیع شده اند و باید قانوناً ارتفاع حداقل ۱/۶ میلی متر داشته باشند. آن‌ها بر روی دیواره تایر با TWI نشانه‌گذاری شده اند (Trade wear indicator).

## صدمات تایر

### اطلاعات کلی

تایرهای خود را جهت چک کردن این که آیا شی خارجی در آن فرو رفته است یا نه و همچنین میزان ساییدگی آج آن، هر چند وقت یک بار کنترل کنید.

### اطلاعات

رانندگی در جاده‌های ناهموار و عبور از روی سنگ ریزه‌ها، جدول، و دیگر موانع می‌تواند به تایر، چرخ‌های خودرو و قطعات سیستم تعلیق صدمه جدی وارد کند. در صورتی که از تایرهای با دیواره‌های کوتاه‌تر استفاده می‌کنید احتمال آسیب بیشتر است زیرا فاصله بین تایر و جاده کم‌تر است. هنگام رانندگی سعی کنید از رفتن روی موانع اجتناب کنید و سرعت خود را کاهش دهید، مخصوصاً اگر از تایرهایی با دیواره‌های کوتاه‌تر، که فاصله نزدیکتری با زمین دارند، استفاده می‌کنید.

نشانه‌های آسیب دیدن تایر و اختلال در عملکرد خودرو:

- < لرزش‌های غیرعادی هنگام رانندگی.
- < فرمان‌پذیری غیرعادی خودرو برای مثال تمایل خودرو به پیچیدن به سمت راست یا چپ.
- آسیب‌ها می‌تواند به دلیل رانندگی بر روی موانع جاده، جدول و یا مواردی از این قبیل اتفاق بیفتد.

## در صورت آسیب تایر



چنانچه نشانه‌های آسیب به تایر مشاهده شد، سرعت خود را سریعاً کاهش داده و بلافاصله تایرها و رینگ‌ها را بازدید کنید. در غیر این صورت خطر وقوع تصادف افزایش خواهد یافت. با احتیاط به سوی نزدیک‌ترین مرکز مجاز خدمات رسانی برانید. در صورت لزوم، خودرو را توسط خودروبر حمل کنید. در غیر این صورت آسیب تایر میتواند حتی منجر به آسیب جانی به سرنشینان خودرو و یا سایر افراد و وسایل نقلیه حاضر در جاده شود.

## تعمیر آسیب تایر



به دلایل ایمنی، تولیدکننده خودرو به شما پیشنهاد می‌کند که آسیب‌های تایر را تعمیر نکنید؛ تایر را تعویض کنید. در غیر این صورت ممکن است منجر به صدمه شوند.

## تعویض چرخ‌ها و تایرها

### سوار کردن



اطلاعات مربوط به سوار کردن تایرها سوار کردن و کار بالانس را به مراکز مجاز خدمات رسانی واگذار کنید.

در صورتی که کار به درستی انجام نشود، خطر آسیب‌های متعاقب و خطرهای ایمنی مربوطه وجود خواهد داشت.

### ترکیب چرخ و تایر

شما می‌توانید با مراجعه به یکی از مراکز مجاز خدمات رسانی در مورد ترکیب صحیح تایر و چرخ و مدل‌های رینگ چرخ برای خودرو، اطلاعات لازم را دریافت کنید. ترکیب نادرست چرخ و تایر بسیاری از سیستم‌های خودرو مانند سیستم ABS و DSC را دچار مشکل می‌کند. برای حفظ فرمان‌پذیری صحیح خودرو و عکس‌العمل‌های مناسب، از تایرهایی با یک نوع آج مشخص و تولید شده توسط یک تولیدکننده مشخص، استفاده کنید. در صورتی که تایر آسیب دید، در اولین فرصت ممکن تایر و چرخ را بر اساس ترکیب استاندارد آنها، مجدداً روی خودرو سوار کنید.



**⚠️** تایرهای ساییده و روکش شده تفاوت های مهم و اساسی در طراحی و در سن تایر، می تواند عمر تایر را کاهش داده و اثر منفی بر ایمنی جاده بگذارد. ▶

### تایرهای زمستانی

تایرهای زمستانی برای رانندگی در جاده های زمستانی توصیه می شود. با وجود این که تایرهای به اصطلاح چهار فصل M+S کشش بهتری نیست به تایرهای تابستانی فراهم می کنند، تایرهای M+S نمی توانند عملکردی در حد تایرهای زمستانی داشته باشند.

### حداکثر سرعت برای تایرهای زمستانی

در صورتی که حداکثر سرعت خودروی شما از ماکزیمم سرعت مجاز برای تایرهای زمستانی بیش تر باشد، یک نماد در ناحیه دید شما باید نصب گردد. این نماد را می توانید از مرکز مجاز خدمات رسانی تهیه کنید.

**⚠️** حداکثر سرعت برای تایرهای زمستانی از سرعت مجاز تعیین شده برای تایرهای زمستانی تجاوز نکنید. در غیر این صورت ممکن است تایر آسیب ببیند و تصادف رخ دهد. ▶

### تایرهای Run-flat

چنانچه شما از تایرهای Run-flat استفاده می کنید، برای ایمنی خود، آن ها را تنها با تایرهایی از همان نوع تعویض کنید. در صورت وقوع پنچری، تایر زاپاس نخواهید داشت. در صورت داشتن سوالات بیشتر به مرکز مجاز خدمات رسانی مراجعه کنید.

### جابجا کردن چرخ ها بین محورها

الگوهای سایش تایر می تواند بر اساس رانندگی افراد، برای تایرهای جلو و عقب متفاوت باشد. بنابراین تایرها را میتوان برای رسیدن به یک فرسایش یکسان بین محورها جابجا کرد. در صورت داشتن سوالات بیشتر به مرکز مجاز خدمات رسانی مراجعه کنید. آنها صمیمانه به سوالات شما پاسخ خواهند داد.

**⚠️** تایر ها و چرخ های تایید شده شما میبایست تنها از چرخ ها و تایر هایی استفاده کنید که توسط تولید کننده خودرو برای خودروی شما تایید شده اند. در غیر این صورت برای مثال در صورت استفاده از سایزهای متفاوت، این تفاوت می تواند منجر به برخورد قطعات بدنه و وقوع تصادف شدید شود.

تولید کننده خودرو، نمیتواند چرخ ها و تایرهای تایید نشده را ارزیابی کرده و تناسب آنها را برای خودروی شما تعیین کند؛ بنابراین، نمی تواند ایمنی خودرو را در این شرایط تضمین کند. ▶

### برندهای پیشنهادی برای تایر



برای هر سایز از تایر، تولید کننده خودروی شما برند خاصی از تایر را پیشنهاد می دهد. این توصیه، با یک علامت ستاره بر روی تایر مشخص شده است. با استفاده مناسب از تایرهای استاندارد دسترسی به بالاترین حد ایمنی و فرمان پذیری امکان پذیر می شود.

### تایرهای جدید

هنگامی که تایرها نو باشند، کشش های تایر به دلیل شرایط تولید کننده ممکن است بهینه نباشد. تایرها پس از گذشت مدت زمان کوتاهی آب بندی شده و به عملکرد بهینه خود می رسند. پس از تعویض تایر ۳۰۰ کیلومتر اول مسیر را با احتیاط رانندگی کنید.

### تایرهای ساییده شده و روکش شده

تولید کننده خودروی شما استفاده از تایرهای ساییده، که روکش شده اند را پیشنهاد نمی دهد.

پاسخگوی شما خواهند بود.

## کیت پنچرگیری

### مفهوم کلی

با کیت پنچرگیری، آسیب های جزئی در تایر می تواند به سرعت رفع گردد تا شما بتوانید به مسیر خود ادامه دهید. برای این منظور، مایع درزگیر باید به درون تایر پمپاژ شود تا بتواند آسیب را از درون ببندد. از کمپرسور می توان برای چک کردن فشار باد تایر استفاده کرد.

### نکات

- ◀ دستورالعمل های استفاده از کیت پنچرگیری که بر روی کمپرسور و جعبه درزگیر نوشته شده است، را به دقت مطالعه و رعایت کنید.
  - ◀ در صورتی که سوراخ تایر ۴ میلی متر یا بیشتر از آن باشد، استفاده از کیت پنچرگیری کارآمد نخواهد بود.
  - ◀ در صورتی که تایر قابل تعمیر نباشد، با یکی از مراکز مجاز خدمات رسانی تماس بگیرید.
  - ◀ در صورت امکان قطعاتی که تایر را سوراخ کرده اند را خارج نکنید.
  - ◀ برچسب مربوط به سرعت مجاز را از محفظه درزگیر جدا کرده و آن را روی فرمان بچسبانید.
  - ◀ استفاده از درزگیر می تواند به سیستم الکترونیکی TPM چرخ ها آسیب برساند. در این حالت، سیستم الکترونیکی را در اولین فرصت در مرکز مجاز خدمات رسانی مورد بازدید قرار دهید و در صورت نیاز آن را تعویض کنید.
- ⚠ فضاهای درست  
موتور نباید در فضاهای درست کار کند زیرا تنفس در محیط های درست می تواند منجر به بیهوشی و مرگ گردد. گازهای خارج شده از آگزوز حاوی مونواکسید کربن، گازی بی بو و بی رنگ اما بسیار سمی می باشد. ▶

### محل قرارگیری

کیت پنچرگیری در زیر پتل کف صندوق عقب قرار دارد.

پس از جایبایی چرخ ها، فشار تایر را بررسی کرده و آن را در صورت نیاز تنظیم کنید.

جایبایی تایر ها در محورهای جلو یا عقب، در خودروهایی با سازه های متفاوت چرخ، مجاز نمیباشد.

### نگهداری

چرخ ها و تایرها را در مکانی خنک، خشک و تا حد امکان دور از معرض تابش نور آفتاب قرار دهید. همواره از تایرها در برابر تماس با روغن، نفت، گریس و حامل های انرژی، محافظت نمایید. از میزان فشار هوای مجاز برای تایر - که بر روی بدنه تایر نوشته شده است - تجاوز نکنید.

## تایر های Run-flat

### برچسب



نشان RSC بر روی بدنه تایر قابل رویت می باشد. چرخ ها شامل تایرهایی هستند که می توانند تا میزان درجه محدودی خود را ساپورت کنند و میتوانند دارای رینگ های مخصوص باشند. در صورت کاهش فشار باد تایر، ساپورت تایر اجازه می دهد که خودرو تا چند درجه محدود، قابلیت هدایت شدن را داشته باشد. دستورالعمل های مربوط به ادامه مسیر با تایر پنچر را مطالعه کنید.

### تعویض تایر های Run-flat

برای حفظ ایمنی جانی خود، تنها از تایر های Run-flat استفاده کنید. زیرا در صورت وقوع پنچری، تایر زاپاس نخواهید داشت. در صورت داشتن سوالات بیشتر، مراکز مجاز خدمات رسانی

### محفظه درزگیر

### پر کردن تایر با محلول درزگیر

۱. جعبه درزگیر را تکان دهید.



۱. محفظه درزگیر، فلش شماره ۱.

۲. شلنگ پرکننده، فلش شماره ۲.

تاریخ مصرف درزگیر را بر روی محفظه آن ملاحظه کنید.

۲. شلنگ اتصال را به صورت کامل از محفظه کمپرسور خارج کنید. از پیچ خوردن شلنگ جلوگیری کنید.

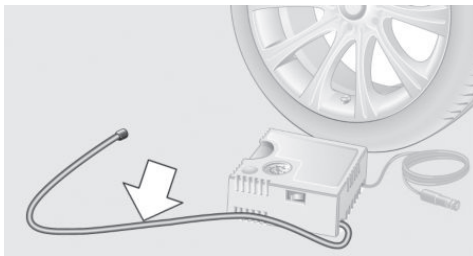

۳. شلنگ اتصال کمپرسور را به محل اتصال آن بر روی محفظه درزگیر متصل نمایید.

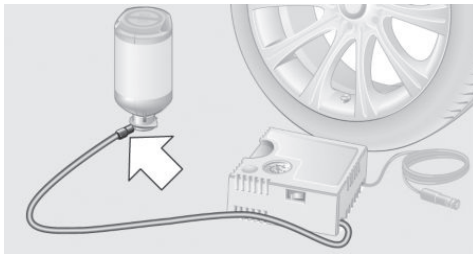

### کمپرسور

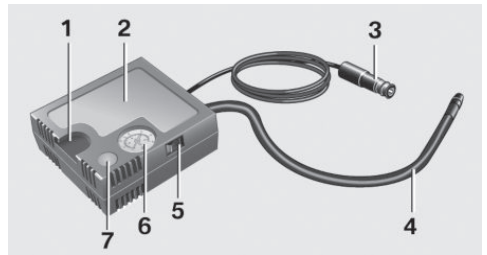

۱ نگهدارنده قوطی

۲ کمپرسور

۳ رابط / کابل برای سوکت

۴ شلنگ اتصال

۵ سویچ روشن / خاموش

۶ گیج فشار باد تایر

۷ رابط اتصال / کابل برای سوکت

۸ شلنگ اتصال

۴. محفظه درزگیر را از بالا بر روی جایگاه کمپرسور بگذارید.
۷. در حالیکه سوئیچ باز است یا موتور در حال کار است، کمپرسور را روشن کنید.

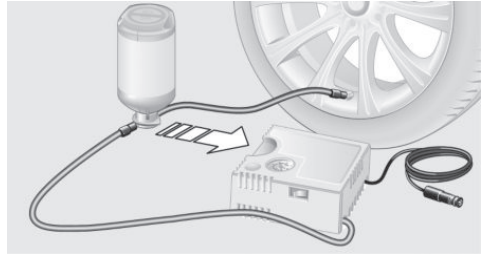
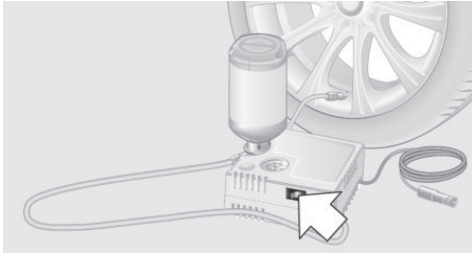

۵. شلنگ پرکننده محفظه درزگیر را به ولف تایر چرخ معیوب، پیچ کنید.

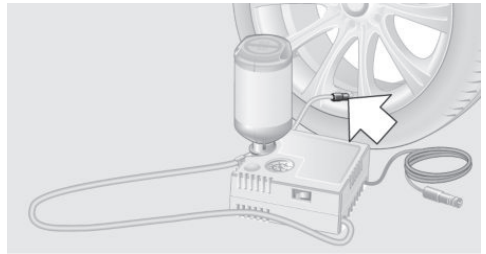

**!** کمپرسور را بعد از ده دقیقه خاموش کنید  
کمپرسور نباید بیش از ده دقیقه کار کند. در غیر این صورت، دستگاه داغ شده و ممکن است آسیب ببیند. ►

۶. هنگامی که کمپرسور خاموش است، پلاگ را به درون سوکت برق داخل خودرو وارد کنید.

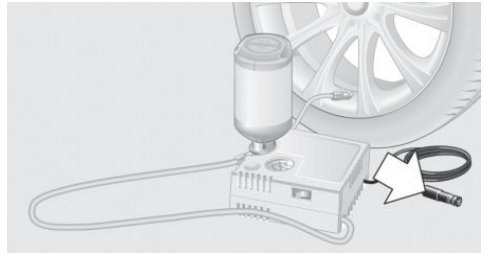

اجازه دهید کمپرسور برای مدت ۳ الی ۸ دقیقه کار کند و تایر را با درزگیر پر کند و به فشار باد حدودا  $2/5 \text{ bar}$  برسد. زمانی که تایر با درزگیر پر شد، فشار باد تایر ممکن است گاهی به  $5 \text{ bar}$  برسد. در این مواقع کمپرسور را خاموش نکنید. چنانچه فشار باد تایر به  $2 \text{ bar}$  نرسید:

۱. کمپرسور را خاموش کنید.
  ۲. شلنگ پرکننده را از چرخ جدا کنید.
  ۳. ده متر به جلو و عقب برانید تا مایع درزگیر در تایر به خوبی توزیع شود.
  ۴. به وسیله کمپرسور، تایر را دوباره باد کنید.
- چنانچه فشار باد به  $2 \text{ bar}$  نرسید، با مرکز مجاز خدمات رسانی تماس بگیرید.

### جمع کردن کیت پنچرگیری

۱. شلنگ پرکننده ی محفظه درزگیر را از چرخ باز کنید.
  ۲. شلنگ اتصال کمپرسور را از محفظه درزگیر باز کنید.
  ۳. شلنگ پرکننده ی محفظه ی درزگیر را که پیش تر به ولف تایر متصل شده بود را با کانکتور موجود روی محفظه درزگیر متصل کنید.
- این کار مانع از بیرون زدن باقی مانده درزگیر از محفظه می گردد.

## زنجر چرخ

### زنجر چرخ های نازک

تولید کننده خودروی شما استفاده از زنجر چرخ های نازک را توصیه می کند. انواع مختلفی از زنجر چرخ های ریز نقش توسط تولید کننده خودروی شما تست شده و استفاده از آن ها برای داشتن سفری ایمن توصیه می شود. اطلاعات مربوط به زنجر چرخ مناسب را می توانید از مرکز مجاز خدمات رسانی دریافت کنید.

### استفاده

از زنجر چرخ تنها برای چرخ های عقبی خودرو و برای تایرهای با سایزهای زیر استفاده کنید:

205/65 R 17 <

225/60 R 17 <

245/50 R 18 <

245/45 R 19 <



برای سایز 245/55 R 17 زنجر چرخ استفاده نکنید. بر روی سایز 245/55 R 17 زنجر چرخ سوار نکنید.

در غیر این صورت خودرو ممکن است آسیب ببیند. ▶

دستورالعمل های تولید کننده زنجر چرخ را به دقت مطالعه و رعایت کنید.

مطمئن شوید زنجرهای چرخ سفت و محکم بسته شده باشند. بر اساس دستورالعمل های تولید کننده زنجر چرخ، آن ها را در هنگام نیاز دوباره محکم کنید.

پس از نصب و بستن زنجر چرخ، سیستم نظارت بر پنچری تایر را راه اندازی نکنید. زیرا ممکن است سیستم نتایج غلطی به شما بدهد.

پس نصب و بستن زنجر چرخ، سیستم نظارت بر فشار تایر را راه اندازی نکنید. زیرا ممکن است سیستم نتایج غلطی به شما بدهد.

هنگام رانندگی با زنجر چرخ در صورت نیاز برای مدت کوتاهی سیستم کنترل کشش دینامیکی DTC را فعال کنید.

### حداکثر سرعت با زنجر چرخ

هنگام استفاده از زنجر چرخ از سرعت ۵۰ کیلومتر بر ساعت تجاوز نکنید.

۴. به منظور جلوگیری از کثیف شدن صندوق عقب، محفظه درزگیر خالی را در با مواد مناسب پوشانده و بسته بندی کنید.

۵. کیت پنچر گیری را جمع کرده و در داخل خودرو قرار دهید.

### توزیع و پخش شدن مایع درزگیر

فورا حدود ده کیلومتر رانندگی کنید تا از توزیع درزگیر در تایر خودرو مطمئن شوید. در این حین از سرعت ۸۰ کیلومتر بر ساعت تجاوز نکنید. در صورت امکان با سرعتی بیشتر از بیست کیلومتر بر ساعت رانندگی کنید.

### برای تصحیح فشار هوای تایر

- در یک مکان مناسب توقف کنید.
- شلنگ اتصال کمپرسور را مستقیما به والف چرخ پیچ کنید.
- رابط اتصال را به داخل سوکت فندکی خودرو متصل کنید.
- فشار هوای تایر را روی 2.5 bar تنظیم کنید.
  - برای افزایش فشار: در حالی که موتور روشن یا سویچ خودرو باز است، کمپرسور را روشن کنید.
  - برای کاهش فشار: دکمه روی کمپرسور را فشار دهید.

### ادامه سفر

از بیشترین سرعت مجاز - که ۸۰ کیلومتر بر ساعت می باشد - تجاوز نکنید. سیستم نظارت بر پنچری تایر FTM را دوباره راه اندازی کنید. سیستم نظارت بر فشار تایر TPM را دوباره راه اندازی کنید. تایر بلا استفاده و محفظه درزگیر در کیت پنچر گیری را در اولین فرصت تعویض کنید.

## محفظه موتور

است به دلیل وزن خودرو و کشور مبدا آن برای خودرو شما موجود نباشد. این موضوع، همچنین در مورد امکانات مربوط به ایمنی خودرو صدق می کند. بنابراین، هنگام مطالعه ویژگی ها و امکانات خودرو می بایست به وزن و کشور مبدا خودرو خود توجه نمایید.

### امکانات و ویژگی های خودرو

این بخش، تمامی استانداردها، ویژگی های وابسته به کشور مبدا برای خودرو و ویژگی های اختیاری خودرو که در این سری خودروها تعبیه شده است را توضیح می دهد. این بخش، همچنین ویژگی هایی از خودرو را توضیح می دهد که ممکن

### قطعات مهم در محفظه موتور

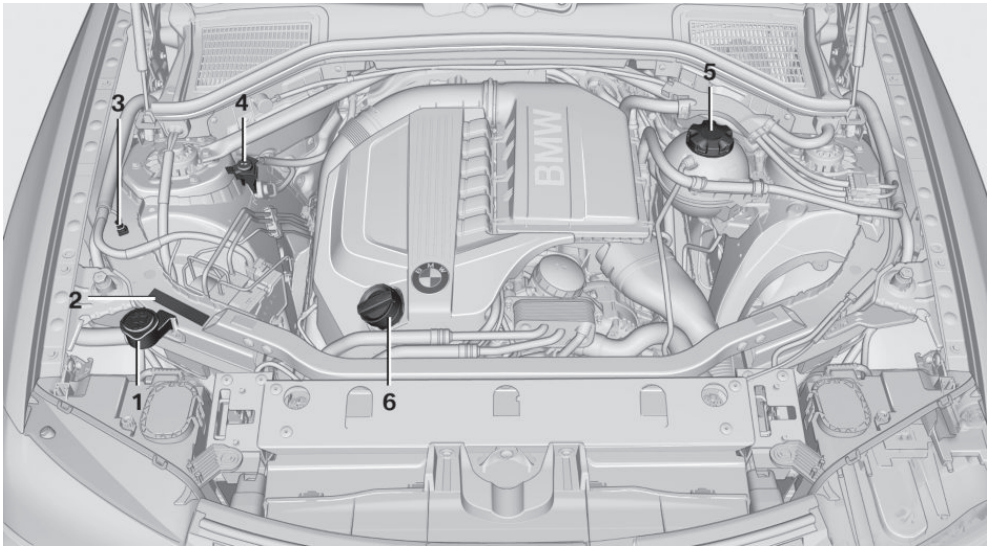

- |   |   |
|---|---|
| ۱ | محفظه مایع شوینده   |
| ۲ | شماره شناسایی خودرو                                       |
| ۳ | پایانه منفی باتری برای باتری به باتری کردن یا اتصال شارژر |
| ۴ | پایانه مثبت باتری برای باتری به باتری کردن یا اتصال شارژر |
| ۵ | محفظه مایع خنک کننده                                      |
| ۶ | گردنه ورودی روغن  |

خدمات رسانی واگذار نمایید.

چنانچه کار انجام شده بر روی خودرو به درستی انجام نشود، خطر آسیب متعاقب و خطرهای ایمنی مربوطه وجود خواهد

داشت. ▶

### درب موتور خودرو

#### نکات

کار بر روی محفظه موتور



هرگز بدون داشتن آموزش های فنی و حرفه ای، دست به تعمیرات و سرویس خودرو نزنید. چنانچه با دستورالعمل های قانونی آشنا نیستید، هرگونه کار بر روی خودرو را به مرکز مجاز

**بستن درب موتور**

رانندگی با درب موتور باز



چنانچه با هرگونه نشانه ای مبنی بر بسته نبودن کامل درب موتور مواجه شدید، سریعاً در کنار جاده پارک کرده و آن

را به صورت ایمن ببندید. ▶

خطر گیر کردن



اطمینان حاصل کنید که مسیر بسته شدن درب موتور، آزاد و بدون مانع است؛ در غیر این صورت خطر آسیب وجود

دارد. ▶

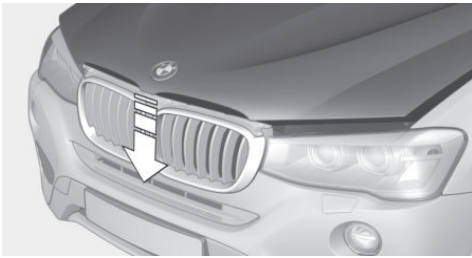

درب موتور را از ارتفاع حدوداً ۴۰ سانتی متری رها کنید تا بتواند بطور کامل بسته شود.

از شنیدن صدای درگیر شدن درب موتور مطمئن شوید.

هرگز دست خود را وارد محفظه موتور نکنید



هرگز دست خود را به فضای موتور یا شکاف های محفظه موتور وارد نکنید. در غیر این صورت برای مثال در اثر گردش موتور یا قطعات داغ، خطر جراحت وجود خواهد داشت. ▶

**بازکردن درب موتور خودرو**

خطر جراحت در هنگام باز بودن درب موتور



هنگامی که درب موتور باز است، در اثر قطعات برجسته،

خطر جراحت وجود دارد. ▶

۱. اهرم را بکشید.

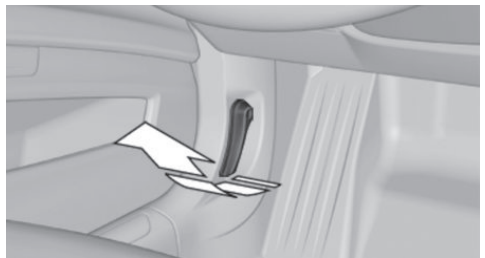

۲. دستگیره رها کننده را فشار دهید تا درب موتور باز شود.

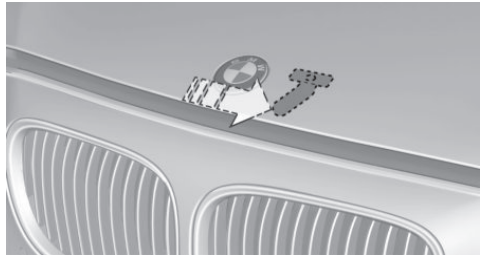

۳. مراقب قطعات برجسته در داخل درب موتور باشید.



## روغن موتور

### اندازه گیری الکترونیکی روغن موتور

#### نمایش وضعیت

#### مفهوم کلی

هنگام رانندگی، سطح روغن موتور به صورت الکترونیکی چک شده و بر روی مانیتور نشان داده می شود. در صورتی که سطح روغن موتور خودرو به حداقل میزان مجاز برسد، یک پیام Check Control نمایش داده می شود.

#### الزامات

مقادیر اندازه گیری شده، پس از حدود ۳۰ دقیقه رانندگی قابل تشخیص و دسترسی خواهد بود. در حین سفرهای کوتاه تر، وضعیت روغن موتور مربوط به سفر قبلی ای که به اندازه کافی طولانی بوده باشد، نمایش داده می شود. در صورتی که سفرهای مکرر و کوتاه دارید، از روش اندازه گیری دقیق استفاده کنید.

#### نشان دادن سطح روغن موتور

از طریق iDrive:

۱. "My Vehicle"
۲. "Vehicle status"
۳.  "Engine oil level"

#### پیام های نشانگر سطح روغن موتور

وابسته به سطح روغن موتور، پیام های متفاوتی بر روی مانیتور ظاهر می شوند. به این پیام ها توجه داشته باشید. چنانچه سطح روغن موتور خیلی پایین باشد، در طول ۲۰۰ کیلومتر آینده، روغن موتور اضافه کنید. به صفحه ۲۰۷ رجوع کنید.

سطح خیلی پایین روغن موتور



سریعا روغن اضافه کنید. در غیر این صورت، سطح پایین روغن موتور به موتور خودرو آسیب می رساند. مراقب باشید که روغن موتور را بیش از حد اضافه نکنید. ►

### امکانات و آپشن های خودرو

این بخش، تمامی استانداردها، ویژگی های وابسته به کشور مبدا برای خودرو و ویژگی های اختیاری خودرو که در این سری خودروها تعبیه شده است را توضیح می دهد. این بخش، همچنین ویژگی هایی از خودرو را توضیح می دهد که ممکن است به دلیل ورژن خودرو و کشور مبدا آن برای خودرو شما موجود نباشد. این موضوع، همچنین در مورد امکانات مربوط به ایمنی خودرو صدق می کند. بنابراین، هنگام مطالعه ویژگی ها و امکانات خودرو می بایست به ورژن و کشور مبدا خودرو توجه نمایید.

#### اطلاعات کلی

مصرف روغن موتور به نحوه رانندگی و شرایط جاده بستگی دارد. در شرایط زیر، مصرف روغن موتور می تواند افزایش یابد:

- < روش رانندگی SPORT.
- < هنگام آب بندی موتور.
- < زمان درجا کار کردن موتور.
- < در صورت استفاده از روغن موتورهایی که مورد تایید نیستند.

بنابراین به صورت مرتب و پس از سوخت گیری، میزان روغن موتور خودرو را چک کنید.

خودرو مجهز به سیستم اندازه گیری الکترونیکی روغن موتور است.

سیستم اندازه گیری روغن دو روش اصلی برای نمایش نتیجه دارد:

- < نمایش وضعیت.
- < اندازه گیری دقیق.



## اضافه کردن روغن موتور

### اطلاعات کلی

پیش از افزودن روغن موتور، سویچ خودرو را ببندید و خودرو را در جایی امن پارک کنید.

### گردنه ورودی روغن



تنها زمانی که پیام بر روی صفحه آمپر نمایش داده شد، روغن را اضافه کنید. میزانی که باید روغن موتور اضافه کنید، در پیامی که بر روی صفحه آمپر نمایش داده شده است، اعلام می شود.

### اضافه کردن روغن موتور

تا پیش از پیمایش مسافت ۲۰۰ کیلومتری، روغن موتور اضافه کنید. در غیر این صورت ممکن است به موتور آسیب برسد.

### روغن موتور را بیش از حد اضافه نکنید

چنانچه روغن موتور زیادی اضافه کردید، سطح روغن موتور را چک کنید. در غیر این صورت ممکن است به موتور آسیب وارد شود.

### از کودکان مراقبت کنید

مواد مورد استفاده مانند روغن، گریس و ... را دور از دسترس کودکان نگه دارید و به نکات درج شده بر روی بسته بندی مواد توجه کنید تا از بروز خطر برای سلامتی جلوگیری شود.

روغن موتور زیاد

روغن موتور را سریعاً چک کنید. در غیر این صورت، مزاد روغن می تواند به موتور آسیب برساند.

### اندازه گیری دقیق

#### مفهوم کلی

در شیوه اندازه گیری دقیق، سطح روغن موتور توسط یک معیار و درجه، اندازه گیری شده و نشان داده می شود. موتورهای بنزینی:

در صورتی که سطح روغن موتور به پایین ترین حد برسد، یک پیام Check Control نمایش داده می شود.

#### اطلاعات کلی

اندازه گیری دقیق فقط برای بعضی موتور ها امکان پذیر است.

#### الزامات

- < خودرو در سطح صاف و تراز باشد.
- < گیربکس استپترونیک: اهرم سردنده بر روی N یا P باشد و پدال گاز نیز فشار داده نشده باشد.
- < موتور خودرو روشن و بر روی درجه حرارت کاری خود باشد.

### انجام یک اندازه گیری دقیق



برای اندازه گیری دقیق سطح روغن موتور، مراحل زیر را انجام دهید:

۱. گزینه "Vehicle info" را انتخاب کنید.
۲. گزینه "Vehicle status" را انتخاب کنید.
۳. گزینه "Measure engine oil level" را انتخاب کنید.
۴. گزینه "Start measurement" را انتخاب کنید.

سطح روغن موتور توسط یک معیار و درجه، اندازه گیری شده و نمایش داده می شود. زمان: حدود ۱ دقیقه

## انواع روغن موتورهایی که می تواند اضافه شود

### نکات

- بدون افزودنی های روغن افزودنی های روغن می تواند به موتور آسیب برساند. 
- درجه ویسکوزیته برای روغن های موتور هنگام انتخاب روغن موتور مطمئن شوید که روغن موتور به یکی از درجات ویسکوزیته زیر تعلق دارد: 
- SAE 0W-40, SAE 0W-30, SAE 5W-40, SAE 5W-30 در غیر این صورت، احتمال بروز اختلال یا آسیب به موتور وجود دارد. 
- کیفیت روغن موتور برای عمر موتور نقش حیاتی دارد.

### انواع مناسب روغن موتور

اطلاعات بیشتر در مورد مشخصات موتور و ویسکوزیته روغن موتور را میتوانید از مرکز مجاز خدمات رسانی کسب کنید.

### روغن موتورهای جایگزین

در صورتی که روغن موتور مناسب برای استفاده دائمی در دسترس نباشد، تا یک لیتر از یک روغن موتور با رده بندی زیر می توانید اضافه کنید:

موتور بنزینی

API SM یا رده های بالاتر روغن.

### تعویض روغن موتور

تولید کننده خودرو توصیه میکند که تعویض روغن موتور را به عهده مرکز مجاز خدمات رسانی بگذارید.

## مایع خنک کننده

### امکانات و آپشن های خودرو

این بخش، تمامی استانداردها، ویژگی های وابسته به کشور مبدا برای خودرو و ویژگی های اختیاری خودرو که در این سری خودروها تعبیه شده است را توضیح می دهد. این بخش، همچنین ویژگی هایی از خودرو را توضیح می دهد که ممکن است به دلیل ورژن خودرو و کشور مبدا آن برای خودرو شما موجود نباشد. این موضوع، همچنین در مورد امکانات مربوط به ایمنی خودرو صدق می کند. بنابراین، هنگام مطالعه ویژگی ها و امکانات خودرو می بایست به ورژن و کشور مبدا خودرو خود توجه نمایید.

### نکات

**⚠ خطر سوختگی در اثر گرمای موتور**

هنگامی که موتور گرم است، سیستم خنک کننده را باز نکنید. در غیر این صورت، فوران مایع خنک کننده می تواند باعث ایجاد سوختگی شود. ▶

**⚠ افزودنی های مجاز**

تنها از افزودنی های مجاز استفاده کنید. در غیر این صورت ممکن است به موتور آسیب وارد شود. افزودنی ها برای سلامتی مضر هستند. ▶  
مایع های خنک کننده از آب و مواد افزودنی تشکیل شده اند. تمامی افزودنی های تجاری برای خودروی شما مناسب نیستند. شما می توانید اطلاعات بیشتر در مورد این افزودنی ها را از مرکز مجاز خدمات رسانی کسب کنید.

### میزان مایع خنک کننده

#### اطلاعات کلی

بسته به محل قرارگیری موتور، محفظه خنک کننده در سمت راست یا چپ محفظه موتور واقع شده است.

### چک کردن

۱. اجازه دهید موتور سرد شود.
۲. درب مخزن خنک کننده را به آرامی در خلاف جهت عقربه های ساعت بچرخانید تا به هر فشار اضافی اجازه دهید پخش و خارج شود. سپس به آرامی آن را باز کنید.

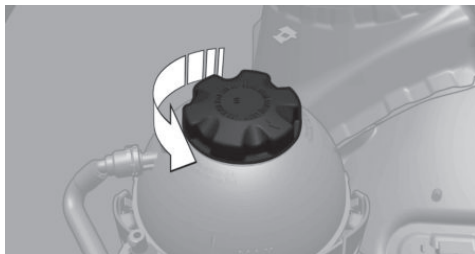

۳. درب مخزن خنک کننده را بردارید.
۴. در صورتی که سطح مایع خنک کننده بین نشانه های مینیموم و ماکزیمم باشد، سطح مایع خنک کننده مناسب است.



## اضافه کردن

۱. اجازه دهید موتور سرد شود.
۲. درب مخزن خنک کننده را به آرامی در خلاف جهت عقربه های ساعت بچرخانید تا به هر فشار اضافی اجازه دهید پخش و خارج شود. سپس آن را باز کنید.

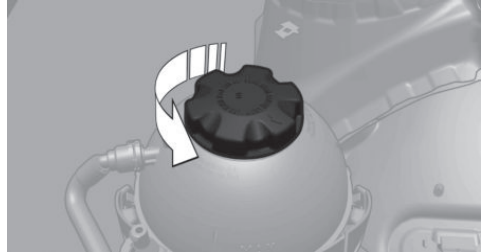

۳. در صورتی که سطح مایع خنک کننده پایین باشد، به آرامی مایع خنک کننده را اضافه کنید تا به سطح تعیین شده برسد. از پر کردن بیش از حد آن خودداری کنید.
۴. درپوش را بچرخانید تا زمانی که یک صدای کلیک بشنوید. فلش روی محفظه خنک کننده و فلش روی درپوش باید در مقابل یکدیگر قرار بگیرند.
۵. علت از دست رفتن مایع خنک کننده را در اولین فرصت برطرف کنید.

## دور انداختن

- هنگام دور ریختن خنک کننده یا افزودنی های آن، به قوانین مربوط به حفاظت از محیط زیست توجه کنید.



## نگهداری

### امکانات و آپشن های خودرو

این بخش، تمامی استانداردها، ویژگی های وابسته به کشور مبدا برای خودرو و ویژگی های اختیاری خودرو که در این سری خودروها تعبیه شده است را توضیح می دهد. این بخش، همچنین ویژگی هایی از خودرو را توضیح می دهد که ممکن است به دلیل وزن خودرو و کشور مبدا آن برای خودرو شما موجود نباشد. این موضوع، همچنین در مورد امکانات مربوط به ایمنی خودرو صدق می کند. بنابراین، هنگام مطالعه ویژگی ها و امکانات خودرو می بایست به وزن و کشور مبدا خودرو توجه نمایید.

### سیستم نگه داری BMW

سیستم نگه داری BMW اقداماتی که می بایست در راستای نگه داری مناسب از خودرو انجام شود را نشان می دهد و بدین وسیله هم ایمنی خودرو در سفر را تضمین کرده و هم باعث می شود خودرو بتواند با بهترین ظرفیت و بازده خود، کار کند. در بعضی موارد، زمان ها و برنامه ریزی های مربوط به نگهداری ممکن است بر اساس ویژگی های وزن خودرو و کشور مبدا آن متفاوت باشد. تعویض قطعات، قطعات جانبی، سوخت ها، روان کننده ها و مواد مصرفی به طور جدا بررسی شده اند. اطلاعات بیشتر را می توانید از مرکز مجاز خدمات رسانی کسب کنید.

### خدمات مبتنی بر شرایط CBS

سنسورها و الگوریتم های مخصوص به کار رفته در سیستم های خودرو شرایط رانندگی خودرو شما را در نظر می گیرند. بر این اساس، سیستم CBS الزامات مورد نظر برای نگه داری از خودرو را به شما اعلام می کند.

سیستم این امکان را برای شما فراهم می کند که نحوه و میزان نگهداری را با پروفایل کاربریتان هماهنگ کنید. اطلاعات با جزئیات، در مورد الزامات سرویس خودرو بر روی مانیتور نشان داده می شود. برای اطلاعات بیشتر به صفحه ۸۶ مراجعه کنید.

### اطلاعات و داده های مربوط به سرویس خودرو در

#### دستگاه ریموت کنترل

اطلاعات مورد نیاز برای نگهداری خودرو به صورت پیوسته بر روی دستگاه ریموت کنترل ذخیره می شود. مرکز مجاز خدمات رسانی شما می توانند این اطلاعات را بخوانند و بر اساس آن نحوه نگهداری بهینه از خودرو را به شما پیشنهاد دهند. بنابراین، دستگاه ریموت کنترلی را به مسئول مرکز مجاز خدمات رسانی تحویل دهید که اخیرا با آن بیشتر رانندگی کرده اید.

#### زمان های توقف

زمان های توقف - که در آن باتری خودرو قطع بوده است - در محاسبات لحاظ نمی شود. در این صورت، از مرکز مجاز خدمات رسانی بخواهید فرآیندهای نگه داری وابسته به زمان، مانند چک کردن روغن ترمز را به روز رسانی کرده و در صورت نیاز روغن موتور یا میکرو فیلتر/ فیلتر کرین فعال را تعویض کنند.

### سوکت عیب یابی خودرو OBD

#### اطلاعات

سوکت عیب یابی خودرو



عیب یابی خودرو از طریق سوکت تنها میبایست توسط مرکز مجاز خدمات رسانی یا تعمیرگاهی انجام شود که کار را مطابق با دستورالعمل تولید کننده خودرو و توسط پرسنل مجرب و دوره دیده انجام می دهد. در غیر این صورت، استفاده از سوکت می تواند منجر به مشکلاتی برای خودرو شود. ▶

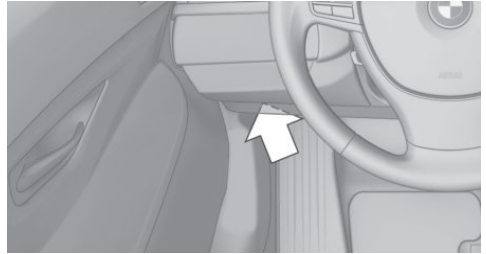

یک سوکت OBD در سمت راننده برای چک کردن قطعات اساسی تعبیه شده است.

### آلایندگی

چراغ هشدار روشن شده است: خروج مایعات دچار مشکل شده است. هر چه سریع تر خودرو را توسط یک تعمیرکار چک کنید.



در شرایط مشخصی چراغ هشدار چشمک خواهد زد: این علامت نشان میدهد احتراق ناقص زیادی رخ داده است.

سرعت خودرو را کم کرده و خودرو را به سرعت به یک تعمیرکار نشان دهید. در غیر این صورت، احتراق ناقص در موتور حتی برای مدت کوتاه می تواند به عناصر کنترلی گازهای احتراق، مخصوصاً مبدل کاتالیزوری به شدت صدمه برساند.

## تعویض قطعات

### جلو: تعویض تیغه های برف پاک کن

۱. برای تعویض تیغه های برف پاک کن، بازوهای برف پاک کن را به سمت بالا بیاورید. برای اطلاعات بیشتر به صفحه ۷۵ مراجعه کنید.
۲. برف پاک کن را بلند کنید.

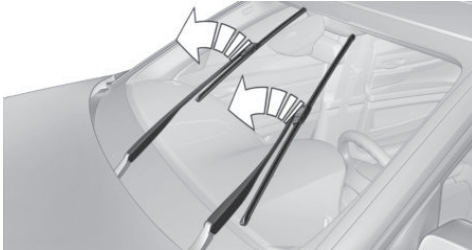

۳. تیغه های برف پاک کن را به حالت افقی قرار دهید.
۴. تیغه برف پاک کن را از یک جهت خارج کنید.

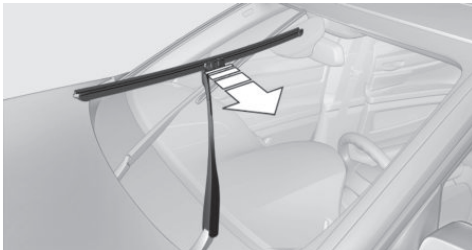

۵. تیغه برف پاک کن جدید را، در جهت معکوس بیرون آوردن آن، داخل کنید تا زمانی که در جای خود قفل شود.
۶. برف پاک کن ها را به سمت پایین برگردانید.

### امکانات و آپشن های خودرو

این بخش، تمامی استانداردها، ویژگی های وابسته به کشور مبدا برای خودرو و ویژگی های اختیاری خودرو که در این سری خودروها تعبیه شده است را توضیح می دهد. این بخش، همچنین ویژگی هایی از خودرو را توضیح می دهد که ممکن است به دلیل وزن خودرو و کشور مبدا آن برای خودرو شما موجود نباشد. این موضوع، همچنین در مورد امکانات مربوط به ایمنی خودرو صدق می کند. بنابراین، هنگام مطالعه ویژگی ها و امکانات خودرو می بایست به وزن و کشور مبدا خودرو توجه نمایید.

### جعبه ابزار تعبیه شده در خودرو

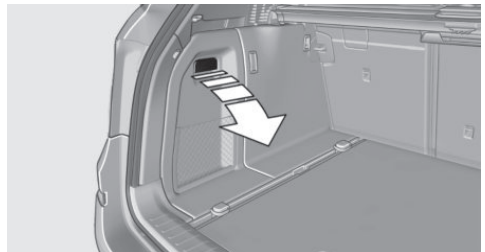

جعبه ابزار در زیر بسته کمک های اولیه و در پشت کاور تاشو، در سمت چپ صندوق عقب واقع شده است.

### تعویض تیغه های برف پاک کن

#### نکات

میله های برف پاک کن را در حالی که تیغه های آن



نصب نیستند، بر روی شیشه نگذارید

هنگامی که تیغه های برف پاک کن نصب نشده است، آن ها را به سمت پایین خم نکنید و به حالت معمول آن بر روی شیشه برنگردانید. این امر میتواند منجر به آسیب به شیشه شود. ►

## عقب: تعویض تیغه های برف پاک کن

۱. برف پاک کن را بالا بیاورید و تیغه را بطور کامل مطابق فلش بیرون بکشید.



۲. تیغه برف پاک کن جدید را نصب کنید. باید با ایجاد یک صدا جا بیفتد.  
۳. برف پاک کن را به سمت پایین برگردانید.

## چراغ ها و لامپ ها

### نکات

### چراغ ها و لامپ ها

چراغ ها و لامپ ها نقش مهمی در ایمنی خودرو ایفا می کنند. تولید کننده خودرو به شما پیشنهاد می کند در صورت مشاهده اختلال، چنانچه با آن آشنا نیستید و یا در این دفترچه توضیح داده نشده است، کار تعمیر را به یکی از مراکز مجاز خدمات رسانی واگذار نمایید.

شما می توانید یک جعبه لامپ اضافی را از یکی از مراکز مجاز خدمات رسانی دریافت کنید.

### خطر سوختگی

لامپ ها را تنها زمانی که خنک هستند تعویض کنید. در غیر این صورت خطر سوختگی وجود خواهد داشت. ▶

### کار بر روی سیستم روشنایی

هنگام کار بر روی سیستم روشنایی، چراغ های خودرو را جهت جلوگیری از خطر اتصالی، خاموش کنید.

برای تعویض لامپ و برای جلوگیری از خطر احتمالی جراحات یا آسیب به تجهیزات خودرو، تمام دستورالعمل های تولید کننده در خصوص لامپ را ملاحظه نمایید. ▶

### چراغ های زنون را تعویض نکنید

هرگونه کار در مورد لامپ های زنون از جمله تعویض آن را به مرکز مجاز خدمات رسانی واگذار نمایید. بخاطر ولتاژ بالای سیستم، در صورت کار نادرست، خطر جراحات و مرگ وجود دارد. ▶

### لامپ ها را لمس نکنید

شیشه لامپ را با دست برهنه لمس نکنید؛ حتی مقدار کمی آلودگی که بر روی سطح لامپ نشست، می تواند موجب سوختن سطح آن شده و عمر آن را کوتاه کند. از یک دستمال تمیز، لباس و یا چیزهایی شبیه به این استفاده نمایید و یا لامپ را از سمت پایه آن لمس کنید. ▶

## دیوهای ساطع کننده نور LED

برخی از تجهیزات خودرو از LED هایی که در پشت آن ها نصب شده است، به عنوان منبع نوری استفاده می کنند. این LED ها، که به خانواده لیزرها بر میگردند، به صورت رسمی به عنوان LED های کلاس ۱ شناخته می شوند.

### کاور ها را جدا نکنید

کاور ها را جدا نکنید و هرگز به نور فیلتر نشده برای ساعت های متمادی خیره نشوید. در غیر این صورت می تواند باعث تحریک و سوزش شبکیه چشم شود. ▶

## شیشه چراغ های جلوی خودرو

بخار آب تقطیر شده می تواند درون لامپ های خارجی خودرو، به دلیل رطوبت یا سردی بیش از حد هوا اتفاق بیفتد. پس از مدت کوتاهی رانندگی با چراغ های روشن، این قطرات جمع شده، بخار می شوند. شیشه چراغ جلوی خودرو در این حالت نیاز به تعویض ندارد. اما چنانچه حتی در حین رانندگی با چراغ های روشن، رطوبت درون لامپ افزایش یافته و قطره های آب بیش تر شود، پیشنهاد سازنده خودرو به شما این است که خودرو توسط مرکز مجاز خدمات رسانی مورد بازدید قرار دهید.

## تنظیمات چراغ جلوی خودرو

تنظیمات چراغ جلو خودرو می تواند در اثر تعویض چراغ ها و لامپ ها بهم بخورد. در صورت بهم خوردن آن پس از تعویض، سیستم را توسط مرکز مجاز خدمات رسانی مورد بازدید قرار دهید.



## چراغ های جلویی، تعویض لامپ

## چراغ های جلوی هالوژنی

## در یک نگاه

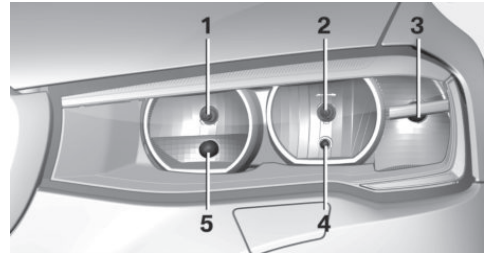

- ۱ چراغ نور بالا، فلاشر چراغ جلو
- ۲ چراغ نور پایین
- ۳ راهنما / شب رنگ های کناری
- ۴ چراغ های پارک
- ۵ چراغ های روشن در طول روز

## دسترسی به چراغ نور پایین و چراغ های پارک

دستورالعمل های عمومی را دنبال کنید. به صفحه ۲۱۴ رجوع کنید.

۱. درب موتور را باز کنید. رجوع به صفحه ۲۰۴
۲. درپوش را در خلاف جهت حرکت عقربه های ساعت بچرخانید و جدا کنید.

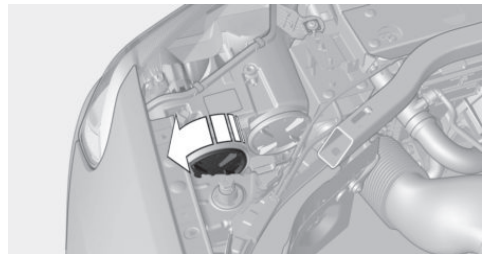

۲. لامپ بالایی مربوط به نورپایین بوده و لامپ پایینی مربوط به چراغ پارک است.

## نور پایین

لامپ ۵۵ وات، H7.

۱. رابط را به همراه لامپ به آرامی پایین آورده و با احتیاط بیرون بکشید.
۲. لامپ را از رابط جدا کرده و لامپ جدید را وارد کنید.
۳. لامپ جدید را در خلاف روند جدا کردن لامپ، نصب کنید.
۴. کاور را مطابق با جهت فلش ها بر روی بدنه چراغ جلو، قرار دهید.
۵. در پوش چراغ جلو را را ببندید.

## چراغ های پارک

لامپ ۵۵ وات، W5W.

۱. سریچ لامپ را جدا کنید.
۲. با احتیاط لامپ را از سوکت خارج کنید.
۳. لامپ جدید را در خلاف روند جدا کردن لامپ، نصب کنید.
۴. کاور را مطابق با جهت فلش ها بر روی بدنه چراغ جلو، قرار دهید.
۵. در پوش چراغ جلو را را ببندید.

## دسترسی به چراغ های نوربالا / فلشر های جلو و چراغ های

## روشن در طول روز

دستورالعمل های عمومی را دنبال کنید. رجوع شود به صفحه ۲۱۴.

۱. درب موتور را باز کنید. رجوع به صفحه ۲۰۴.
۲. کاور را خلاف جهت عقربه های ساعت بچرخانید و جدا کنید.

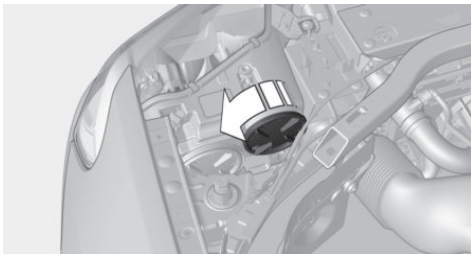

۳. لامپ بالایی نوربالا / فلشر های جلو هستند و لامپ پایینی، چراغ های روشن در طول روز هستند.

### در یک نگاه

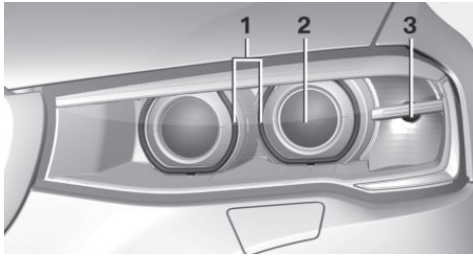

- ۱ چراغ های پارک / چراغ های روشن در طول روز
- ۲ نور پایین / نور بالا / فلشر جلو
- ۳ نور پایین / نور بالا / فلشر جلو

### چراغ های جلوی زنون

چراغ های نور پایین و نور بالا با تکنولوژی زنون طراحی شده اند. چراغ های پارک و چراغ های روشن در طول روز با تکنولوژی LED طراحی شده اند. در صورت بروز اختلال، با مرکز مجاز خدمات رسانی تماس بگیرید.

### چراغ های جلوی LED

#### Light-emitting diodes (LED)

همه چراغ های جلو و چراغ های راهنما ها با تکنولوژی LED طراحی شده اند.

اگر یک LED خراب شود، چراغ های مه شکن جلو را روشن کنید و با احتیاط حرکت کنید. قوانین محلی را رعایت نمایید. در صورت بروز اختلال با مرکز مجاز خدمات رسانی تماس بگیرید.

### چراغ های مه شکن جلو

دستورالعمل های عمومی را دنبال کنید. به صفحه ۲۱۴ رجوع کنید.

### چراغ های نور بالا / فلشر های جلو

لامپ ۵۵ وات، H7.

۱. رابط را به همراه لامپ به آرامی پایین آورده و با احتیاط بیرون بکشید.
۲. لامپ را از رابط جدا کرده و لامپ جدید را وارد کنید.
۳. لامپ جدید را در خلاف روند جدا کردن لامپ، نصب کنید.
۴. کاور را مطابق با جهت فلش بر روی بدنه چراغ جلو، قرار دهید.
۵. در پوش چراغ جلو را ببندید.

### چراغ های روشن در طول روز

لامپ ۲۱ وات، W21W.

۱. سرپیچ لامپ را خلاف جهت عقربه های ساعت چرخانده و جدا کنید.
۲. با احتیاط لامپ را از سوکت جدا کنید.
۳. لامپ جدید را برعکس روند جدا کردن آن، نصب کنید.
۴. کاور را مطابق با جهت فلش بر روی بدنه چراغ جلو، قرار دهید.
۵. در پوش چراغ جلو را ببندید.

### چراغ های جلوی زنون

#### نکات

از آنجایی که عمر این لامپ ها طولانی می باشد، احتمال خراب شدن آنها کم است. خاموش و روشن کردن این لامپ ها، عمر آن را کوتاه می کند. اگر یک لامپ خراب شد، چراغ های مه شکن جلو را روشن کرده و به سفر با احتیاط ادامه دهید. قوانین محلی را رعایت نمایید.

چراغ های زنون را تعویض نکنید



هرگونه کار در مورد لامپ های زنون از جمله تعویض آن را به مرکز مجاز خدمات رسانی واگذار نمایید. بخاطر ولتاژ بالای سیستم، در صورت کار نادرست، خطر جراحت و مرگ وجود دارد. ►

برای بازبینی و تنظیم جهت نور چراغ ها، با مرکز مجاز خدمات رسانی تماس بگیرید.

لامپ ۳۵ وات، H8.

**چراغ های LED مه شکن جلو**  
این چراغ های مه شکن با تکنولوژی LED طراحی شده اند. در صورت بروز اختلال با مرکز مجاز خدمات رسانی تماس بگیرید.

### چراغ راهنما

#### نکته

دستورالعمل های عمومی را دنبال کنید. به صفحه ۲۱۴ رجوع کنید.

چراغ های راهنما در کنار هر کدام از چراغ های نورپایین در محفظه موتور قرار دارد.

لامت ۲۱ وات، PY21W.

#### تعویض

۱. درب موتور را باز کنید. به صفحه ۲۰۴ مراجعه کنید.
۲. لامپ را با سوکت در خلاف جهت عقربه های ساعت بچرخانید و با احتیاط جدا کنید.

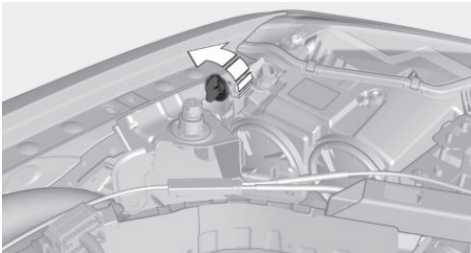

۳. لامپ را به سمت پایین و به آرامی فشار دهید و آن را از سوکت باز کنید.
۴. برای نصب لامپ جدید، روند را بصورت برعکس باز کردن آن، انجام دهید.

### چراغ راهنما روی آینه بغل

چراغ های راهنما بر روی آینه بغل، از تکنولوژی LED بهره مند می باشند. در صورت بروز اختلال، با مرکز مجاز خدمات رسانی تماس بگیرید.

۱. پیچ گوهی تعویض شده در جعبه ابزار خودرو را از طرف سمت تحت آن و در جهت فلش شماره ۱ وارد کنید.

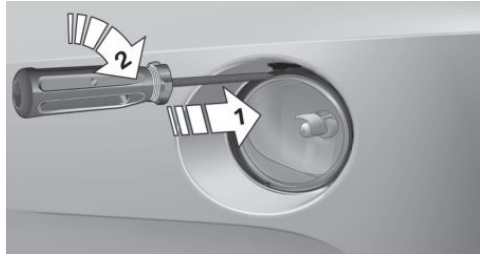

۲. پیچ گوهی را ۹۰ درجه بچرخانید، فلش شماره ۲.
۳. لامپ مه شکن جلویی را به سمت جلو خارج کنید.
۴. کانکتور را جدا کنید.

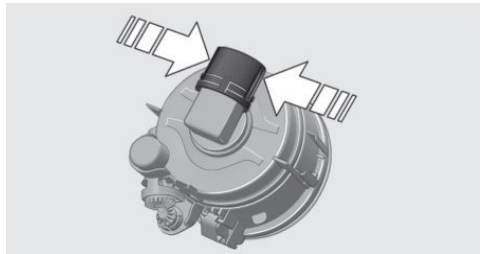

۵. فلاپ لامپ را بچرخانید و آن را بردارید.

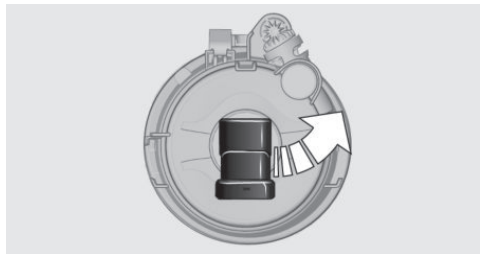

۶. لامپ را برداشته و آن را تعویض کنید.
۷. برای نصب لامپ مه شکن جدید، مراحل را برعکس تکرار کنید. برای این کار به ریل های راهنما توجه داشته باشید.

## چراغ های عقب، تعویض لامپ

در یک نگاه

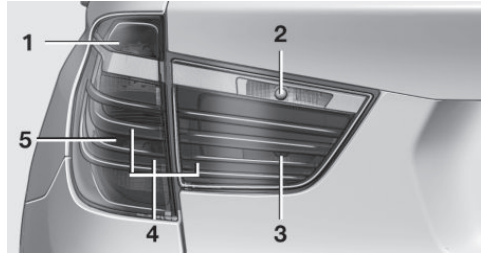

- ۱ لامپ راهنما
- ۲ لامپ دنده عقب
- ۳ لامپ داخلی ترمز
- ۴ لامپ عقب
- ۵ چراغ ترمز عقب

## تعویض لامپ، چراغ های عقب بیرونی

### اطلاعات کلی

دستورالعمل های عمومی را دنبال کنید. به صفحه ۲۱۴ مراجعه کنید.

لامپ ۲۱ وات ، P21W.

با چراغ Adaptive light یا چراغ های جلوی زنون: لامپ عقب از تکنولوژی LED بهره مند می باشد. در صورت بروز اختلال، با مرکز مجاز خدمات رسانی تماس بگیرید.

هنگام تعویض لامپ دقت کنید



هنگام تعویض لامپ، کار را مرحله به مرحله انجام داده

تا از آسیب رسیدن به لامپ عقب یا خودرو جلوگیری شود. ►

## خارج کردن چراغ عقب بیرونی

۱. صندوق عقب را باز کنید.

۲. پیچ گوشته را از جعبه ابزار خارج کرده و آن را بین کاور و بدنه قرار داده، مطابق فلش به سمت بالا فشار دهد و

کاور را جدا کنید.

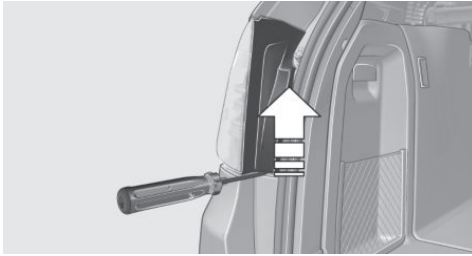

۳. هر دو مهره را جدا کنید.

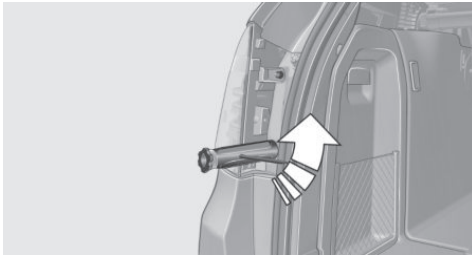

۴. چراغ عقب را از بدنه جدا کرده و رابط را از سرپیچ لامپ جدا کنید.

## تعویض لامپ

۱. سه گیره سفت کننده را از روی لامپ آزاد کنید و سرپیچ لامپ را از چراغ عقب جدا کنید.

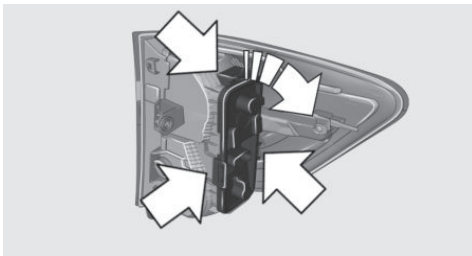

۲. لامپ را چرخانده و آن را خارج کنید.

لامپ بالایی چراغ راهنما و لامپ پایینی بر روی سرپیچ،

لامپ عقب/ لامپ ترمز می باشد.

۳. به منظور نصب لامپ جدید بر روی سرپیچ لامپ، پروسه

را برعکس مراحل جدا کردن آن، انجام دهید. مطمئن

شويد که سرپیچ لامپ در تمام بست ها گیر کرده است.

### نصب چراغ عقب

۱. چراغ را متصل کرده و نصب کنید.
۲. کاور را با سه پایه آن در چراغ عقب قرار دهید. هنگامی که بر روی بست های بالایی و پایینی فشار وارد می کنید، کاور را تا پایین بکشید تا گیر کند.

### نصب سرپیچ لامپ

۱. رابط را به چراغ عقب متصل کنید.
  ۲. کار را برعکس روند جداسازی لامپ انجام داده تا لامپ جدید بر روی سرپیچ نصب شوند
- اطمینان حاصل کنید که سرپیچ محکم متصل شده است.

### چراغ ها بر روی درب صندوق عقب

#### اطلاعات عمومی

دستورالعمل عمومی را دنبال کنید. به صفحه ۲۱۸ مراجعه کنید.

چراغ دنده عقب: لامپ ۱۶ وات، W16W.  
لامپ داخلی ترمز: لامپ ۲۱ وات، H21W.

#### دسترسی به چراغ ها

۱. درب صندوق عقب را باز کنید.
۲. کاور را به کمک دستگیره بیرون بکشید، فلش یک.



۳. رابط را جدا کنید.

#### تعویض لامپ دنده عقب و لامپ داخلی ترمز

۱. سرپیچ را از چراغ عقب جدا کنید.  
لامپ بالایی لامپ دنده عقب و لامپ پایینی روی سرپیچ، لامپ داخلی ترمز می باشد.
  ۲. برای تعویض لامپ دنده عقب، لامپ را با احتیاط بیرون بکشید.
- برای تعویض لامپ داخلی ترمز، لامپ را به سمت پایین فشار داده و به سمت چپ بچرخانید.

### لامپ پلاک خودرو

دستورالعمل های عمومی را دنبال کنید. به صفحه ۲۱۴ مراجعه کنید.

این چراغ ها با تکنولوژی LED تولید شده اند. در صورت بروز اختلال، با مرکز مجاز خدمات رسانی تماس بگیرید.

### تعویض چرخ ها

#### اطلاعات

هنگام استفاده از تایرهای Run-flat یا درزگیر، در صورتی که فشار هوای تایر کم شود، نیاز به تعویض فوری آن نخواهد بود. به همین دلیل در این موارد تایر زاپاس تعبیه نشده است. ابزار مورد نیاز برای تعویض چرخ را می توانید به عنوان ابزار جانبی خودرو از یکی مرکز مجاز خدمات رسانی دریافت کنید.

#### نقاط مناسب جهت جک زدن خودرو

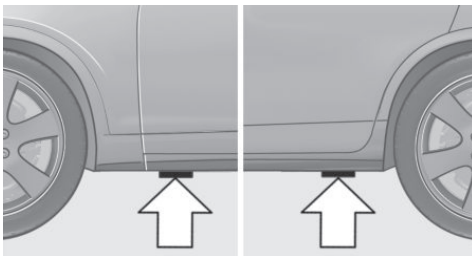

محل های مناسب جهت جک زدن خودرو، مطابق شکل بالا می باشد.

### باتری خودرو

#### نگهداری

باتری خودرو نیاز به رسیدگی خاصی ندارد.

مقدار اسیدی که به آن اضافه شده است برای سرویس مادام العمر باتری کافی است. برای کسب اطلاعات بیشتر در خصوص باتری خودرو می توانید به مرکز مجاز خدمات رسانی مراجعه کنید.

### تعویض باتری

⚠ تنها از باتری های تایید شده برای خودرو استفاده کنید  
تنها از باتری هایی که توسط تولید کننده خودرو تایید شده اند استفاده کنید. در غیر این صورت، خودرو ممکن است آسیب ببیند و سیستم ها و کارکرد ها با محدودیت مواجه شوند. پس از تعویض باتری توصیه می شود توسط مرکز مجاز خدمات رسانی باتری جدید را بر روی خودروی خود رجیستر نمایید تا اطمینان حاصل شود که تمامی امکانات رفاهی خودرو ویژگی های مربوط به راحتی به درستی به کار خود ادامه می دهند و پیام های Check Control از سوی این بخش، دیگر نمایش داده نخواهد شد.

### شارژ باتری

#### اطلاعات کلی

جهت اطمینان از کارآمد بودن باتری در تمام طول عمر آن، مطمئن شوید که باتری همیشه به اندازه کافی شارژ داشته باشد.

- باتری ممکن است در شرایط زیر نیاز به شارژ شدن داشته باشد:
- ◀ هنگامی که بطور مداوم سفرهای کوتاه انجام میشود.
  - ◀ هنگامی که برای دوره های طولانی از خودرو استفاده نمی شود. مثلا بیش از یک ماه.

#### نکات

- ⚠ دستگاه های شارژر ۱۲ ولت را به سوکت های خودرو متصل نکنید  
شارژرهای باتری ۱۲ ولت را به سوکت فابریک درون خودرو متصل نکنید زیرا این کار می تواند با افزایش مصرف نیرو، به باتری صدمه بزند. ▶

### پایانه های کمکی شارژ باتری

باتری خودرو را تنها از طریق پایانه های کمکی شارژ باتری -در محفظه موتور- و هنگامی که موتور خاموش است شارژ نمایید. به صفحه ۲۲۸ مراجعه نمایید.

### قطع برق خودرو

- پس از قطع موقتی برق، برخی از تجهیزات می بایست مجدداً و در مواردی بطور تک به تک، راه اندازی شده و تنظیمات آنها آپدیت شود. برای مثال:
- ◀ حافظه صندلی و آینه: ذخیره سازی مجدد موقعیت.
  - ◀ زمان: تنظیم مجدد.
  - ◀ تاریخ: تنظیم مجدد.
  - ◀ سانروف: سیستم را راه اندازی کنید. برای اطلاعات بیشتر به صفحه ۵۰ مراجعه کنید.

### دور ریختن باتری های قدیمی

باتری خودرو می بایست به توسط مرکز مجاز خدمات رسانی دفع شود. هنگام حمل و نقل و انبار کردن، باتری را به حالت قائم قرار دهید. هنگام حمل و نقل، باتری را ایمن کنید تا از افتادن و غلتیدن آن جلوگیری شود.

### فیوزها

#### نکات

- ⚠ تعویض فیوزها  
هرگز سعی نکنید تا یک خراب را تعمیر کنید و نیز سعی نکنید یک فیوز معیوب را با یک فیوز از رنگ دیگر یا رده آمپر متفاوت تعویض کنید. ای کار میتواند منجر به پرریاری مدار گشته و حتی منجر به آتش سوزی در خودرو شود. ▶  
انبرهای پلاستیکی به همراه اطلاعات مربوط به انواع فیوزها در جعبه فیوز داخل صندوق عقب قابل دسترسی خواهد بود.

## داخل داشبورد

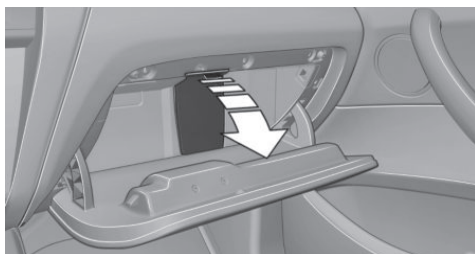

درب را مطابق فلش، به سمت پایین باز کنید.

## در صندوق عقب

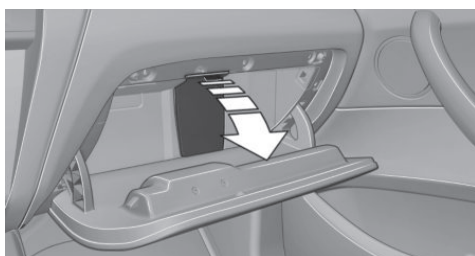

در سمت راست صندوق عقب کاور را مطابق فلش باز کنید و عایق صدا را جدا کنید.  
اطلاعات مربوط به انواع فیوز بر روی صفحه ای جداگانه قابل دسترسی است.

## سیستم کمکی از کار افتادن خودرو

### امکانات و آپشن های خودرو

این بخش، تمامی استانداردها، ویژگی های وابسته به کشور مبدا برای خودرو و ویژگی های اختیاری خودرو که در این سری خودروها تعبیه شده است را توضیح می دهد. این بخش، همچنین ویژگی هایی از خودرو را توضیح می دهد که ممکن است به دلیل ورژن خودرو و کشور مبدا آن برای خودرو شما موجود نباشد. این موضوع، همچنین در مورد امکانات مربوط به ایمنی خودرو صدق می کند. بنابراین، هنگام مطالعه ویژگی ها و امکانات خودرو می بایست به ورژن و کشور مبدا خودرو خود توجه نمایید.

### فلاشهای هشدار خطر

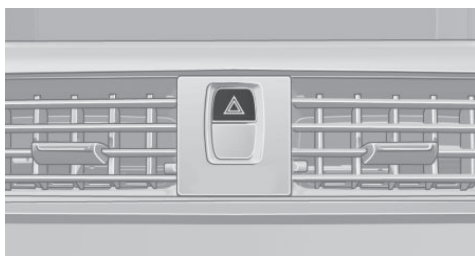

دکمه در مرکز کنسول واقع شده است.

### درخواست اضطراری هوشمند

#### مفهوم کلی

در شرایط اضطراری، یک درخواست اضطراری هوشمند از طریق این سیستم صادر خواهد شد.

#### اطلاعات کلی

در شرایط اضطراری فقط دکمه SOS را فشار دهید.

#### نکات

⚠️ صدور درخواست اضطراری، تضمین شده نیست به دلیل مسائل فنی، صدور درخواست اضطراری نمیتواند در شرایط نامطلوب تضمین شود. ▶

#### مرور



دکمه SOS بر روی سقف خودرو قرار دارد.

#### الزامات

- ◀ سیم کارت قرارداده شده در خودرو فعال شده باشد.
- ◀ حالت Radio-ready روشن باشد.
- ◀ سیستم کمکی در حال کار باشد.

### وارد کردن درخواست اضطراری

۱. کاور را به آرامی فشار داده تا باز شود.
  ۲. دکمه SOS را فشار دهید تا LED روی دکمه به رنگ سبز روشن شود.
- ◀ چراغ LED به رنگ سبز روشن می شود: یک پیام اضطراری صادر شده است.
- اگر یک امکان لغو بر روی مانیتور ظاهر شود، درخواست اضطراری می تواند کنسل شود.
- چنانچه شرایط اجازه می دهد، داخل خودرو بمانید تا ارتباط برقرار شود.
- ◀ هنگامی که ارتباط با مرکز پاسخگویی BMW برقرار شود، چراغ LED به رنگ سبز چشمک زن در می آید.



## بسته کمک های اولیه

### نکته

برخی از این لوازم تاریخ مصرف مشخصی دارند. این تاریخ مصرف را کنترل کنید و محتویات تاریخ مصرف گذشته را سریعاً تعویض نمایید.

### محل استقرار

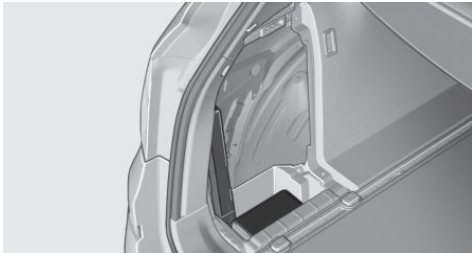

بسته کمک های اولیه در صندوق عقب در سمت چپ محفظه ذخیره سازی قرار دارد.

## باتری به باتری کردن

### اطلاعات کلی

چنانچه باتری خالی شود، موتور می تواند به کمک باتری خودرو دیگری روشن شود. برای این کار به کابل باتری به باتری نیاز است تنها از کابلی استفاده کنید که گیره های عایق داشته باشد.

### اطلاعات

قطعات حامل جریان الکتریکی را لمس نکنید



هنگامی که موتور روشن است، برای جلوگیری از آسیب جانی، از لمس هرگونه قطعه الکتریکی اجتناب کنید. برای جلوگیری از خطر جراحت و آسیب به هر دو خودرو، ضوابط ذیل را رعایت نمایید. ►

وقتی که درخواست اضطراری توسط مرکز پاسخگویی BMW دریافت شود، با شما تماس میگیرد و مراحل بعدی جهت یاری شما انجام میدهد.

چنانچه شما قادر به پاسخگویی نباشید، در شرایط خصوصی مرکز پاسخگویی BMW می تواند گام های دیگری جهت کمک به شما بردارد.

به این منظور، اطلاعات تعیین کننده جهت امداد، به مرکز پاسخگویی BMW ارسال میگردد. اطلاعاتی از قبیل محل استقرار کنونی خودرو.

◀ چنانچه چراغ LED به رنگ سبز شروع به خاموش و روشن شدن کرد، صدای مرکز پاسخگویی BMW دیگر از طریق اسپیکر برای شما قابل شنیدن نیست. با این حال، صدای شما همچنان توسط مرکز پاسخگویی BMW شنیده می شود.

### صدور اتوماتیک درخواست اضطراری

در شرایط خاص، پیام اضطراری بصورت اتوماتیک پس از تصادف شدید، صادر می شود. اطلاع رسانی اتوماتیک تصادف، با فشار دادن دکمه SOS، تحت تاثیر قرار نخواهد گرفت.

### مثلث خطر خودرو

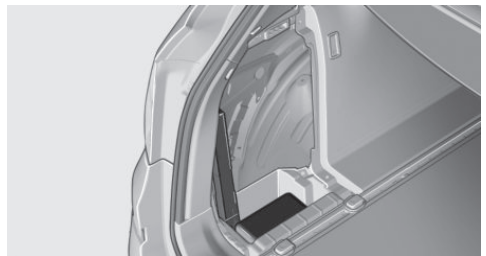

مثلث خطر در پشت کاور سمت چپ صندوق عقب قرار دارد. برای خارج کردن آن، قلاب را شل کنید.

## آماده سازی



مماس بودن بدنه خودروها

اطمینان حاصل کنید که هیچ تماسی بین بدنه دو خودرو وجود ندارد. در غیر این صورت خطر اتصالی وجود دارد. ▶

۱. کنترل کنید که باتری خودروی دیگر نیز ۱۲ ولت باشد. این اطلاعات بر روی باتری قابل دستیابی است.
۲. موتور خودروی کمک رسان را خاموش کنید.
۳. سیستم های الکترونیکی یا مصرف کننده برق را در هر دو خودرو، خاموش کنید.

## اتصال کابل ها

۱. درپوش پایانه کمکی BMW را بردارید.
۲. یک سر گیره کابل مثبت را به قطب مثبت باتری کمک رسان متصل کنید.
۳. سر دیگر گیره را به قطب مثبت باتری خودرویی که قرار است روشن شود وصل کنید.
۴. یک سر گیره کابل منفی را به قطب منفی باتری کمک رسان متصل کنید.
۵. سر دیگر گیره را به قطب منفی باتری خودرویی که قرار است روشن شود و یا اتصال بدنه آن متصل کنید.

## استارت زدن موتور

از اسپری مایعات جهت روشن کردن موتور بپرهیزید.

۱. موتور خودروی کمک رسان را روشن نموده و اجازه دهید تا چند دقیقه در حالت درجا، موتور با سرعت در حال افزایش کار کند.
  ۲. موتور خودرویی که قرار است روشن شود را به حالت عادی استارت بزنید. اگر تلاش برای روشن کردن خودرو موفقیت آمیز نبود، قبل از تلاش مجدد چند دقیقه صبر کنید تا باتری به حد کافی شارژ شود.
  ۳. موتور هر دو خودرو را برای چندین دقیقه روشن نگه دارید.
  ۴. کابل باتری به باتری را برعکس ترتیبی که آن را متصل نمودید، جدا کنید.
- باتری را کنترل کنید و در صورت نیاز آن را مجددا شارژ کنید.

## پایانه های کمکی شارژر باتری

شیوه اتصال



جهت جلوگیری از خطر جراثیم، کابل باتری به باتری را به شیوه درست متصل کنید. ▶

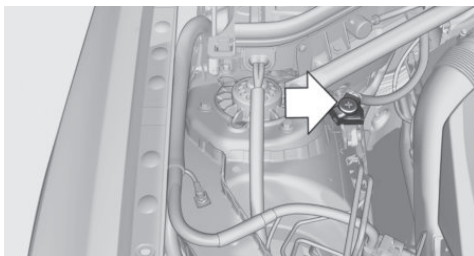

پایانه کمکی شارژر باتری در محفظه موتور، نقش قطب مثبت را ایفا میکند.

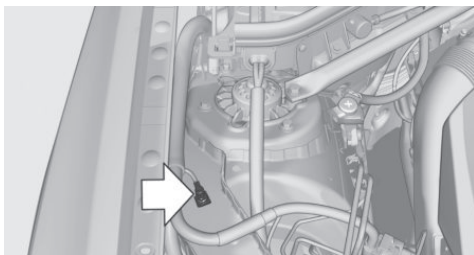

بدنه خودرو یا یک مهره مخصوص در این قسمت، نقش قطب منفی را ایفا میکند.

## استارت به کمک یدک کش کردن و یدک کشیدن

### اطلاعات

استارت به کمک یدک کش کردن و یدک کشیدن برای استارت زدن به کمک یدک کش کردن و یا یدک کشیدن خودرو، سیستم های ایمنی خودرو را خاموش کنید. در غیر این صورت اختلال در سیستم ترمز ممکن است منجر به وقوع تصادف شود. ▶

### گیربکس استپترونیک: حمل و نقل خودروی شما

#### نکته

در این حالت، خودرو شما مجاز به یدک کش شدن نمی باشد. در صورت خرابی خودرو، با مرکز مجاز خدمات رسانی تماس بگیرید.

خودرو را یدک نکشید  
خودرو را فقط توسط خودرو بر جابجا کنید در غیر این صورت ممکن است خودرو صدمه ببیند. ▶

### خودرو یدک کش

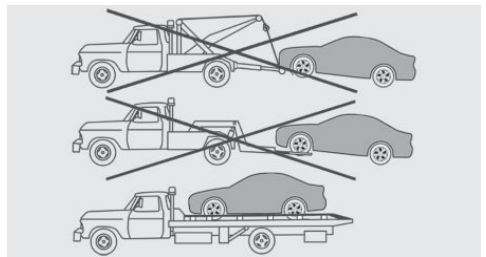

خودرو خود را فقط بر روی یک سطح صاف حمل و نقل کنید.

خودرو را بلند نکنید

خودرو را از طریق قلاب بکسل یا قطعات شاسی، بلند نکنید. در غیر این صورت ممکن است آسیب ببیند. ▶ از قلاب بکسل، تنها برای تثبیت موقعیت خودرو استفاده کنید.

## کشیدن سایر خودروها

### نکات

سبک تر بودن خودروی کشنده  
خودرو کشنده، نباید از خودرویی که کشیده می شود سبک تر باشد. در غیر این صورت، نمیتواند واکنش خوبی در خصوص کنترل آن داشته باشد. ▶

اتصال صحیح میله بکسل/طناب بکسل  
میله بکسل یا طناب بکسل را به قلاب بکسل وصل نمایید. اتصال آن به سایر قطعات خودرو میتواند منجر به بروز آسیب شود. ▶

بسته به قوانین محلی، سیستم هشدار دهنده را روشن کنید.

چنانچه سیستم الکتریکی خودرو کار نمیکند، به وسیله یک مثلث احتیاط و یا یک نشانه، خودروهای پشتی را از وضعیت خودرویی که کشیده میشود آگاه کنید.

### میله بکسل

میله بکسل باید در هر دو خودرو، در یک سمت باشد. در صورتی که بستن اتصالات در یک سمت خودرو ممکن نباشد لطفا موارد زیر را مد نظر قرار دهید.  
در پیچ ها امکان مانور کمتر و محدود تری وجود دارد.  
میله بکسل در صورتی که به صورت غیر هم سمت بسته شود نیروهای جانبی تولید میکند.

### طناب بکسل

در زمانی که شروع به بکسل نمودن می کنید مطمئن شوید که طناب بکسل محکم می باشد.  
برای جلوگیری از تنش ناشی از حرکت تند قطعات و اجزا در خودرو همواره از طناب ها و تسمه های نایلونی استفاده نمایید.

### قلاب بکسل

قلاب پیچی بکسل همیشه باید در خودرو باشد. این قلاب را میتوان در قسمت جلوئی و یا عقبی خودرو پیچ کرد.

## روشن کردن به شیوه یدک کش کردن

### گیربکس استپترونیک

خودرو را به کمک یدک کش کردن، روشن نکنید.  
روشن کردن به شیوه یدک کش کردن بخاطر وجود گیربکس استپترونیک امکان پذیر نمی باشد.  
نقصی که باعث شده فرایند استارت مختل شود را رفع کنید.

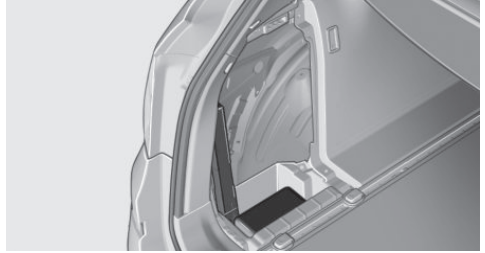

قلاب بکسل داخل جعبه ابزار و در پشت کاور داشوی سمت چپ قرار دارد.

اطلاعاتی در مورد استفاده از قلاب بکسل



فقط از قلاب بکسلی که به همراه خودرو ارائه شده است استفاده نمایید و آن را بطور کامل به سمت داخل پیچ دهید.

برای یدک کردن خودرو، از قلاب بکسل فقط در جاده های هموار استفاده کنید.

از ایجاد بار جانبی بر روی اتصالات بکسل اجتناب کنید.  
به طور مثال از طریق قلاب بکسل سعی نکنید که خودرو را بلند کنید. ▶

در صورت عدم رعایت این موارد، خودرو یا قلاب بکسل ممکن است آسیب ببینند.

### جای پیچ جهت ورود گیره بکسل

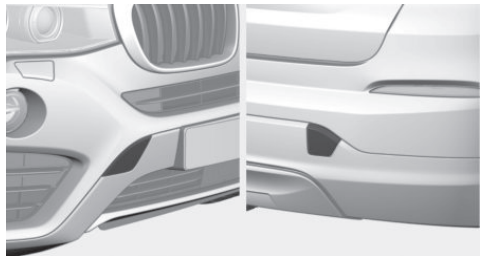

بر روی قسمت کناری کاور فشار وارد کنید تا آن را خارج کنید.

## نگهداری و مراقبت

### امکانات و آپشن های خودرو

این بخش، تمامی استانداردها، ویژگی های وابسته به کشور مبدا برای خودرو و ویژگی های اختیاری خودرو که در این سری خودروها تعبیه شده است را توضیح می دهد. این بخش، همچنین ویژگی هایی از خودرو را توضیح می دهد که ممکن است به دلیل ورژن خودرو و کشور مبدا آن برای خودرو شما موجود نباشد. این موضوع، همچنین در مورد امکانات مربوط به ایمنی خودرو صدق می کند. بنابراین، هنگام مطالعه ویژگی ها و امکانات خودرو می بایست به ورژن و کشور مبدا خودرو توجه نمایید.

### کارواش ها

#### اطلاعات کلی

هنگام بلند کردن درب موتور، اجسام خارجی مانند برگهایی که روی شیشه جلوی خودرو ریخته است را به طور منظم از روی شیشه بردارید. خودروی خود را به طور منظم مخصوصاً در فصل زمستان بشویید. کثیفی زیاد و نمک جاده ممکن است به خودرو آسیب برساند.

#### نکات



بخارشوی یا شوینده های فشار قوی هنگامی که از بخارشوی یا شوینده های فشار قوی استفاده می کند، آنها را در فاصله ی کافی دور از خودرو قرار دهید و دمای آن نیز حد اکثر ۶۰ درجه سانتیگراد باشد. چنانچه خودرو دارای سانروف میباشد، اطمینان حاصل کنید که حداقل فاصله ۸۰ سانتیمتری رعایت شود. نزدیک گرفتن بیش از حد شوینده ها یا فشار یا دمای بالای آنها باعث آسیب های اولیه ای می شود که میتواند منجر به آسیب های دراز مدت شود. ▶



تمیز کردن سنسورها / لنز های دوربین بوسیله شوینده های فشار قوی

هنگام استفاده از شوینده های فشار قوی بر روی سطح خارجی خودرو، بر روی سنسور ها و لنزهای دوربین برای طولانی مدت اسپری نکنید و فاصله حداقل ۳۰ سانتی متر را حفظ کنید. حداکثر دمای مجاز ۶۰ درجه سانتی گراد می باشد. ▶

### کارواش های اتوماتیک

#### نکات

- ◀ کارواشهایی که از پارچه یا برسهای نرم استفاده میکنند به این خاطر که آسیبی به رنگ خودرو نمیرسانند در اولویت هستند.
- ◀ مطمئن شوید که رینگ ها و تایرها در اثر مکانیزم انتقال خودرو آسیب نمی بینند.
- ◀ آینه های کناری را بخوابانید؛ در غیر اینصورت ممکن است با توجه به عرض خودرو آسیب ببینند.
- ◀ سنسور باران را غیر فعال کنید تا برف پاکن ها به صورت خودکار شروع به کار نکنند. رجوع به صفحه ۷۴.
- ◀ در بعضی مواقع ممکن است آلارمی به صورت غیر عمدی توسط سیستم سنسور حرکت داخلی فعال شود. جهت جلوگیری از فعال شدن این آلارم، دستورالعمل جلوگیری از صدور آلارم نا خواسته را در صفحه ۴۷ ملاحظه کنید.



ریل های راهنما در کارواش ها از رفتن به کارواش هایی با ریل های راهنمای بالاتر از ۱۰ سانتیمتر خودداری کنید. در غیر این صورت بدنه خودرو ممکن است آسیب ببیند. ▶

### قبل از مراجعه به کارواش

برای اینکه مطمئن شوید که خودروی شما میتواند وارد دستگاه کارواش شود مراحل زیر را دنبال کنید:

گیربکس استپترونیک:

۱. وارد کارواش شوید.
۲. اهرم سردنده را در حالت N قرار دهید.

۳. ترمزدستی اتوماتیک را غیر فعال کنید.

رجوع به صفحه ۷۱.

۴. ترمز دستی را آزاد کنید.

۵. موتور را خاموش کنید.

در این حالت سویچ خودرو باز می ماند و یک پیام

در **Check Control** نمایش داده میشود.

سویچ را در کارواش نندید 

در کارواش ها، سویچ را نندید (خاموش نکنید).

در غیر این صورت، دنده در حالت **P** درگیر شده و ممکن است خودرو آسیب ببیند. ▶

در حالیکه اهرم سردنده در حالت **N** است، خودرو نمیتواند از بیرون قفل شود. هنگام تلاش برای قفل کردن خودرو، یک سیگنال به صدا در می آید.

برای روشن کردن موتور با گیربکس استپترونیک:

۱. پدال ترمز را فشار دهید.

۲. دکمه **Start/Stop** را فشار دهید.

فشار دادن دکمه **Start/Stop** بدون فشردن پدال ترمز، باعث بسته شدن سویچ می شود.

### موقعیت اهرم سردنده

در شرایط زیر، موقعیت اهرم سردنده به طور اتوماتیک بر روی **P** تنظیم می شود:

< هنگامی که سویچ بسته باشد.

< بعد از حدود ۱۵ دقیقه.

### چراغهای جلو

< دستمال خشک، شوینده های اسیدی و ساینده را بر روی چراغها نکشید.

< قسمتهایی که کثیف و لک شده اند (مثلا توسط حشرات) را با شامپو و آب بشویید.

< از اسپری یخ زدا برای زدودن یخ ها استفاده کنید و از کاردک استفاده نکنید.

کاهش یافته و دیسک ترمز دچار فرسایش شود. برای جلوگیری از کاهش دید به علت بخار ایجاد شده و همچنین کاهش صدای برف پاک کن و جلوگیری از استهلاک تیغه آن، هر آنچه که بر روی شیشه ها باقی مانده است را کاملا پاک کنید.

## مراقبت از خودرو

### محصولات مراقبت از خودرو

**BMW** توصیه می کند که فقط از محصولات **BMW** برای

نگهداری و تمیز کردن خودروی استفاده کنید. زیرا این محصولات تست و تایید شده اند.

محصولات شوینده و مراقبتی 

دستورالعمل روی بسته بندی محصول را اجرا کنید.

هنگامی که داخل خودرو را تمیز میکنید، درها و پنجره ها را باز کنید.

تنها از محصولاتی که برای تمیز کردن خودرو طراحی شده اند استفاده نمایید.

شوینده ها ممکن است حاوی موادی باشند که برای سلامتی

شما مضر و خطرناک باشند. ▶

### رنگ خودرو

مراقبتهای مداوم از عوامل تاثیر گذار در رانندگی ایمن است که موجب حفظ ارزش خودروی شما نیز میشود. تاثیرات محیطی، در مناطقی که آلودگی هوا و یا آلودگی های طبیعی مانند مکانهایی که سمغ درختان است، میتواند روی کیفیت رنگ خودرو تاثیر بگذارد.

بنابراین میبایست دوره های مراقبت از خودروی خود را متناسب با تاثیر شرایط گوناگون تغییر دهید.

مواد خشن مانند لکه های سوخت، روغن و مدفوع پرندگان جهت جلوگیری از کمرنگ شدن یا تغییر رنگ خودرو، میبایست هرچه سریعتر پاک شوند

### مراقبت از چرمها

گرد و خاک را بوسیله یک تکه پارچه و یا جاروبرقی از روی چرمها بزدايید.

### پس از شستشوی خودرو

پس از شستشوی خودرو، از ترمز استفاده کنید تا پدینوسيله آنها را خشک کنید در غیر این صورت ممکن است تاثیر ترمزها

### سطوح کرومی

قطعاتی مانند گریل رادیاتور و یا دستگیره درب ها را با آب زیاد به همراه کمی شامپو-مخصوصا زمانی که در معرض نمک جاده بوده است- با دقت بشویید.

### قطعات پلاستیکی

تأثیرات محیطی میتوانند اثر مخربی روی قطعات پلاستیکی داشته و باعث کاهش درخشش آنها شود. برای تمیزکاری فقط از آب و محصولات نگهداری مناسب-که توسط تولید کننده محصولات مراقبت از خودروی BMW پیشنهاد میشود- استفاده کنید قطعات پلاستیکی پوشیده شده را به صورت خاص با محلول های مخصوص نگهداری مواد پلاستیکی در فواصل مشخص، نگهداری نمایید. زمانی که میخواهید نوار های آب بندی پلاستیکی را تمیز کنید جهت جلوگیری از هرگونه آسیب و یا صدا، هرگز از محلولهایی که سیلیکون دارند استفاده نکنید.

### قطعات چوبی ظریف

رویه قطعات چوبی را فقط با پارچه مرطوب تمیز کنید؛ و سپس، با پارچه ای نرم خشک کنید.

### قطعات پلاستیکی

این قطعات شامل :

- ◀ سطوح چرم مصنوعی.
- ◀ نمدی سقف.
- ◀ لنز لامپها.
- ◀ پوشش صفحه آمپر.
- ◀ قطعاتی که با اسپری مشکی (Matt black) روکش شده اند.
- ◀ قطعات رنگ شده در فضای داخلی خودرو.

با پارچه ظریف تمیز کنید.

پارچه را با آب کمی مرطوب کنید.

نمدی سقف خودرو را خیس نکنید.

از حلال ها یا شوینده های حاوی الکل استفاده نکنید



حلال ها یا شوینده های حاوی الکل مانند رقیق

کننده های لاک، پاک کننده های گریس، سوخت و یا چیزهایی

از این قبیل می توانند به سطح آسیب برسانند. ▶

در غیر این صورت ذرات گرد و غبار و دوده جاده ها بر روی خلل و فرج چرم مینشینید و موجب تخریب زودرس سطح آن میشود.

برای جلوگیری از کمرنگ شدن چرمها به دلایلی چون تماس مستمر با لباسها، از محصولات مراقبت از چرم هر ۲ ماه یکبار استفاده کنید.

در مورد چرمهای رنگ روشن این کار را با فاصله زمانی کمتری انجام دهید زیرا گرد و خاک و دوده در این سطوح بیشتر دیده میشوند.

از محصولات مراقبت از چرم استفاده کنید در غیر این صورت روغن به تدریج لایه محافظ سطح چرم را از بین میبرد. محصولات مناسب را میتوانید از مرکز مجاز خدمات رسانی تهیه کنید.

### مراقبت از اجناس و لوازم داخلی

به طور مرتب با جارو برقی تمیز کنید. چنانچه لوازم داخلی کثیف شده بودند، مثلا بعلت لکه نوشیدنی، از اسفنج نرم یا پارچه نازک همراه با مایع تمیز کننده مناسب برای فضاهای داخلی استفاده کنید.

برای تمیز کردن درز لوازم دست خود را به صورت جارو کشیدن های پشت سر هم، حرکت دهید. از ساییدن سطوح بپرهیزید.

آسیب توسط برچسب ها و مارک ها   
گیره ها و زیپ های شلوار یا انواع دیگر لباس ممکن است به کاور صندلی ها صدمه وارد کند. مطمئن شوید که زیپ ها بسته هستند. ▶

### مراقبت از اجزا و قطعات خاص

#### رینگهایی با آلیاژ سبک

زمانی که خودرو را تمیز میکنید برای رینگ ها فقط از تمیزکننده های خنثی و یا آنهایی که PH بین ۵ تا ۹ دارند استفاده کنید. از محلولهای تمیزکننده ساینده و یا از بخارشوی با دمای بیش از 60° C استفاده نکنید و از آنها طبق دستورالعمل های کارخانه تولید کننده استفاده کنید. تمیز کننده های خشن، اسیدی و قلیایی میتواند لایه محافظ قطعات همجوار مانند دیسک ترمز را از بین ببرد.

## کمر بند ایمنی

کمر بندهای ایمنی که کثیف شده باشند ممکن است تاثیر سوئی روی قابلیت چرخیدن آن داشته باشد و در نتیجه تاثیر منفی روی ایمنی مسافر نیز خواهد داشت.



شوینده های شیمیایی کمر بند را با شوینده های شیمیایی تمیز نکنید. این کار می تواند به کمر بند آسیب برساند. ▶

از محلول صابون رقیق شده برای تمیز کردن قفل کمر بند ایمنی استفاده کنید.

تا زمانی که سوییچ کمر بند خشک نشده است از آن استفاده نکنید.

## موکت و کف پوشها



هیچ شیئی در نزدیکی پدال ها نباید وجود داشته باشد فرشها، کفپوشها و هر نوع شیء دیگری را دور از محدوده

پدال ها نگاه دارید. در غیر این صورت میتواند مانع از عملکرد پدال ها شود و ریسک تصادف را بالا خواهد برد.

کفپوش های دیگر و هر شیء دیگری را بر روی کفپوش خودرو قرار ندهید.

تنها از کفپوش های تایید شده ای استفاده کنید که بتواند به خوبی بر روی سطح خودرو جاگیر شود.

اطمینان حاصل کنید که کفپوش ها پس از بیرون آورده شدن، مثلا برای شستشو، دوباره به خوبی در جای خود قرار میگیرند. ▶

کفپوش ها را برای تمیز کردن و شستشو، میتوان از خودرو خارج کرد.

چنانچه کفپوش ها خیلی کثیف هستند، آنها را با پارچه های میکروفیبر با آب و یا پارچه های شوینده تمیز کنید.

برای جلوگیری از مات کردن موکت خودرو، آن را فقط در جهت خواب آن تمیز کنید.

## لنزهای دوربین و سنسور

برای تمیز کردن لنز دوربین و سنسورها از تکه ای پارچه نازک که کمی به مایع شیشه شور آغشته شده است استفاده کنید.

## مانیتور



تمیز کردن اسکرین ها و مانیتور از مواد شوینده خانگی یا شیمیایی استفاده نکنید. در

غیر این صورت، ممکن است به سطح مانیتور یا اسکرین ها آسیب برسد. ▶



از رطوبت محفوظ بدارید سطوح را از مایعات و رطوبت مصون نگاه دارید. در غیر

این صورت قطعات الکترونیکی ممکن است آسیب ببینند. ▶



از ایجاد فشار بپرهیزید هنگام تمیز کردن، از آوردن فشار بر روی سطوح و

همچنین استفاده از مواد یا ابزارهای ساینده خودداری نمایید. در غیر این صورت ممکن است منجر به بروز آسیب شود.

این سطوح را فقط با پارچه ظریف و تمیز آنتی استاتیک پاک کنید. ▶

## در طولانی مدت

چنانچه خودرو به مدت بیش از ۳ ماه روشن نشود بازرسی های مخصوصی میباشد انجام پذیرد. اطلاعات بیشتر را میتواند از مرکز مجاز خدمات رسانی کسب کنید.









## منابع

این بخش شامل اطلاعات فنی است که به شما کمک می کند به اطلاعات مدنظر خود دسترسی پیدا کنید.

## اطلاعات فنی

## امکانات و ویژگی های خودرو

این بخش، تمامی استانداردها، ویژگی های وابسته به کشور مبدا برای خودرو و ویژگی های اختیاری خودرو که در این سری خودروها تعبیه شده است را توضیح می دهد. این بخش، همچنین ویژگی هایی از خودرو را توضیح می دهد که ممکن

## اطلاعات

اطلاعات فنی و مشخصات آورده شده در این دفترچه به عنوان مقادیر راهنما مورد استفاده قرار گرفته شده است. اطلاعات مخصوص خودرو می تواند با مقادیر ذکر شده در این دفترچه راهنما به دلیل تجهیزات مخصوص استفاده شده، نسخه خودروی شما یا روش های خاص اندازه گیری کشور مبدا خودرو، تفاوت

## ابعاد

ابعاد خودرو می تواند به دلیل نسخه خودرو، نسخه مبدا آن و تجهیزات خودرو متغیر باشد. ارتفاع های ذکر شده شامل قطعات الحاقی به خودرو مانند

است به دلیل ورژن خودرو و کشور مبدا آن برای خودرو شما موجود نباشد. این موضوع، همچنین در مورد امکانات مربوط به ایمنی خودرو صدق می کند. بنابراین، هنگام مطالعه ویژگی ها و امکانات خودرو می بایست به ورژن و کشور مبدا خودرو خود توجه نمایید.

داشته باشد. مقدارهای جزئی و دقیق می تواند در اسناد تایید شده، بر روی برجسب های خودرو و یا با پرسش از مراکز مجاز خدمات رسانی BMW یا مراکز دیگر معتبر خدمات رسانی یا تعمیرگاه ها، پیدا شود. اطلاعات موجود در اسناد خودرو همواره دارای اولویت هستند.

آنتن های روی سقف و باربند خودرو نمی باشد. این ارتفاعات می تواند برای مثال به دلیل استفاده از تجهیزات خاص، تایرها، بار و نوع شاسی خودرو تغییر کند.

X3		
پهنای خودرو با احتساب آینه ها	میلی متر	۲۰۸۹
پهنای خودرو بدون احتساب آینه ها	میلی متر	۱۸۸۱
ارتفاع	میلی متر	۱۶۷۹
طول	میلی متر	۴۶۶۸
فاصله بین دو محور	میلی متر	۲۸۱۰
کم ترین شعاع دور زدن	متر	۱۱/۹

## وزن ها

X3 sDrive28i		
۲۲۵۴	کیلوگرم	مجموع وزن خودرو
۴۱۳	کیلوگرم	بار خودروی
۱۰۳۴	کیلوگرم	بار محور جلو
۱۲۷۹	کیلوگرم	بار محور عقب
۱۰۰	کیلوگرم	ظرفیت بار سقف
۵۵۰-۱۶۰۰	لیتر	ظرفیت محفظه بار صندوق عقب

X3 xDrive28i		
۲۳۰۴	کیلوگرم	مجموع وزن خودرو
۴۱۳	کیلوگرم	بار خودروی
۱۰۸۹	کیلوگرم	بار محور جلو
۱۲۷۹	کیلوگرم	بار محور عقب
۱۰۰	کیلوگرم	ظرفیت بار سقف
۵۵۰-۱۶۰۰	لیتر	ظرفیت محفظه بار صندوق عقب

X3 xDrive35i		
۲۳۳۶	کیلوگرم	مجموع وزن خودرو
۴۱۳	کیلوگرم	بار خودروی
۱۱۲۰	کیلوگرم	بار محور جلو
۱۲۷۰	کیلوگرم	بار محور عقب
۱۰۰	کیلوگرم	ظرفیت بار سقف
۵۵۰-۱۶۰۰	لیتر	ظرفیت محفظه بار صندوق عقب

## ظرفیت‌ها

یادداشت‌ها	لیتر	
برای اطلاعات در مورد کیفیت سوخت به ۱۹۲ مراجعه کنید.	۶۷	مخزن سوخت

## ضمیمه

هر گونه به روز رسانی در دفترچه راهنمای خودرو در این قسمت ذکر می شود.

# قانون حمایت از حقوق مصرف کنندگان خودرو

## ماده ۴

هرگونه عیب و نقص و خسارات جانی و مالی وارده به مصرف کننده و اشخاص ثالث که به دلیل تعویض یا نصب قطعات و سیستم های جانی و یا دریافت خدمات خارج از شبکه رسمی و مجاز عرضه کننده توسط مصرف کننده طی دوران ضمانت ایجاد شود از شمول این قانون خارج است و هیچ گونه حقی برای مصرف کننده و اشخاص ثالث در برابر عرضه کننده ایجاد نمی کند.

چنانچه نقص یا عیب قطعات ایمنی خودرو در طول دوره ضمانت پس از سه بار تعمیر همچنان باقی باشد یا در صورتی که نقص یا عیب قطعاتی که موجب احتمال صدمه جسمی یا جانی اشخاص گردد و با یک تعمیر برطرف نشده باشد یا خودرو بیش از سی روز به دلیل تعمیرات غیر قابل استفاده بماند، عرضه کننده مکلف است حسب درخواست مصرف کننده خودروی معیوب را با خودروی نو تعویض یا با توافق، بهای آن را به مصرف کننده مسترد دارد.

## ماده ۵

عرضه کننده، واسطه فروش و نمایندگی مجاز تعمیر موظفند هر بار که خودروی موضوع ضمانت، مورد تعمیر یا خدمات مختلف دوره ای قرار می گیرد، پس از اتمام کار، به صورت مکتوب کلیه عیب ها و نقص های اعلامی از سوی مصرف کننده، اقدامهای انجام شده و قطعات تعمیر و تعویض شده را در صورت وضعیت ذکر نموده و آن را تسلیم مصرف کننده نماید.

تبصره: استفاده از قطعات غیر استاندارد یا تایید نشده توسط عرضه کننده و نمایندگی های مجاز تعمیر ممنوع می باشد.

## ماده ۶

چنانچه انجام تعهدات عرضه کننده به دلیل حوادث غیر مترقبه (غیر قابل پیش بینی و غیر قابل رفع) ناممکن باشد، این تعهدات به حالت تعلیق در می آید. مدت تعلیق به دوره ضمانت افزوده می شود.

## ماده ۷

هر نوع توافق مستقیم یا غیر مستقیم بین عرضه کننده، واسطه فروش یا مصرف کننده که موجب آن تمام یا بخشی از تعهداتی که عرضه کننده بر طبق این قانون و یا ضمانتنامه صادر بر عهده دارد، ساقط نماید یا به عهده واسطه فروش یا هر عنوان دیگری گذارده شود، در برابر مصرف کننده باطل و بلا اثر می باشد.

## ماده ۸

## ماده ۹

### تبصره ۲

در صورتی که مصرف کننده در دوره تضمین به نمایندگی مجاز مراجعه نماید و رفع کامل عیوب خودرو تحت هر شرایطی در مدت زمان باقی مانده از دوره مذکور برای نمایندگی مجاز مقدرو نباشد، عرضه کننده یا واسطه فروش با نمایندگی مجاز موظف است ضمن الزام نمایندگی مجاز به اعلام کتبی موضوع به مصرف کننده ترتیبی اتخاذ نماید که خودرو در اولین فرصت ممکن تحت شرایط تضمین رفع عیب گردد.

### تبصره ۳

عرضه کننده موظف است در صورتی که رفع عیوب خودرو مستلزم گذشت زمان باشد، ضمن ثبت دقیق عیوب خودرو در دو نسخه و تحویل یک نسخه از آن به مصرف کننده، برابر ماده (۱۷) این آیین نامه رفتار نماید.

## ماده ۱۲

دوره تضمین برای خودروهای سبک شامل سواری، ون و وانت از تاریخ تحویل خودرو به مصرف کننده حداقل دو سال یا کارکردی برابر چهل هزار (۴۰۰۰۰) کیلومتر، هر کدام زودتر فرا برسد، برای خودروهای سنگین شامل مینی بوس، میدل باس، اتوبوس، کامیونت، کامیون و کشنده از تاریخ تحویل به مصرف کننده حداقل دو سال یا کارکردی برابر دویست هزار (۲۰۰۰۰۰) کیلومتر، هر کدام زودتر فرا برسد و برای انواع



موتورسیکلت از تاریخ تحویل به مصرف کنند حدافل یک سال می باشد.

### تبصره ۲

ضمانت رنگ برای خودروهای سبک حدافل سه سال، برای خودروهای سنگین حدافل هجده ماه و برای موتورسیکلت حدافل سه ماه می باشد.

### تبصره ۳

عرضه کننده موظف است قطعات، مواد مصرفی و استهلاکی ناشی از عیوب کیفی و مونتاژی در هریک از مجموعه های خودرو را مشمول خدمات دوره تضمین نماید.

### تبصره ۴

تعمیر یا تعویض قطعات خودرو، ناشی از خسارت حاصل از حادثه یا تصادف که به علت عیب فنی خودرو نباشد، مشمول ضمانت نمی گردد.

## ماده ۱۳

کلیه قطعات و مجموعه های خودرو به جز قطعات و مواد مصرفی، مشمول خدمات دوره تضمین می باشند.

### تبصره ۱

فهرست قطعاتی که به عنوان قطعات و مواد مصرفی قلمداد نشده از جمله تجهیزات کاهنده آلایندهی هوا شامل کربن کنیستر، کاتالیست کانورتور، حسگر دوم اکسیژن و عمر کار کرد آنها کمتر از مدت زمان مورد نظر در دوره تضمین خودرو می باشد، توسط وزارت تعیین و ابلاغ خواهد شد.

### نام قطعات و مواد مصرفی

روغن ها نظیر روغن موتور، گیربکس، ترمز و هیدرولیک

مایعات نظیر مایع ضد یخ، مایع شیشه شوی

فیلترها نظیر فیلتر بنزین، فیلتر هوا

### نام قطعات و زمان تضمین

یک سال یا ۱۰ هزار کیلومتر

باطری.

لنت ترمز، لامپ ها، تسمه

ها، شمع موتور، تیغه برف پاک کن.

۱۸ ماه یا ۳۰ هزار کیلومتر.

حسگر دوم اکسیژن، کربن کنیستر و کاتالیست کانورتور.

۲ سال یا ۲۰ هزار کیلومتر

لاستیک (در صورت عدم وجود آسیب خارجی قابل رویت بر روی آن).

### تبصره ۲

عملکرد صحیح سیستم و قطعات کیسه هوا صرفا مشمول دوره تضمین نبوده و براساس استانداردهای ابلاغی شامل دوران تعهد نیز می باشد.

## ماده ۱۴

عیوب ناشی از عدم انجام خدمات دوره ای مطابق با شرایط مندرج در کتابچه راهنمای مصرف کننده خودرو در شبکه نمایندگی های مجاز شرکت عرضه کننده خودرو، باعث خروج مجموعه های مرتبط خودرو به خدمت مورد نظر، از شرایط تضمین می گردد.

## ماده ۱۵

مدت زمان تعهد خدمات شامل تعمیرات و تامین قطعات، ده سال بعد از فروش آخرین دستگاه خودرو از همان نشان تجاری و نوع خودرو، توسط عرضه کننده می باشد.

## ماده ۱۶

عرضه کننده موظف است نسبت به راه اندازی سامانه ای مبتنی بر فناوری اطلاعات به منظور رعایت مفاد ماده (۵) قانون و تعیین زمان و محل مراجعه مصرف کننده به نمایندگی های مجاز در دوره تضمین و تعهد اقدام نماید. در صورتی که مصرف کننده تاکید بر پذیرش در نمایندگی خاصی را داشته

باشد عرضه کننده باید در اولین زمان ممکن، نسبت به اجرای این درخواست اقدام نماید.

## ماده ۱۷

عرضه کننده موظف است چنانچه رفع عیوب خودرو در دوره تضمین که ناشی از خسارت حاصل از حادثه و یا تصادف نباشد و بیش از دو روز کاری یا زمان استاندارد تعمیرات تأیید شده به طول انجامد، به تأمین خودرو مشابه جایگزین در طول مدت تعمیرات و در صورت عدم امکان پرداخت خسارت حق توقف خودرو به شرح مفاد این آیین نامه اقدام نماید.

## تبصره ۱

مدت زمان توقف خودرو، برای پرداخت خسارت در دوره تضمین و دوره تعهد به ترتیب بعد از دو و هفت روز کاری و یا زمان استاندارد تعمیرات تأیید شده، برای کلیه روزهای توقف خودرو در نمایندگی اعم از تعطیل و غیر تعطیل بدون در نظر گرفتن فرآیند های داخلی سازنده و واردکننده و نیز واسطه خدمات پس از فروش و یا نمایندگی مجاز آن، آغاز و در روزی که نمایندگی مجاز پس از انجام تعمیرات لازم، آمادگی تحویل خودرو به مصرف کننده را اعلام نماید، پایان می یابد. در هر صورت مدت زمان توقف خودرو به دوره تضمین یا تعهد خودروی مربوطه اضافه می شود.

## تبصره ۲

در صورت مراجعه مصرف کننده برای رفع عیب تکراری به همان نمایندگی مجاز و یا هر یک از نمایندگی های مجاز دیگر برای بار دوم و یا بیشتر، زمان توقف خودرو از بدو تاریخ پذیرش خودرو برای پرداخت خسارت محاسبه می گردد.

## تبصره ۳

در صورتی که عیوب موجود در هر یک از مجموعه های خودرو که به تشخیص مرجع رسیدگی کننده موضوع ماده (۳) قانون موجب بروز حادثه یا تصادف و یا آلاینده گی بیش از حد مجاز هوا گردد، خدمات مربوط مشمول ضوابط این ماده بوده و برعهده عرضه کننده خودرو می باشد.

## ماده ۱۸

ضوابط پرداخت خسارت توقف خودرو به استثنای خسارات ناشی از موارد حادثه و تصادف به شرح زیر است:

الف: خودروی سواری: از زمان تحویل خودرو به نمایندگی مجاز به ازای هر روز توقف مازاد، به میزان یاد شده در ماده (۱۷) این آیین نامه به مقدار پانزده ده هزارم (۱۵/۰۰۰) بهای خودرو به عنوان هزینه توقف توسط عرضه کننده به مصرف کننده پرداخت می شود.

## تبصره ۱

در صورت عدم توافق طرفین نسبت به مبلغ خسارت توقف خودرو، مراتب با کسب نظر کارشناس رسمی دادگستری انجام می پذیرد.

## تبصره ۲

عرضه کننده موظف است راسا یا از طریق واسطه خدمات پس از فروش خود پس از اخذ مدارک مثبت در مورد احراز مالکیت خودرو، نسبت به پرداخت خسارت توقف خودرو در کمتر از پانزده روز اقدام نماید.

## ماده ۲۰

عرضه کننده موظف است راسا یا از طریق شبکه نمایندگی مجاز خود تحت هر شرایطی به پذیرش کلیه خودروهایی که به دلیل وجود عیب قطعات ایمنی قادر به تردد نیستند، اقدام نماید.

## تبصره

عرضه کننده موظف است در دوره تضمین، هزینه های بارگیری و حمل خودروهای در راه مانده و غیر قابل تعمیر به نزدیک ترین نمایندگی مجاز را به استثنای موارد تصادفی که ناشی از عیوب سایر قطعات و مجموعه های خودرو نباشد، تقبل نماید.

## ماده ۲۱

عرضه کننده در دوره تعهد موظف است از طریق واسطه خدمات پس از فروش و یا نمایندگی های مجاز، نسبت به پذیرش تمام خودروهای تحت مسولیت خود و همچنین سایر خودروهای مشابه وارداتی توسط اشخاص حقیقی و حقوقی فاقد نمایندگی رسمی، مطابق با دستورالعمل ابلاغی وزارت اقدام نماید.

## ماده ۲۳

عرضه کننده موظف است نمایندگی های مجاز را ملزم نماید تا ضمن تسلیم صورت حساب به مصرف کننده، خدمات ارائه شده خود را به مدت دو ماه یا سه هزار کیلومتر، هر کدام زودتر فرا برسد و قطعات را به مدت شش ماه یا ده هزار کیلومتر، هر کدام زودتر فرا برسد ضمانت نمایند.

## ماده ۲۴

نمایندگی مجاز موظف است چنانچه تشخیص دهد علاوه بر عیوب مندرج در برگ پذیرش، خودرو عیب دیگری دارد، قبل از تعمیر یا تعویض قطعه، با مصرف کننده تماس گرفته و از او جهت انجام تعمیرات تعیین تکلیف نماید. در صورت عدم موافقت مصرف کننده، مراتب هنگام تحویل خودرو به صورت کتبی مستندسازی شود.

## تبصره

نمایندگی مجاز موظف است در دوره تعهد، داغی قطعات تعویضی را به مصرف کننده تحویل و رسید دریافت نماید.

## ماده ۲۵

چنانچه به تشخیص مراجع مذکور در ماده (۳) قانون به علت عدم کیفیت تعمیرات، سهل انگاری و یا استفاده از قطعات غیر استاندارد توسط عرضه کننده، واسطه خدمات پس از فروش و نمایندگی مجاز، خسارتی متوجه مصرف کننده گردد، عرضه کننده موظف به جایگزین کردن قطعات، رفع نقصان خدمات بدون دریافت وجه و جبران خسارات وارده می باشد.

## ماده ۲۷

عرضه کننده موظف است در شبکه نمایندگی های مجاز فروش و خدمات پس از فروش خود صرفاً از ظرفیت واحدهای دارای سطح کیفی قابل قبول، مطابق با ضوابط استاندارد ملی شیوه ارائه خدمات پس از فروش (استاندارد شماره ۱۹۱۱۷) و دستورالعمل شرایط، ضوابط و ارزیابی خدمات فروش استفاده نماید.

## ماده ۲۹

مسئولیت رسیدگی به شکایات مصرف کنندگان و جلب رضایت ایشان در مرحله اول بر عهده عرضه کننده می باشد. در صورت بروز اختلاف بین عرضه کننده و مصرف کننده، راساً از طریق سازمان های صنعت، معدن و تجارت استان ها و با نظارت سازمان حمایت مصرف کنندگان و تولیدکنندگان مورد بررسی و رسیدگی قرار می گیرد. چنانچه رضایت مصرف کننده تامین نشود، می توان به هیات حل اختلاف موضوع تبصره (۲) ماده (۳) قانون مراجعه کند. هیئت حل اختلاف موظف است ظرف بیست روز از تاریخ ثبت شکایات به موضوع رسیدگی و نسبت به آن کتبا اعلام رای کند. مناسط رای، نظر اکثریت اعضای هیئت است. این رای باید ظرف ده روز از تاریخ ابلاغ اجرا شود.

## تبصره ۳

ثبت اعتراض و رسیدگی به آن در هیئت حل اختلاف رایگان است، اما حق الزحمه کارشناس رسمی که در هیئت حاضر و اظهار نظر می کند باید ظرف پنج روز از تاریخ اعلام هیئت، توسط شاکی پرداخت شود، در غیر اینصورت، هیئت پرونده اعتراض را با ذکر دلیل مختومه اعلام می نماید.

## ماده ۳۰

عرضه کننده موظف است ساز و کار نظارت مستمر بر نمایندگی های مجاز را براساس وظایف تعیین شده در قانون و آیین نامه و دستور العمل های اجرایی ذربط آن ایجاد نماید.

## تبصره ۱

نظارت و ارزیابی ادواری عرضه کننده خودرو، واسطه فروش، واسطه خدمات پس از فروش و نمایندگی های مجاز آنها و ارائه گزارش های ارزیابی به وزارت و عرضه کننده، به عهده شرکت بازرسی منتخب وزارت می باشد.

## تبصره ۲

عرضه کننده موظف است نام و نشانی کلیه نمایندگی های مجاز فعال و تعلیق شده خود را به همراه سایر مشخصات و همچنین مشخصات مشتریان مراجعه کننده به شبکه خدمات پس از فروش شامل نام مشتری، شماره تماس، نوع خودرو،

تاریخ پذیرش و نام نمایندگی مراجعه شده را بصورت دسترسی  
برخط جهت ارزیابی عملکرد آن، به شرکت بازرسی معرفی نماید.

# آیین نامه اجرایی قانون حمایت از حقوق مصرف کنندگان خودرو

## ماده ۴

عرضه کننده خودرو موظف است کتابچه راهنمای مصرف کنندگان، اوراق ضمانت نامه به زبان فارسی، مشخصات خودرو، سند فروش، پرسشنامه ارزیابی رضایت مشتریان و نظرسنجی، نام و نشانی نمایندگی های مجاز در سراسر کشور را در زمان تحویل خودرو به مصرف کننده تحویل نماید.

## تبصره ۲

رعایت ضوابط مندرج در کتابچه راهنمای مصرف کننده برای مصرف کننده الزامی است.

## ماده ۵

### تبصره ۱

عرضه کننده می تواند بر اساس سیاست تجاری خود و به منظور ارتقاء رضایتمندی مصرف کننده نسبت به افزایش دوره ضمانت یا تعهدات مربوطه اقدام نماید که در این صورت جزئیات شرایط آن باید به طور شفاف به مصرف کننده اعلام گردد.

### تبصره ۲

ضمانت رنگ برای خودروهای سبک حداقل سه سال می باشد.

### تبصره ۴

تعویض قطعات مصرفی و استهلاکی که ناشی از عیب موجود در هر یک از مجموعه های خودرو باشد بر عهده عرضه کننده بوده و مشمول تضمین می گردد.

### تبصره ۵

تعمیر خودرو یا تعویض قطعات ناشی از خسارت حاصل از حادثه یا تصادف بوجود آمده، که به علت ایراد فنی خودرو نباشد مشمول ضمانت نمی گردد.

## ماده ۶

عرضه کنندگان موظف به تهیه و راه اندازی سامانه ای می باشند که به کمک آن، مصرف کنندگان در صورت تمایل بتوانند قبل از مراجعه به نمایندگی های مجاز از طریق ارتباط با آن، زمان و محل مراجعه خود را مشخص نمایند. در صورتی که مصرف کننده تاکید بر پذیرش در نمایندگی خاصی را داشته باشد عرضه کننده باید در اولین زمان ممکن نسبت به این موضوع اقدام نماید.

## ماده ۷

در دوران ضمانت، نمایندگی های مجاز موظف به پذیرش کلیه خودروهای تحت مسئولیت می باشند. شرح خدمات انجام شده و لیست قطعات تعویض شده باید به صورت کتبی به مصرف کننده تحویل گردد.

### نکته

نصب قطعات غیر شرکتی با دریافت مبلغ اضافی مورد تایید نمی باشد.

## ماده ۹

مدت زمان خواب خودرو برای پرداخت خسارت بعد از دو روز کاری، برای کلیه روزهای توقف خودرو در نمایندگی (اعم از تعطیل و غیر تعطیل بدون در نظر گرفتن فرآیندهای داخلی عرضه کننده، واسطه خدمات پس از فروش و نمایندگی مجاز) شروع و در روزی که نمایندگی مجاز پس از انجام تعمیرات لازم، آمادگی تحویل خودرو به مصرف کننده را اعلام می نماید، خاتمه می یابد.

### تبصره

در صورت مراجعه مصرف کننده به همان نمایندگی مجاز و یا هر یک از نمایندگی های مجاز دیگر، برای بار دوم، برای رفع ایراد تکراری، زمان خواب خودرو از بدو تاریخ پذیرش خودرو

برای پرداخت خسارت محاسبه می گردد.

## ماده ۱۲

عرضه کننده موظف است در صورتیکه مدت خواب خودرو مطابق ترتیبات ماده (۹) بیش از یک ماه باشد مدت یاد شده را به زمان دوره تضمین خودرو مربوطه اضافه نماید.

## ماده ۱۳

حداقل مدت زمان تعهد خدمات شامل تامین کلیه قطعات یدکی و ارائه خدمات تعمیراتی به مدت حداقل ده سال بعد از فروش آخرین دستگاه خودرو از نوع و مدل مربوطه توسط عرضه کننده می باشد.

## ماده ۱۴

در دوران تعهد عرضه کننده، واسطه خدمات پس از فروش و یا نمایندگی های مجاز موظف به پذیرش کلیه خودروهای تحت مسئولیت می باشند. صورت حساب مربوط به تعمیر و یا تعویض کلیه قطعات و مجموعه های معیوب گزارش شده توسط مصرف کننده باید بر اساس دستورالعمل زمان استاندارد تنظیم و به مصرف کننده ارائه گردد.

## تبصره ۱

عرضه کننده، واسطه خدمات پس از فروش و یا نمایندگی های مجاز آن موظف به پذیرش کلیه خودروهای وارداتی مشابه که دارای نمایندگی رسمی آن در کشور است، می باشد و رعایت کلیه ضوابط این آیین نامه و مقررات وزارت بازرگانی در این خصوص الزامی است.

## ماده ۲۳

نمایندگی های مجاز، موظف به نصب تابلو رتبه نمایندگی و همچنین نصب تابلوی حقوق مشتریان به نحوی که قابل رویت مصرف کنندگان باشد در محل پذیرش می باشند. تابلو حقوق مشتریان توسط وزارت صنایع و معادن در چارچوب آیین نامه، تدوین و به عرضه کنندگان اعلام خواهد شد.



## لیست تماس با نمایندگی های مجاز خدمات پس از فروش پرشیا خودرو

تلفن	آدرس
۰۲۱-۲۶۱۵۱۴۳۳	تهران، آجودانیه، بلوار محمدی، خیابان البرز، مجتمع خودرویی البرز.
۱۸۸۵	تهران، خیابان شریعتی، نرسیده به سه راه طالقانی، نبش کوچه گوهر.
۰۴۱-۳۳۳۲۲۲۰۰	تبریز، جاده تهران، نرسیده به میدان بسیج، نبش ورودی اصلی دانشگاه آزاد اسلامی.
۰۷۱-۳۸۳۰۴۰۳۰	شیراز، ابتدای بلوار امیر کبیر، بعد از بانک ملی، روبروی کوچه پنجم.
۰۵۱-۳۶۶۶۶۰۰۳	مشهد، بزرگراه آسیایی، بعد بیمارستان رضوی، برج سایه.
۰۳۴-۳۲۴۶۶۶۲۰	کرمان، بلوار شهید صدوقی، بین هزارو یک شب و فارابی (گروه خودرویی دلیلی).
۰۱۱-۴۴۲۹۴۷۸۴	آمل، خیابان شیخ فضل الله نوری، بعد از بیمارستان امام علی <sup>(ع)</sup> .
۰۳۱-۳۶۵۴۰۶۶۰	اصفهان، کیلومتر ۶ جاده اصفهان - شیراز (مَرغ)، روبروی شهرک شماره گذاری.
۰۴۴-۳۲۴۱۷۱۹۳	ارومیه، بلوار فرودگاه، کیلومتر ۵.
۰۳۵-۳۷۲۸۲۰۰۰	یزد، بلوار پاکنژاد، بعد از سه راه آبنما.
۰۶۱-۳۳۷۸۶۰۵۶	اهواز، خیابان انقلاب، بین تقاطع های خیابان غزنوی و خیابان هلالی.



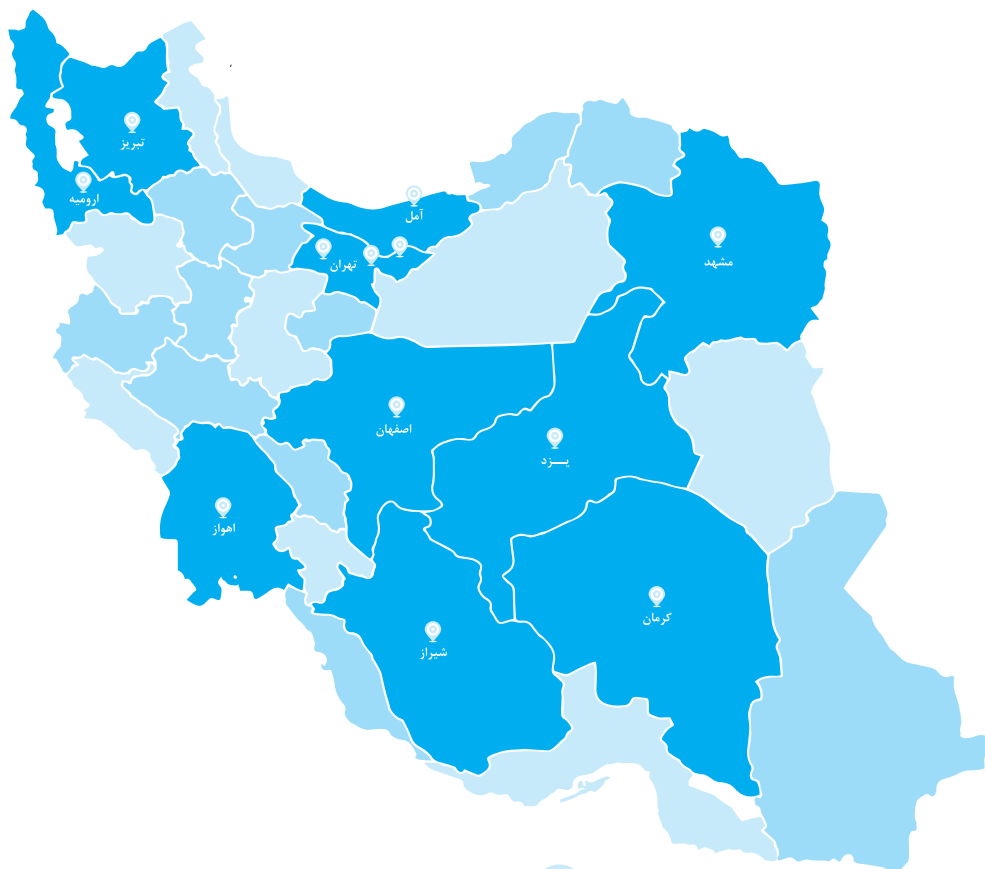

نمایندگی های مجاز خدمات پس از فروش پرشیا خودرو 

